

Technische Daten

	TREMO T	TREMO Carrier	TREMO Carrier S
Motor und Getriebe			
Motor	Volkswagen CJDA-Vierzylinder-Turbodiesel / Euro 5 und EEV mit Partikelfilter im geschlossenen System		
Hubraum / Leistung	1.968 cm ³ / 75 kW (102 PS) bei 3.000 U/min		
Max. Drehmoment	285 Nm bei 1.750 U/min		
Arbeitseigenschaften			
Arbeitshydraulik	Kipphydraulik	leistungsfähige Standardhydraulik mit 2 Arbeitskreisen (je 1 Kreis vorn und hinten); mit Potenziometer im Fahrerhaus einstellbar; angetrieben von Tandem-Zahnradpumpe (2x58 l/min, Arbeitsdruck 210 bar); 4-fach-Steuerventil, elektronisch betätigt	loadsensing-gesteuerte, proportional verstellbare Hydraulik mit 2 Arbeitskreisen und Axialkolbenverstellpumpe (2x58 l/min, Arbeitsdruck 210 bar); über Potenziometer im Fahrerhaus einstellbar; 6-fach-Steuerventil, elektronisch betätigt für 6 Schwarz-Weiß-Steuerfunktionen
Optionale Arbeitshydrauliken	Elektrohydraulik zur Betätigung von Schneepflügen; elektrische Betätigung des Heckstreuers	wegabhängiges Streuen über Fahrzeughydraulik	Hochleistungshydraulik mit Volumenstrom von bis zu 116 l/min nach vorn, Arbeitsdruck 210 bar, umschaltbar auf 280 bar
Geräteaufnahme vorn	optional fest angebaute starre Geräteplatte (Größe 3)	Frontkraftheber mit 2 doppelt wirkenden Hydraulikzylindern; Schnellwechselfeldreieck; optional Geräte-Anbauplatte	
Aufbau	auf Kipper oder Kiplager, Heckenbauten		
Antrieb und Steuerung			
Antrieb	stufenloser hydrostatischer Fahrantrieb, elektronisch gesteuert, mit zwei unter Last schaltbaren Fahrstufen		
	4x4 und Differenzialsperre an der Hinterachse zuschaltbar (Option)	4x4 und Differenzialsperre an der Hinterachse zuschaltbar (Serie)	
	-	Gas-Inch-Funktion (Option)	
Geschwindigkeit Transportmodus	vorwärts stufenlos 0–60 (3,5 t) bzw. 0–50 km/h (5,0 t); rückwärts stufenlos 0–25 km/h	vorwärts stufenlos 0–50 km/h; rückwärts stufenlos 0–25 km/h	
Geschwindigkeit Arbeitsmodus	0–25 km/h stufenlos vor- und rückwärts		
Lenkung	hydrostatische Vorderradlenkung	hydrostatische Vorderradlenkung; optional Allradlenkung	
Tankvolumen	55 Liter		
Bremse	hydraulische 2-Kreis-Bremsanlage mit Bremskraftverstärker und lastabhängiger Bremskraftregelung an Vorder- und Hinterachse; Tandem-Unterdruck-Bremskraftverstärker; automatische Bremsnachstellung; mechanische Feststellbremse auf Hinterachse wirkend		
Radstand und Lastwerte			
Radstand	1.900 mm		
Zul. Gesamtgewicht	3,5 t, auflastbar auf 5 t	5 t, ablastbar auf 3,5 t	
Leergewicht*	2,15 t		2,45 t
Nutzlast**	1,35 t (bei 3,5 t GG) bzw. 2,8 t (bei 5 t GG)	bis 2,55 t	

*Ohne Sonderausstattung und zusätzliche An-/Aufbauten

**Sonderausstattung sowie An-/Aufbauten reduzieren Nutzlast

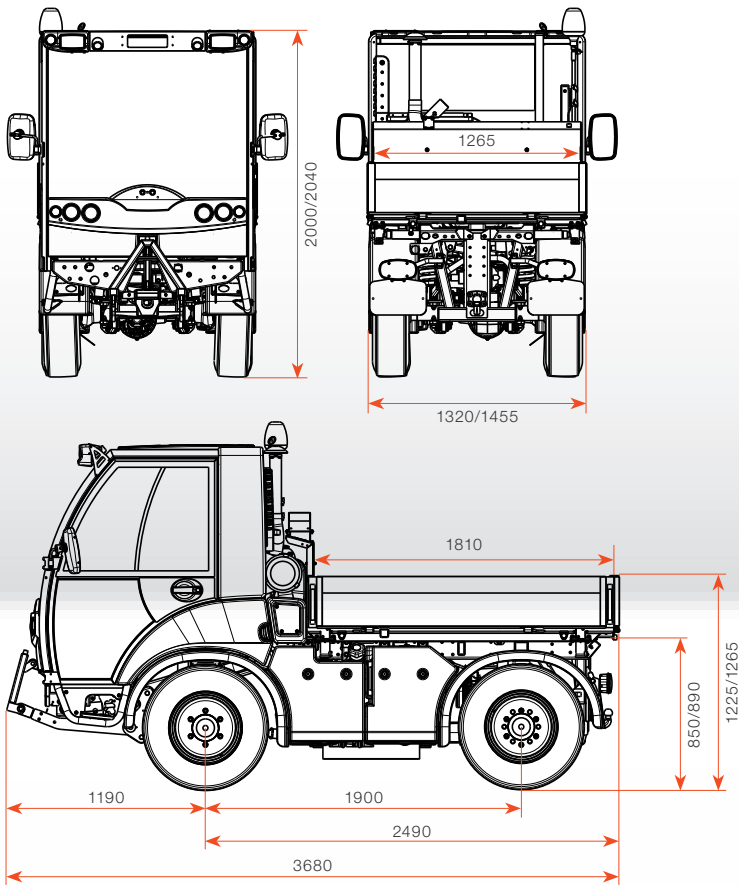

**Noch besser arbeiten:
mit Sonderausstattung für
Ihren TREMO**

Zum Beispiel mit Allradlenkung und Klimaanlage, Anhängerkupplung oder Wendelüfter und vielen anderen nützlichen Details. Fragen Sie Ihren Multicar-Fachhändler! Er informiert Sie gern.

	TREMO T	TREMO Carrier	TREMO Carrier S
Fahreigenschaften			
Fahrwerk	komfortabel gefedertes Fahrwerk mit Schraubenfederung, hydraulischen Schwingungsdämpfern und Gummizusatzfedern		
Rahmen	geschweißter Leiterrahmen; im Vorderteil für komfortablen Einstieg gekröpft und geneigt	geschweißter Leiterrahmen; im Vorderteil für komfortablen Einstieg gekröpft und geneigt; Möglichkeit zur Durchführung eines Saugschlauchs (Mittenabsaugung, z. B. Mäh-Saug-Kombi)	
Achsen	Starrachsen mit je vier Längslenkern und Panhardstab geführt		
Vorderachse	Lenkachse, optional Lenktriebachse	Lenktriebachse	
Hinterachse	Triebachse optional mit zuschaltbarer Differenzialsperre	Triebachse mit zuschaltbarer Differenzialsperre, optional als Lenktriebachse	
Bereifung	225/75 R16 C M+S		
Fahrerhaus	Space-Frame-Vollkomfortkabine mit hochfesten Spezialprofilen und Kunststoffbeplankung	Space-Frame-Vollkomfortkabine mit hochfesten Spezialprofilen und Kunststoffbeplankung; serienmäßig beheizbare und getönte Panoramafrontscheibe	

Änderungen in Form, Farbe und Ausführung im Interesse der technischen Weiterentwicklung vorbehalten.

Abbildungen können Sonderausstattungen enthalten.

*Höhe bereifungsabhängig