

GENIALES DESIGN. NEW FORD B-MAX.



B-MAX



Inhalt

1	Einleitung	3
2	Der neue B-MAX - Ein Produkt der 4 Markenattribute	4
2.1	Qualität	4
2.2	Grün	5
2.3	Sicher	6
2.4	Innovativ	8
3	Positionierung und Ziele / Zielgruppen	11
3.1	Verkaufsziele / Timings.....	12
3.2	Zielgruppe.....	12
4	Marktumfeld	13
4.1	Marktanteile	13
4.2	Konkurrenz	15
4.2.1	Hauptkonkurrenten	16
4.2.2	Optionen und Technologien im Vergleich.....	21
4.2.3	Technische Daten im Vergleich	23
5	Verkaufs-Hilfe.....	24
5.1	Serienausstattung pro Modell	24
5.2	Ausstattungsmerkmale aussen	25
5.3	Ausstattungsmerkmale innen.....	27
5.4	Motoren	31
5.5	Felgen	31
5.6	Sitze	32
5.7	Farben	33
5.8	12 Verkaufsargumente.....	35

1 Einleitung

Der neue Ford B-MAX öffnet ein neues Kapitel in der Geschichte von Ford in mehrfacher Hinsicht. Getreu dem neuen Werbeversprechen von Ford „Eine Idee weiter“, bietet der B-MAX einfach mehr.

Kein anderes Fahrzeug dieser Klasse hat einen solch innovativen Zustieg zum Fahrgastraum wie es der neue B-MAX bietet. Mit hinteren Schiebetüren und, als Novum bei einem Fahrzeug dieser Grösse, keiner sichtbaren B-Säule, ist der B-MAX der Konkurrenz mehr als eine Nasenlänge voraus. All dies bietet er nicht in einem solchen Konzept üblichen Kastendesign, sondern in einer gefälligen, dynamischen Karosserie.

Dass dabei die Sicherheit nicht vernachlässigt wurde, ist bei Ford klar. 5 Sterne im Euro NCAP Test und hervorragende Werte beim Seitencrash sind bei virtuellen Tests am Computer erzielt worden. Tests in naher Zukunft werden die Sicherheit des B-MAX mit in den Türen integrierten B-Säulen unter Beweis stellen.

Auch neu für Ford ist, dass der B-MAX das erste Auto ist, welches im Werk Craiova in Rumänien hergestellt wird. Das neue Werk bietet die besten Voraussetzungen, dass der B-MAX nach den höchsten Qualitätsstandards hergestellt werden kann. Das Werk wurde im September 2007 von Ford gekauft und seit dem auf die Produktion des B-MAX vorbereitet, nebst der Produktion einer geringen Menge an Ford Connect. Zukünftig sollen aus diesem Werk über 300'000 Einheiten pro Jahr hergestellt werden können.

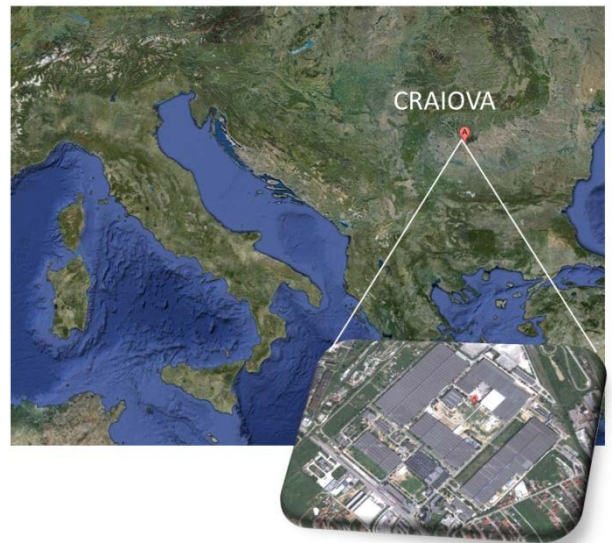

War der Ford Fusion eher konventionell, ist der neue B-MAX geradezu modern und mehr als auf der Höhe der Zeit. Modernste Fahrerassistenz-Systeme und der schon erwähnte, komfortable Zustieg bieten uns die Chance, ganz neue Kundengruppen anzusprechen, welche uns bisher verwehrt blieben. An uns liegt es nun diese anzusprechen. Gerade junge Familien werden den B-MAX in ihr Herz schliessen und dann gerne gegen einen Grand C-MAX eintauschen, sollte der Nachwuchs noch grösser werden. Unser neuer B-MAX ist der perfekte Einstieg in die VAN-Familie von Ford. Packen wir zusammen diese Chance und erobern wir wieder ein Stück mehr vom Kuchen!

Yvonne Sachs
Brand Specialist
Vans & Large Cars

Marc Brunner
Brand Manager Passenger Cars

Danijel Dzhic
Marketing Manager

2 Der neue B-MAX - Ein Produkt der 4 Markenattribute

Wie alle neuen Ford-Produkte wurde der B-MAX nach den internen Entwicklungsrichtlinien entwickelt. Die 4 Attribute, welche dabei im Vordergrund stehen, sind:

- Qualität
- Grün
- Sicher
- Innovativ

2.1 Qualität



Qualität

Der B-MAX ist ein Fahrzeug im B-Segment, bei welchem das Qualitätsniveau demjenigen im C-Segment entspricht.

Lärmreduktion im Innenraum

Der Lärmpegel im Innenraum ist vergleichbar mit dem eines Fahrzeuges im C-Segment. Dabei werden einerseits die Geräusche vom Motor als auch die Strassen- und Windgeräusche auf ein Minimum reduziert.

Chassis und Fahrdynamik

Der B-MAX basiert auf der B-Plattform (Fiesta-Plattform), wobei er ca. 200kg schwerer ist. Deshalb wurden Verbesserungen und Verstärkungen am Chassis, an der Radaufhängung und am Bremssystem durchgeführt. Das Chassis ist somit robuster und widerstandsfähiger und verfügt über eine dem gesteigerten Gewicht angepasste Fahrdynamik und ein passendes Lenkverhalten.

2.2 Grün



Grün

Der B-MAX zeichnet sich durch hervorragende Verbrauchswerte aus, welche er in erster Linie dem innovativen 1.0 l EcoBoost Benzinmotor zu verdanken hat.

1.0 l EcoBoost Benzinmotor

Der 1.0 l EcoBoost Motor ist eine 3-Zylinderversion des bekannten 1.6 l EcoBoost Benziners. Der Turbolader, die Direkteinspritzung und die variable Ventilsteuerung fördern die Effizienz des Motors. Das Ergebnis ist ein hohes Drehmoment und eine bemerkenswerte Leistung. Zum Vergleich:

- 1.0 EcoBoost 100 PS mit 4.9 l/100km und 114 g/km CO₂
- 1.4 Sigma 90 PS mit 6.0 l/100km und 139 g/km CO₂



Elektrische Servolenkung

Die elektrische Servolenkung aus dem Fiesta wurde für den B-MAX angepasst und weiterentwickelt.

Energierückgewinnung (Smart Regenerative Charging)

Dieses intelligente System kontrolliert die Ladespannung der Batterie und lädt die Batterie während Bremsvorgängen auf. So wird eine Verbrauchsreduzierung erzielt.

Ford EcoMode (Bordcomputer mit Verbrauchsoptimerungsanzeige)

Folgende Bereiche werden bewertet: Schalten im richtigen Moment (ausser beim Powershift Getriebe), vorausschauendes Fahren und angepasste Geschwindigkeit. Zudem verfügt der B-MAX über eine Schaltempfehlungsanzeige

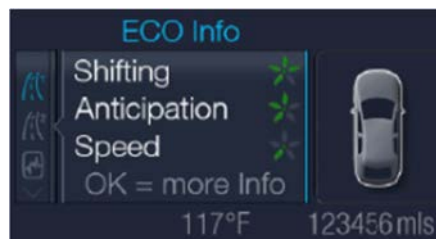

Ford PowerShift

Dieses Getriebe ist für den 1.6 Duratec Benzinmotor mit 105 PS verfügbar. Es handelt sich dabei um das 6DCT250-Getriebe.

Auto-Start-Stop System

Das Auto-Start-Stop System ist serienmässig auf dem 1.0 EcoBoost mit 100 und 120 PS.

2.3 Sicher



Sicher

Ford ist laufend darum bemüht, die Sicherheit für alle Insassen durch Innovation und Technologie zu verbessern.

Intelligent Protection System inkl. 7 Airbags

Fahrer- und Beifahrerairbag, Seitenairbags Fahrer und Beifahrer (im Sitz integriert), seitliche Kopf-Airbags vorne und hinten, Knie-Airbag für Fahrer.

Reifenfülldruck-Messsystem (DDS)

Dieses System ist beim B-MAX bereits ab der Einstiegsversion Trend serienmässig.

Globalschliessung

Alle Fenster und Türen können über den Klappschlüssel geöffnet oder geschlossen werden.

5 Sterne EURO NCAP

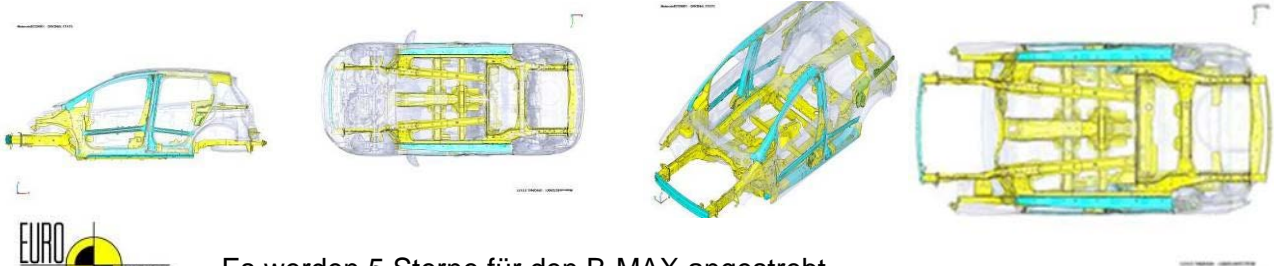

Es werden 5 Sterne für den B-MAX angestrebt.

Folgende Features helfen, die Sicherheit bei einer Kollision zu erhöhen:

Frontal-Kollision	Seiten-Kollision	Passive Sicherheit
<ul style="list-style-type: none"> Verstärkte A-Säule durch Bor-Stahl Boden mit stärkeren und dickeren Materialien Verstärkung der Türen mit Bor-Stahl 	<ul style="list-style-type: none"> In den Seitentüren sind Stahlelemente integriert, welche die Funktion der nicht sichtbaren B-Säule übernehmen. Zusammen sind diese Verstärkungen genau so sicher wie ein konventionelles Auto, da sich diese beim Schliessen der Türen fest mit der Karosserie verbinden. Die Fronttüren beinhalten je einen Riegel oben und unten, welche bei einem Aufprall die Türen fixieren. Die beiden Schiebetüren beinhalten dieselben Sicherheitsmerkmale, welche sich bereits beim Grand C-MAX bewährt haben. 	<ul style="list-style-type: none"> Fahrer- und Beifahrerairbag Deaktivierungsschalter für den Beifahrerairbag (PADI) Fahrer Knie-Airbag Seiten-Airbags sind in den Sitzen integriert Seitliche Kopf-Airbags vorne und hinten Die vorderen Gurte sind direkt in den Sitzen integriert

In den Türen integrierte B-Säulen



Der B-MAX hat B-Säulen. Diese sind nur nicht sichtbar. In den Türen sind Elemente integriert, welche die Funktion der bekannten B-Säule vollständig übernehmen. Der B-MAX ist mit diesen integrierten B-Säulen mindestens genauso sicher wie ein herkömmliches Fahrzeug. Vermeiden Sie es von „Keiner B-Säule“ zu sprechen, denn in Tat und Wahrheit sind diese im B-MAX vorhanden.

Ford Easy Access Door System® mit integrierten B-Säulen)

Active City Stop

Das aus dem Focus bekannte System, welches bei niedrigen Geschwindigkeiten einen Aufprall verhindern kann, ist neu auch im B-Segment verfügbar.



Notrufassistent (Emergency Assistance)

Dieses neue Feature wurde als Teil des SYNC® entwickelt. Im Falle eines Unfalls wird automatisch die Notrufzentrale (112) informiert.

Das System wird nicht bei der Lancierung zur Verfügung stehen. Das genaue Timing und die Funktionsweise werden zu einem späteren Zeitpunkt bekannt gegeben.



Bild zeigt MyFord Touch mit Notrufassistent (USA)

2.4 Innovativ



Innovativ

Der neue Ford B-MAX bietet einfache und innovative Lösungen, welche das Fahren einfacher und komfortabler machen.

Ford Easy Access Door System®

Bei diesem neuen und einzigartigen System sind die B-Säulen in den Türen integriert und bieten Sicherheit und Stabilität. Bei geöffneter Front- und hinterer Schiebetür ist somit keine physische B-Säule sichtbar und es ergibt sich eine 1.5m breite Öffnung auf beiden Seiten. Dies erleichtert das Be- und Entladen sowie das Ein- und Aussteigen.

Die manuelle Schiebetüre kann von aussen oder innen geöffnet werden, bis sie einrastet.

Die Schiebetüren erleichtern das Ein- und Aussteigen vor allem in engen Parklücken. Grosse Objekte können nicht mehr nur durch den Kofferraum – sondern auch durch die massive Seitenöffnung eingeladen werden.



Verstellbarer Kofferraumboden

Der verstellbare Kofferraumboden hält bis zu 300kg und kann in drei Positionen fixiert werden.

<p>Bei der untersten Position entsteht eine Ladekante.</p>	<p>Die zweite Position ist 122 mm höher. So ergibt sich eine ebene Ladekante. Gleichzeitig entsteht unterhalb des verstellbaren Bodens ein Staufach, in welchem kleinere Objekte (z.B. Laptops) verstaut und versteckt werden können.</p>	<p>Wenn sich der verstellbare Kofferraumboden in der zweiten, oben beschriebenen Position befindet, kann er ganz einfach angehoben werden. Bei einem Winkel von 55° lässt er sich rechts und links fixieren. So kann das Fahrzeug ganz einfach be- und entladen werden.</p>

Umklapbare Rücksitze

Mit einem einfachen Handgriff können die Rücksitzteile (40/60) einzeln umgeklappt werden.

Dabei muss die Sitzfläche hinten nicht separat angehoben werden. Wenn der verstellbare Kofferraumboden in seiner höheren Position ist, entsteht eine ebene Ladefläche (siehe Bild).



Wenn zusätzlich noch der Beifahrersitz umgeklappt wird (siehe auch nachfolgend), entsteht ein 2.35m langer, ebener Laderaum.



Im Total gibt es acht verschiedene Sitz-Positionen.

Umklappbarer Beifahrersitz

Der Beifahrersitz im neuen B-MAX lässt sich eben umklappen. Hierfür muss nur am Griff unten beim Beifahrersitz gezogen werden. Damit der Sitz bei einer Beladung von grossen Objekten geschützt bleibt, ist die Rückseite des Beifahrersitzes aus Hartplastik. Es entsteht in Sekundenschnelle ein 2.35m langer Laderaum.



Berganfahrhilfe (Hill Launch Assist)

Die Berganfahrhilfe ist beim neuen B-MAX serienmässig.

KeyFree System

Das KeyFree System ist ab Titanium als Option erhältlich.

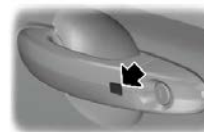

Rückfahrkamera

Wenn der Rückwärtsgang eingelegt wird, erscheint automatisch die Sicht hinter dem Fahrzeug auf dem 4.2" Multi-Funktions-Display. Das System ist verfügbar ab Titanium und nur mit dem SONY® Audiosystem.



DAB+

Digital Audio Broadcast (DAB+) ist mit dem Audiosystem 1 und 2 sowie mit dem SONY® Audiosystem optional erhältlich.



Ford Easy Fuel

Der Fehlbetankungsschutz darf natürlich auch beim B-MAX nicht fehlen.

SYNC®

SYNC® ist das neue Infotainment System von Ford, welches einfach ohne Hände und nur mit der Stimme bedient werden kann. Es handelt sich um eine neue Hardware von Microsoft, mit einer verbesserten MP3-Player-Abspielfunktion und einer verbesserten Spracherkennung gegenüber dem bekannten Connectivity System von Ford. Das System beinhaltet eine Bluetooth® fähige Freisprecheinrichtung mit Voice Control mit deutliche verbesserter Spracherkennung inkl. Connectivity Modul. In Zukunft wird dieses System mit dem Emergency Assistance System (automatischer Notruf) ausgestattet werden.



3 Positionierung und Ziele / Zielgruppen

Der B-MAX wurde als Baby-Bruder des S-MAX entwickelt. Trotz seiner kompakten Masse, sollte der B-MAX genauso eine sportliche Erscheinung haben, wie der deutlich grössere S-MAX. Trotz seiner sportlichen Erscheinung, durfte die Flexibilität aber keinesfalls leiden.

Im Vordergrund bei der Entwicklung des Fahrzeuges standen immer die Kundenanforderungen. Der B-MAX ist die Ideal-Vorstellung des Kunden im B-MAX Segment. Mehrere Studien während und im Vorfeld der Entwicklung des B-MAX haben bewiesen, dass der B-MAX genau das Fahrzeug ist, welches sich diese Kunden wünschen. Praktikabilität und gute Haptik und Qualität sind zudem Merkmale, welche unseren B-MAX deutlich von der Konkurrenz unterscheiden.

Der B-MAX bietet:

- Attraktives Styling im Kinetic Design von Ford
- Innovatives "Ford Easy Access Door System[®]"
- Hohe Sitzposition für eine bessere Übersichtlichkeit
- Ein hoch flexibles Sitzsystem und ein für diese Grösse des Fahrzeuges grosser Laderaum
- Klassenbeste Fahrdynamik
- Tiefe Verbrauchswerte für Benzin- und Dieselmotoren
- Neue Technologien in diesem Segment (z.B. 1.0 EcoBoost Motoren, Active City Stop, SYNC[®] mit Notrufassistent)

Positionierung

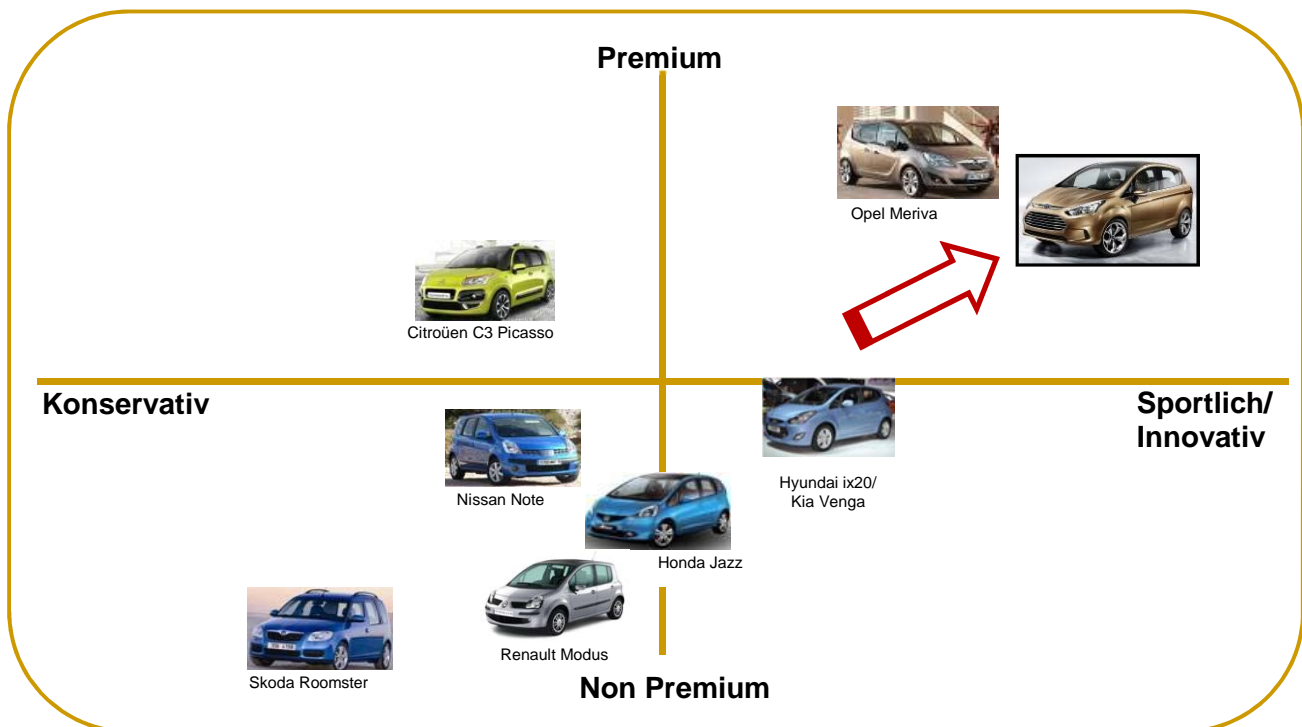

3.1 Verkaufsziele / Timings

ZIELE:

Im ersten vollen Jahr (2013) ist es das Ziel, Nummer 3 im Segment zu werden, nach dem Honda Jazz und dem Opel Meriva.

Unser Ziel im zweiten vollen Verkaufsjahr (2014) muss es sein, den Meriva zu schlagen und Nummer 2 im Segment zu werden.

Verkaufsziele 2012 (Q4): ca. 600

Verkaufsziele 2013: ca. 1800 (ca. 13% Segment Marktanteil)

TIMING (voraussichtlich):

2012 September Erste 1.6 mit Powershift-Getriebe in der Schweiz
Dies sind Fahrzeuge für Ihre Vorlancierung / VIP-Events

2012 Oktober Start der nationalen Werbung für den B-MAX

2012 Ende Oktober Erste 1.0 EcoBoost in der Schweiz

2012 November volle Verfügbarkeit

3.2 Zielgruppe

Das B-MAV-Segment besteht aus drei Hauptzielgruppen:

- 65% der Kunden sind Singles oder Paare im Nach-Familien Status; das heisst, die Kinder sind bereits ausgezogen und der Bedarf nach einem kleineren Van steigt. Platzverhältnisse sind wichtig, zumal diese Personen noch sehr aktiv sind oder auch ab und zu Kinder mitführen (z.B. Enkelkinder).
- 25% der B-MAV Kunden sind kleinere Familien mit Kindern
- 10% der B-MAV Kunden sind Haushalte ohne Kinder (oder noch ohne Kinder)

4 Marktumfeld

Das B-MAV Segment gibt es seit gut zehn Jahren, wobei es sich in den letzten Jahren bei etwas über 10'000 Einheiten in der Schweiz etabliert hat.

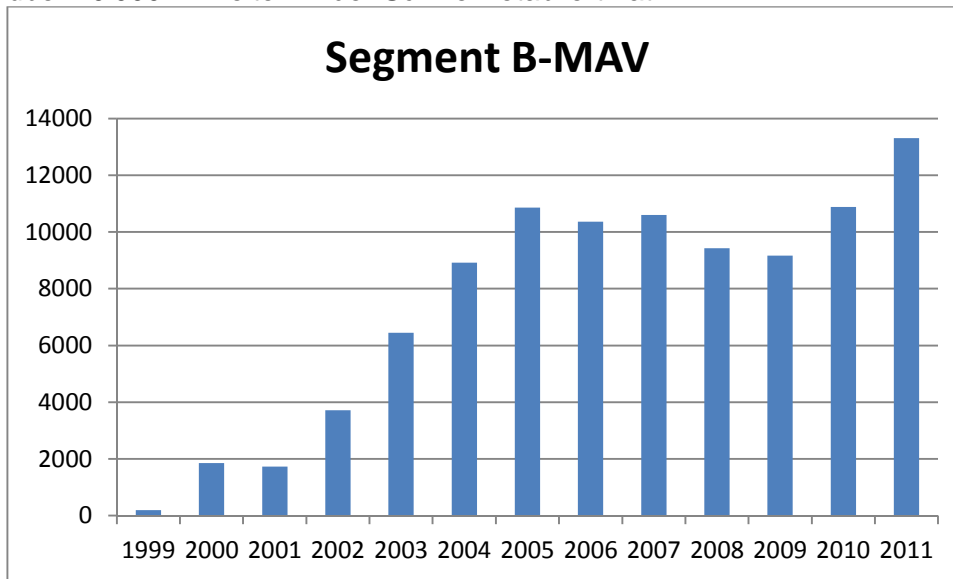

(Quelle: NewReg)

Während im Jahre 2002 nur gerade drei Hersteller in diesem Segment vertreten waren (Toyota mit dem Yaris Verso, Ford mit dem Fusion und Daihatsu mit dem YRV), kämpften im Jahre 2011 bereits 13 um die Marktanteile. Gerade dies macht es zu einer speziellen Chance, nun nachdem wir seit 2002 zwar mit einem etwas veralteten Produkt mitmischten, jetzt aber mit dem neuen Ford B-MAX der Konkurrenz wieder Marktanteile abjagen können.

4.1 Marktanteile

Marktanteile Schweiz 2005-2011

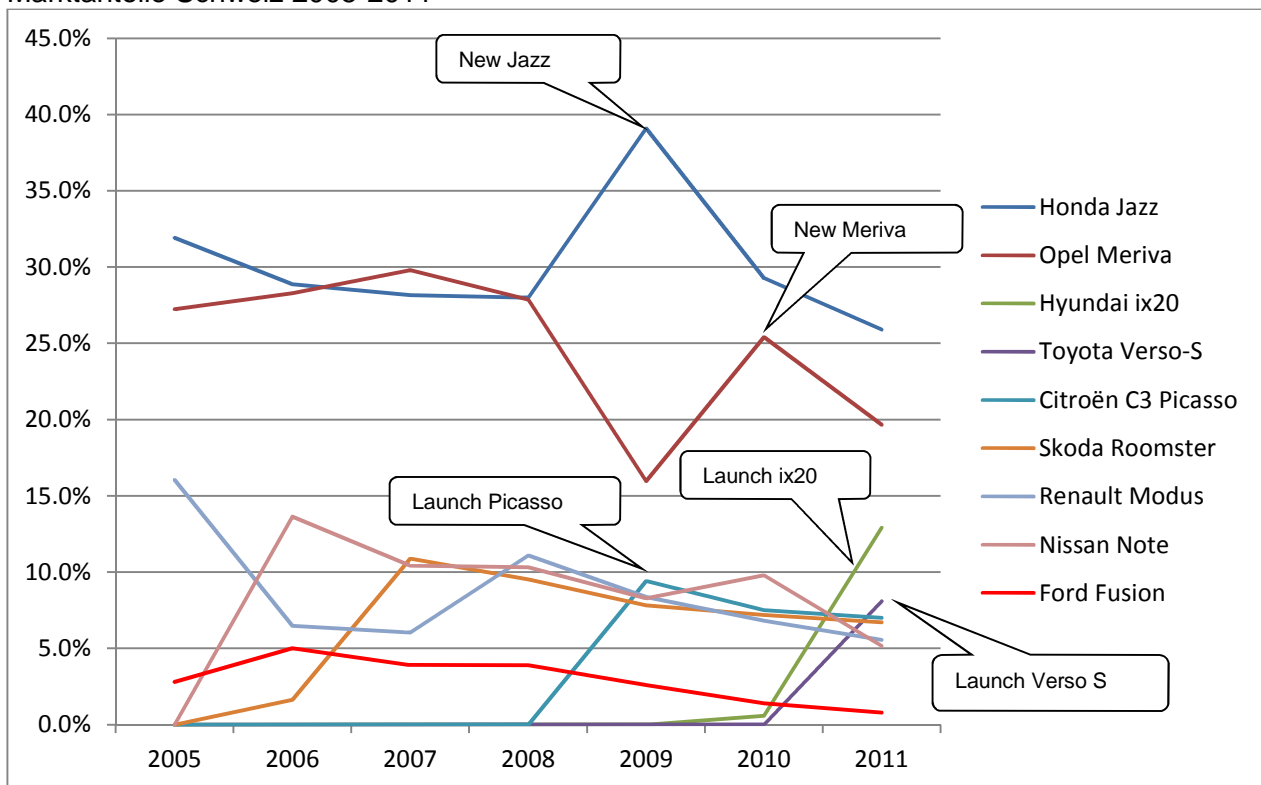

(Quelle: NewReg)

In der Schweiz wird das Segment seit 2008 vom Honda Jazz angeführt, dicht gefolgt vom Meriva, wobei beide Modelle einen rückläufigen Marktanteil zu verzeichnen haben. Dies ist natürlich auf

die diversen Neueintritte im Segment zurückzuführen, allen voran der Hyundai ix20, welcher 2010 lanciert wurde und im 2011 bereits 13% Marktanteil verzeichnen kann.

Zum Vergleich der Marktanteil in Europa: Hier wird das Segment klar vom GM Produkt Opel Meriva / Vauxhall Meriva mit 25% Marktanteil angeführt.

Marktanteil Europa 2011

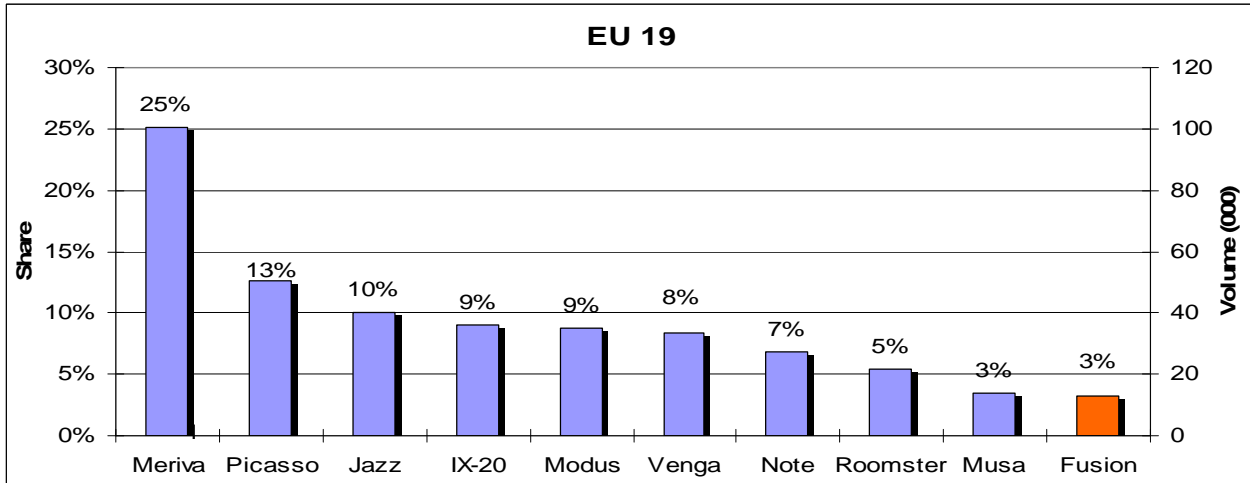

(Quelle: NewReg)

Im letzten Jahr wurden in der Schweiz Total 13'313 Fahrzeuge im B-MAV-Segment immatrikuliert.

Zulassungen in der Schweiz Januar – Dezember 2011 (Total 13'313)

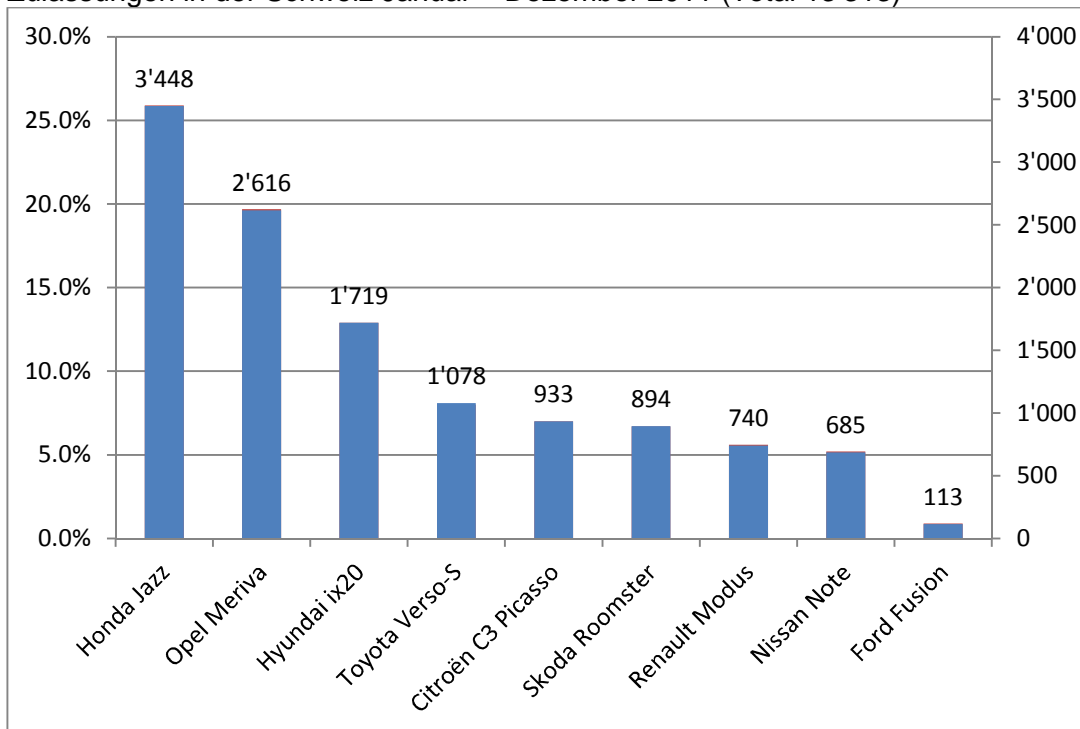











(Quelle: NewReg)

4.2 Konkurrenz

Alle grösseren Hersteller sind im B-MAV Segment vertreten, mit der Ausnahme von Volkswagen, welche voraussichtlich im Jahr 2014 auch ein Produkt in diesem Segment lancieren werden.

Überblick 2011 bis 2016

Brand	2011	2012	2013	2014	2015	2016
		B-MAX Q3				
				Meriva Facelift		
		Picasso Facelift				Picasso Neu
	Jazz Facelift		Jazz Facelift			
			Modus Replacement Q1 - tbc			
				IX-20 Facelift		
		Venga Facelift		Venga Neu		
		Note Neu				
					Roomster Neu	
	Verso-S Neu		Verso-S Facelift			
				VW B-Mav Neu		

(Quelle: Global Competitive Intelligence Database Oct 2011)

In den nächsten Jahren werden einige neue Modelle und mehr oder weniger stark überarbeitete Modelle auf den Markt kommen. Das Segment bleibt hart umkämpft!

4.2.1 Hauptkonkurrenten

Honda Jazz

Einstiegsmodell: Jazz S 1.2i (90PS/66kW) CHF 16'900

Teuerstes Modell: Jazz Exclusive 1.4i (100PS/73kW) CHF 26'400

	<ul style="list-style-type: none"> ▪ Lancierung im Jahr 2008 ▪ Fahrzeug ist zwischen B-Segment und B-MAX Segment angesiedelt ▪ Segmentleader in der Schweiz 2011 	
		

<ul style="list-style-type: none"> + 3.9m Länge + Variabler Rücksitzsystem: Sitze können flach herunter- oder auch hochgeklappt werden. + Viele Staufächer, auch unter Sitzen, oberhalb Armaturenbrett + Hybrid-Version verfügbar + Schaltung am Lenkrad (Automatikgetriebe) 	<ul style="list-style-type: none"> - Tiefere Sitzposition gegenüber B-MAX - Keine Dieselmotorisierung verfügbar - Hartplastik im Innenraum - keine gute Schallisolierung, Wind- und Motorengeräusche deutlich vernehmbar - Schlecht ausgestattetes Einstiegsmodell (ohne Klimaanlage, nur manuelle Fensterheber hinten, manuelle Aussenspiegel...)
---	---

<p>Wichtige Optionen, welche nicht verfügbar sind:</p> <ul style="list-style-type: none"> - Active City Stop - Rückfahrkamera - KeyFree System - SYNC® - Heizbare Frontscheibe - Abklappbarer Beifahrersitz

Opel Meriva

Einstiegsmodell: Meriva 1.4 (100PS/74kW) CHF 22'700

Teuerstes Modell: Meriva Cosmo 1.7 CDTI (130PS/96kW) CHF 33'300

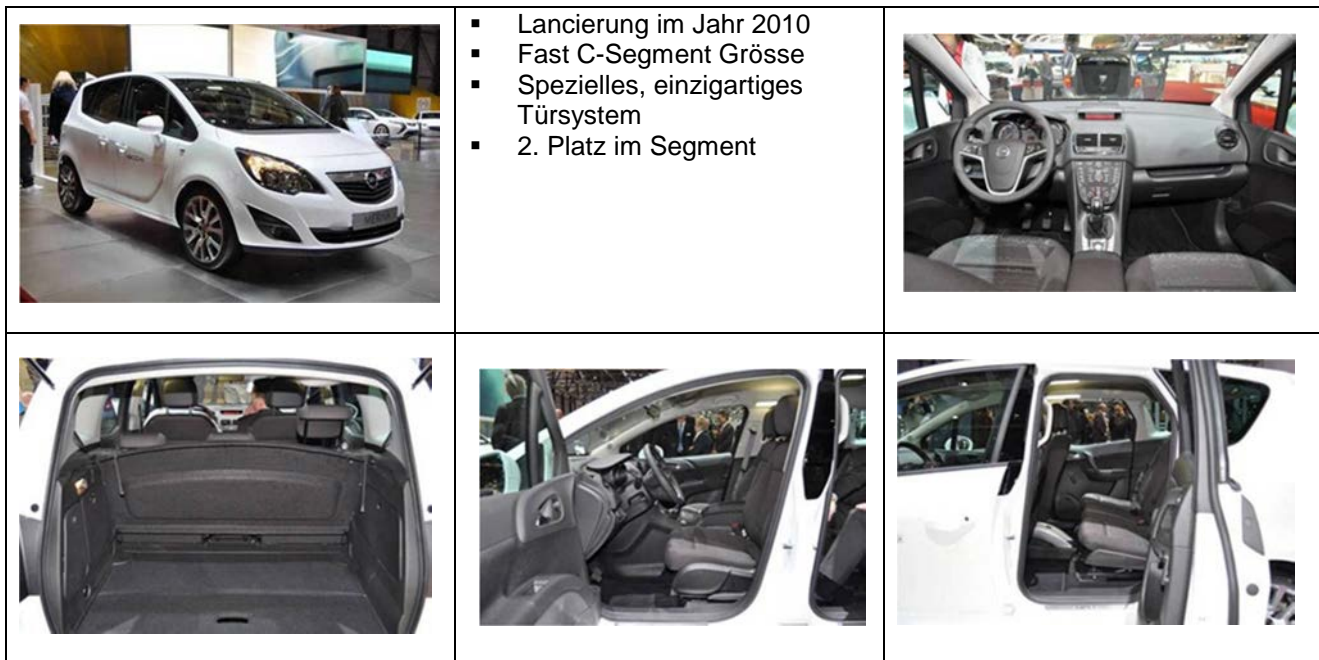

- + Drei Einzelsitze hinten, längs verstellbar und einzeln umklappbar
- + C-Segment Grösse zu einem B-Segment Preis
- + Einzigartiges Türenkonzept
- + Kofferraumvolumen 400l
- + Materialqualität im Innenraum
- + Ergonomische Sitze
- + Grosse Auswahl an Motoren / Getriebe
- + Leistung Benziner bis 140PS / Diesel bis 130PS
- + Diesel mit 109g CO2
- + 6-Gang Getriebe verfügbar

- Länge 4.29m (B-MAX: 4.07m; Vergleich: C-MAX Compact 4.38m)
- Innenraumgeräusche bei hohen Geschwindigkeiten
- Lenkverhalten bei geringer Geschwindigkeit
- Türsystem ohne grossen Kundenvorteil (z.B. in Parklücken), unpraktisch wenn Passagiere vorne und hinten gleichzeitig einsteigen und Türen schliessen wollen
- Benzinmotor mit über 120g CO2
- Wendekreis: 11.0m (B-MAX: 10.4m)
- Start/Stop nur auf Dieselsonversion
- Schlecht ausgestattetes Einstiegsmodell (Nur der Meriva Enjoy 100PS/74kW für CHF 25'800 ist vergleichbar mit unserem Trend-Modell)





Wichtige Optionen, welche nicht verfügbar sind:

- Abklappbarer Beifahrersitz
- Active City Stop
- Rückfahrkamera
- KeyFree System
- SYNC®
- Heizbare Frontscheibe

Hyundai ix20

Einstiegsmodell: ix20 Comfort 1.4 (90PS/66kW) CHF 18'990

Teuerstes Modell: ix 20 Premium 1.6 CRDi (128PS/94kW) CHF 30'390

	<ul style="list-style-type: none"> ▪ Lancierung Ende 2010 ▪ Dynamisches Design ▪ Bereits Nr. 3 im Segment ▪ Starkes Preis-Leistungs-Verhältnis (guter Lead-In Preis) 	
		

<ul style="list-style-type: none"> + Attraktives Aussen-Design + Preis-Leistung + Kofferraumvolumen 440l + Doppelter Kofferraumboden + Rücksitze total umklappbar und verschiebbar + 6-Stufen Getriebe für Benziner und Diesel + Wachstum von 60% in der Schweiz 2011! 	<ul style="list-style-type: none"> - Brand-Image noch nicht so stark (Allerdings Marke mit stärkstem Wachstum in der Schweiz im 2011 +59.6%) - Wahrgenommene Qualität (Innenraum) - Benziner mit 140g CO2 - Diesel-Motor mit 119g CO2 - 4-Stufen Automat
---	---

<p>Wichtige Optionen, welche nicht verfügbar sind:</p> <ul style="list-style-type: none"> - Abklappbarer Beifahrersitz - Active City Stop - Rückfahrkamera - KeyFree System - SYNC® - Heizbare Frontscheibe

Citroën C3 Picasso

Einstiegsmodell:	C3 Picasso Attraction 1.4 (95PS/70kW)	CHF 19'990
Teuerstes Modell:	C3 Picasso Exclusive 1.6 HDi (120PS/88kW)	CHF 27'190



- | | |
|---|--|
| <ul style="list-style-type: none"> + Flach abklappbare Rücksitze, um 15cm verschiebbar + Kofferraum mit doppeltem Boden + Gute Rundumsicht + Optional abklappbarer Beifahrersitz + Guter Zugang zum Kofferraum + Ladevolumen von 362 bis 1486l + Diesel mit nur 109g CO2 | <ul style="list-style-type: none"> - Nicht sehr dynamisches Design - Benziner mit 149g CO2 - EGS6-Getriebe (Automatik) ist nur ein automatisiertes Schaltgetriebe - Qualitätswahrnehmung im Allgemeinen - Fahrwerk und Handling - 4 Sterne EURO NCAP - Schlecht ausgestattetes Einstiegsmodell (ohne Klimaanlage, Radio...) |
|---|--|

Wichtige Optionen, welche nicht verfügbar sind:

- Bergfahsassistent
- Active City Stop
- Rückfahrkamera
- KeyFree System
- SYNC®
- Heizbare Frontscheibe

Renault Modus

Einstiegsmodell: Modus Yahoo TCe (103PS/76kW) CHF 21'900

Teuerstes Modell: Modus Night&Day dCi (90PS/65kW) CHF 26'400



<ul style="list-style-type: none"> + Länge von 4.03m + Einfache Bedienung + Verschiebbare Rücksitze (15cm) + Grosses Angebot an Motoren + Diesel-Motor mit 107g CO2 	<ul style="list-style-type: none"> - Wahrgenommene Qualität innen - Keine komplett flach umklappbaren Rücksitze - Benziner mit 138g CO2
--	--

<p>Wichtige Optionen, welche nicht verfügbar sind:</p>
<ul style="list-style-type: none"> - nicht komplett umklappbare Rücksitze - Abklappbarer Beifahrersitz - Active City Stop - Rückfahrkamera - KeyFree System - SYNC® - Heizbare Frontscheibe

4.2.2 Optionen und Technologien im Vergleich

	 B-MAX	 Meriva	 C3 Picasso	 Jazz	 Modus	 Ix20	 Verso S
Ausstattung aussen							
Chromzierleiste unter Seitenfenster	✓						
LED-Tagfahrlicht	✓						
Halogen Projektor Scheinwerfer	✓		✓			✓	✓
Dachreling	✓		✓				
Sicherheit und Schutz							
Kurvenlicht		✓			✓		
Anti-Roll-Over Protection	✓						
Berganfahrhilfe	✓	✓				✓	
Reifendruck Warnsystem DDS	✓	✓				✓	
Fahrer Knie-Airbag	✓						✓
Airbag-Deaktivierungs-Schalter	✓	✓	✓	✓	✓	✓	✓
Active City Stop	✓						
Elektrische Parkbremse		✓					
Gurtwarner hinten		✓	✓	✓		✓	✓
Globalschliessung	✓						
Notfall-Anruf bei Unfall	✓						
Parkdistanzsensoren vorne	✓	✓	✓	✓			
Komfort							
Heizbare Frontscheibe	✓						
Fahrersitz verstellbar in Höhe	✓	✓	✓	✓		✓	✓
Beifahrersitz verstellbar in Höhe		✓					
Lenkrad in Höhe und Reichweite verstellbar	✓	✓	✓	✓		✓	✓
Heizbares Lenkrad		✓					
Staufach unter Fahrersitz		✓					
Staufach unter Beifahrersitz		✓	✓		✓		
Lendenwirbelstütze	✓	✓					
Fahrer Armlehne	✓	✓	✓	✓		✓	✓
Armlehne hinten	✓	✓				✓	✓
Teilleder	✓	✓	✓				
Ledersitze	✓	✓	✓	✓		✓	
Sitzheizung vorne	✓	✓		✓	✓	✓	
KeyFree Entry	✓					✓	

	 B-MAX	 Meriva	 C3 Picasso	 Jazz	 Modus	 Ix20	 Verso S
Klappschlüssel mit Fernbedienung	✓	✓		✓		✓	
Schaltempfehlungsanzeige	✓						✓
Lichtautomatik und Regensensor	✓	✓	✓	✓	✓	✓	
Innenrückspiegel mit Ablendautomatik	✓	✓			✓	✓	
Panoramadach, zum Öffnen					✓	✓	
Panoramadach, fix	✓	✓	✓	✓			✓
Ford Easy Fuel	✓						
Flexibilität							
Schiebetüren hinten	✓						
Fondtüren nach hinten zu öffnen		✓					
Abklappbarer Beifahrersitz	✓		✓				
Umklappbare Rücksitze	✓	✓	✓	✓		✓	✓
Rücksitze 60/40	✓		✓	✓	✓	✓	✓
Einzelne Rücksitze		✓					
Verschiebbare Rücksitze		✓	✓		✓	✓	
Kofferraum Unterteilungsset	✓				✓	✓	
Technologien							
DAB+	✓	✓					
Navigationssystem	✓	✓	✓	✓		✓	
Branded Audiosystem (SONY®)	✓						
EcoMode	✓			✓			
Rückfahrkamera	✓					✓	✓
Start-Stop-System	✓	✓	✓	✓		✓	✓
Doppelkupplungs-Getriebe (PowerShift)	✓						

5 Verkaufshilfe

5.1 Serienausstattung pro Modell

Der B-MAX wird in drei Modellserien angeboten: Trend, Titanium und Titanium X.

<p>Trend</p>	<p>Aussen</p> <ul style="list-style-type: none"> ▪ Nebelscheinwerfer ▪ Tagfahrlicht ▪ Grosser, mittlerer Kühlergrill mit Chromumrandung ▪ Türgriffe in Wagenfarbe ▪ Aussenspiegel elektrisch verstell- und beheizbar in Wagenfarbe mit integrierten Blinkern ▪ 15" Stahlfelgen <p>Innen</p> <ul style="list-style-type: none"> ▪ Manuelle Klimaanlage ▪ Audiosystem 1 (Radio/CD, 6 Lautsprecher, mit Fernbedienung, Aux-In, USB) ▪ Elektrische Fensterheber vorne und hinten inkl. Schnellabsenkung/-schliessung ▪ Fahrersitz 4-fach manuell verstellbar ▪ Umklappbarer Beifahrersitz ▪ Kartentaschen an den Vordersitzen ▪ Lederlenkrad ▪ Sonnenbrillenhalter auf der Fahrerseite ▪ EcoMode (Bordcomputer mit Verbrauchsoptimierungsfunktion) ▪ 12V-Stromanschluss vorne und hinten ▪ Beleuchtetes Handschuhfach ▪ PTC-Zuheizer (nur auf 1.0 EcoBoost) ▪ ISOFIX-Kindersitzvorbereitung (äussere Sitze hinten) <p>Sicherheit</p> <ul style="list-style-type: none"> ▪ Intelligent Protection System inkl. 7 Airbag (inkl. Fahrer-Knieairbag) ▪ Deaktivierungsschalter für den Beifahrerairbag (PADI) ▪ ABS, ESP, TCS, EBA, EBD ▪ Berganfahrassistent ▪ Reifenfülldruck Messsystem DDS ▪ Zentralverriegelung mit Fernbedienung und 2 Klappschlüsseln ▪ 3 Kopfstützen hinten
<p>Titanium (zusätzlich zum Trend)</p>	<p>Aussen</p> <ul style="list-style-type: none"> ▪ Chromzierleiste unterhalb Seitenfenster ▪ Grosser, mittlerer Kühlergrill in Hochglanz lackiert ▪ Projektor-Scheinwerfer (Halogen) ▪ LED-Tagfahrlicht ▪ 16" Leichtmetallfelgen im 15-Speichen-Design <p>Innen</p> <ul style="list-style-type: none"> ▪ Automatische Klimaanlage ▪ Lichtautomatik, Lichtausschaltverzögerung, Scheibenwischanlage mit Regensensoren ▪ Innenrückspiegel mit Ablendautomatik ▪ Audiosystem 2 (Radio/CD, 6 Lautsprecher, mit Fernbedienung, Aux-In, mit SYNC inkl. Notassistent, Bluetooth fähige Freisprecheinrichtung mit Voice Control inkl. Connectivity Modul (USB, iPod) ▪ Tempomat ▪ Lederschaltknauf ▪ Fahrersitz mit Lendenwirbelstütze ▪ Fahrersitz mit abklappbarer Mittelarmlehne ▪ Mittelkonsole mit Becherhaltern, Ablagefächern ▪ Innenraumspiegel zur Überwachung der Kinder ▪ Mittelarmlehne hinten ▪ Passformteppiche vorne und hinten ▪ Ambientebeleuchtung ▪ Fussraumbeleuchtung vorne
<p>Titanium X (zusätzlich zum Titanium)</p>	<p>Aussen</p> <ul style="list-style-type: none"> ▪ Grosser, mittlerer Kühlergrill mit Chromzierleisten ▪ Dachreling in Silber ▪ Dunkel getönte Scheiben hinten ▪ Schutzleiste aus gebürstetem Edelstahl für Stossfänger hinten ▪ Einstiegszierleisten vorne und hinten in Aluminium-Design mit B-MAX-Schriftzug ▪ 16" Leichtmetallfelgen im 5-Speichen-Design <p>Innen</p> <ul style="list-style-type: none"> ▪ Leder-Ausstattung in Ebony ▪ Sitzheizung vorne ▪ Premium Passformteppiche vorne und hinten ▪ Premium Lederschaltknauf ▪ Lederlenkrad mit Anthrazit-Kontrastziernähten und Deko-Ringen in Hochglanzschwarz

5.2 Ausstattungsmerkmale aussen

Trend

Die Variante Trend ist das erschwingliche Einstiegsmodell und bietet eine gute Basisausstattung. Den 1.0 EcoBoost gibt es für den Trend nur in der 100 PS Variante.

Mittlerer Kühlergrill in Carbon Black mit Chromumrandung

Oberer Kühlergrill in Carbon Black

Türgriffe und Aussenspiegel in Wagenfarbe

Keine Chromzierleiste unterhalb Seitenfenster

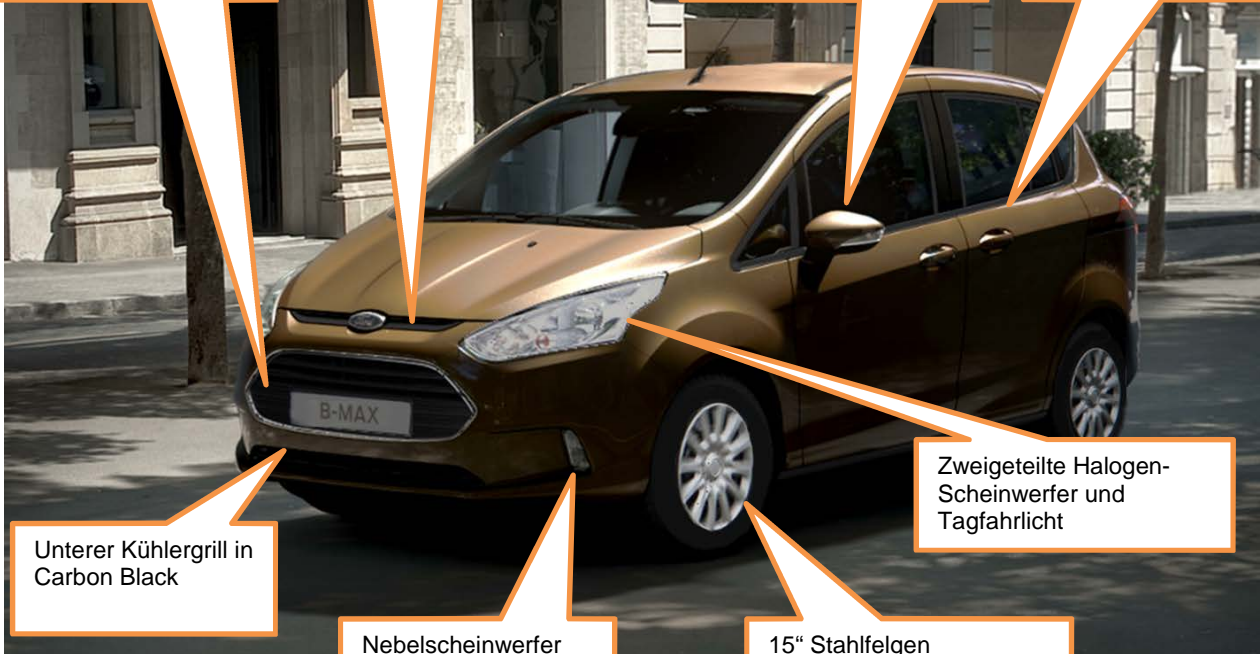

Unterer Kühlergrill in Carbon Black

Nebelscheinwerfer

15" Stahlfelgen im 12-Speichen-Design

Zweigeteilte Halogen-Scheinwerfer und Tagfahrlicht

(Simulationsbild)
Erwarteter Mix: 38%

Titanium

Hat eine reichhaltige Serienausstattung und ist erhältlich mit allen Motorisierungen.

Mittlerer Kühlergrill in Hochglanzschwarz mit Chromumrandung

Oberer Kühlergrill in Hochglanzschwarz

Chromzierleiste unterhalb Seitenfenster



Unterer Kühlergrill in Hochglanzschwarz

Zweigeteilte Projektor Halogen-Scheinwerfer und LED-Tagfahrlicht

16" Leichtmetallfelgen im 15-Speichen-Design

(Simulationsbild; Panoramadach optional erhältlich)
Erwarteter Mix: 54%

Titanium X

Die Luxusvariante mit Lederausstattung und Premium-Kühlergrill.

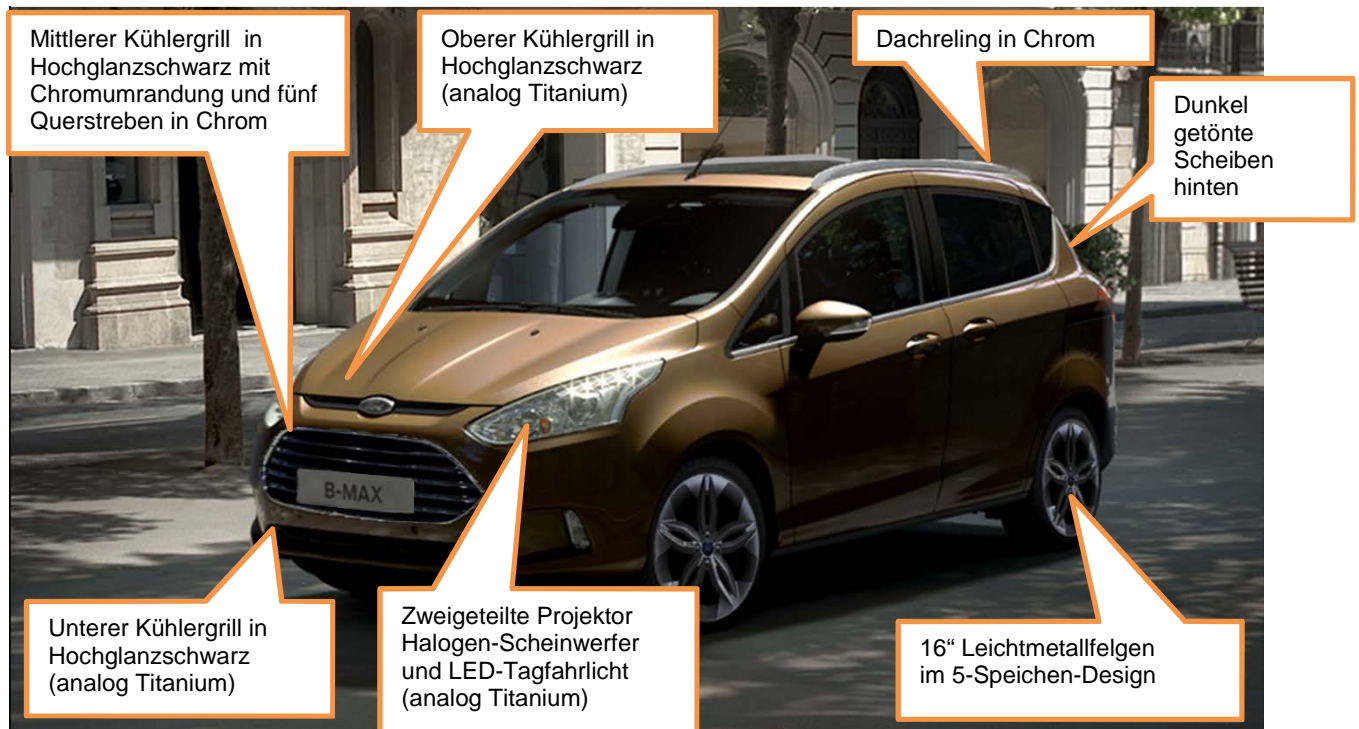

(Simulationsbild; Panoramadach optional erhältlich)

Erwarteter Mix: 8%

Frontansicht



(B-MAX Titanium in Mars Red mit optionalen 17" Leichtmetallfelgen und Panoramadach)







5.3 Ausstattungsmerkmale innen

Das Interieur des neuen B-MAX gleicht dem eines Fahrzeugs einer höheren Klasse. Das Design ist einfach und überschaubar, wobei qualitativ hochstehende Materialien und neueste Technologien das Gefühl von Luxus vermitteln.





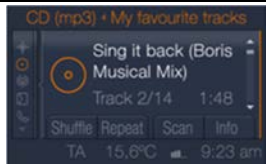

(Bild nur Vorserienmodell - Interior in braun nicht verfügbar)

A	Armaturenbrett (oben)	
		Alle Serien: Ebony schwarz
B	Armaturenbrett (unten)	
		Trend: Ebony schwarz Titanium: Ebony oder Medium Light Stone Titanium X: Ebony schwarz
C	Türverkleidung innen	
		Die Türverkleidungen innen haben auf beiden Türseiten je zwei Flaschenhalter (für eine 1.5 und eine 0.5 l Flasche) Farbe: In Ebony oder Medium Light Stone (abhängig von Polster)
D	Luftaustrittsdüsen	
		Trend: Schwarz Titanium und Titanium X: Mit Chromumrandung

E Mittelkonsole (in Ebony schwarz)	
	<p>12V Stromanschluss (vorne und hinten) und Becherhalter auf allen Serien</p> <p>USB-Anschluss (auf allen Serien ausser bei Trend mit Audiosystem 1 mit DAB+)</p>
F Klimaanlage	
 <p>(Automatische Klimaanlage)</p>	<p>Trend: Manuelle Klimaanlage mit neuen, noch einfacher zu bedienenden Drehelementen</p> <p>Titanium und Titanium X: Automatische Klimaanlage mit neuer Funktion. Die Bedienung erfolgt mit Hilfe einer Personen-Abbildung</p>
G Zentrales Multifunktions-Display	
	Trend: 2-Zeilen Display
	Titanium und Titanium X: 3.5" Matrix
	Mit optionalem SONY® Audiosystem: 4.2" Farbdisplay
H Lederlenkrad	
	<p>Trend und Titanium: Ebony Leder, Speichen in Satin Chrom (Bild)</p> <p>Titanium X: Ebony Leder mit Anthrazit Kontrastziernähten und Dekoringen in Glanzschwarz</p> <p>(in Höhe und Reichweite verstellbar)</p>







(Bild aus dem Vorserienmodell – Interieur in braun nicht verfügbar)

	<p>I Panoramadach</p>	<p>(1000mm x 660mm) Aus hitzereflektierendem Glas, mit manuell zu bedienendem Sonnenschutz. Verfügbar als Einzeloption oder im Paket.</p>
	<p>J Sonnenbrillenhalter (Fahrerseite)</p>	<p>Alle Serien</p>
	<p>K Innenraumspiegel zur Überwachung der Kinder</p>	<p>Trend: nicht verfügbar Titanium und Titanium X: serienmässig</p>
	<p>L Umklappbare Mittelarmlehne an Fahrersitz und in der Mitte hinten</p>	<p>Trend: nicht verfügbar Titanium und Titanium X: serienmässig</p>
	<p>M Vordersitze mit integrierten Gurten</p>	<p>Alle Serien</p>



(Bild aus dem Vorserienmodell – Interieur in braun nicht verfügbar)

N	Dekoelement bei Gurten Vordersitz	 <p>Trend: ohne Chromdekorlinie Titanium und Titanium X: mit Chromdekorlinie</p>
O	Abklappbarer Beifahrersitz	 <p>Alle Serien</p>
P	Fahrsitz mit manueller Lendenwirbelstütze	 <p>Trend: nicht verfügbar Titanium und Titanium X: serienmässig</p>
Q	Türgriff hinten	 <p>Alle Serien</p>
R	4-fach verstellbare Kopfstützen vorne	 <p>Alle Serien</p>



5.4 Motoren



Folgende Motorisierungen sind verfügbar:

	Motor	Getriebe	CO2	Trend	Titanium	Titanium X
Benzin	1.0 EcoBoost 100 PS Start/Stop	5-Gang manuell	114 g/km	✓	✓	✓
	1.0 EcoBoost 120 PS Start/Stop	5-Gang manuell	114 g/km	✗	✓	✓
	1.6 Duratec 105 PS	PowerShift Automat	144 g/km	✓	✓	✓
Diesel	1.6 TDCi 95 PS DPF	5-Gang manuell	109 g/km	✓	✓	✓

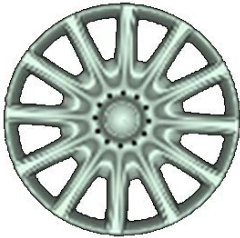
5.5 Felgen

Folgende Felgen sind für den B-MAX verfügbar:

	Trend	Titanium	Titanium X
Serien- mässig	 6.0 x 15" Stahlfelgen Reifen 195/60 R15	 6.5 x 16" Leichtmetallfelgen Reifen 195/55 R16	 6.5 x 16" Leichtmetallfelgen Reifen 195/55 R16

	Trend	Trend	Titanium & Titanium X
Optional	 6.0 x 15" Leichtmetallfelgen Reifen 195/60 R15	 6.5 x 16" Leichtmetallfelgen Reifen 195/55 R16	 7 x 17" Leichtmetallfelgen Reifen 205/45 R17

5.6 Sitze













(Bild: Titanium mit Teillederausstattung)

Die Sitzposition beim neuen B-MAX ist um 55mm höher als beim Fiesta und dadurch wird die Rundumsicht verbessert. Zudem ist auch der Schalthebel etwas höher positioniert, was eine perfekte Abstimmung für den Fahrer schafft.

Trend	
Sitzseitenpolster: Stoff Gecko in Ebony Sitzmittelbahn: Stoff Hexagon in Ebony	
Titanium	
Sitzseitenpolster: Stoff Lux in Ebony Sitzmittelbahn: Stoff New York in Ebony	
Sitzseitenpolster: Stoff Lux in Medium Light Stone Sitzmittelbahn: Stoff New York in Medium Light Stone	
Sitzseitenpolster: Leder Torino in Ebony* Sitzmittelbahn: Stoff New York in Ebony (*gegen Aufpreis)	
Titanium X	
Sitzseitenpolster: Leder Capretto in Ebony Sitzmittelbahn: Geprägtes Leder Capretto in Ebony	

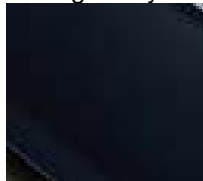
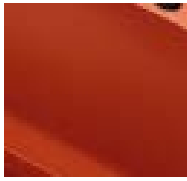
5.7 Farben

Folgende Farben sind für den B-MAX verfügbar:

Nicht-Metallic Lackierungen			
	Frozen White 	Race Red 	Blazer Blue 
Metallic-Lackierungen			
	Moondust Silver 	Panther Black 	Ink Blue 
	Midnight Sky 	Mars Red 	Nautical Blue 
Premium Metallic-Lackierungen			
	Burnished Glow 	Tectonic Silver 	

Ford B-MAX MY 2013

Aussenfarben / Couleurs extérieurs

Metallic										Solid			
Moondust Silver ZJNCWWA	Panther Black JAYCWWA	Ink Blue 3CYCWWA	Midnight Sky BMZEWWA	Mars Red ASQCWWA	Burnished Glow CTSCWWA	Nautica Blue CCYCWWA	Tectonic Silver DKFCWWA				Frozen White 7VTAWWA	Race Red BRQAWWA	Blazer Blue 8CWAWWA

Modell/ Modèle	Polsterqualität/ Qualité garnissage	Farbe/ Couleur	VISTA Code	5	11	19	58	63	93	94	95			50	79	82	
Trend	Hexagon/Gecko HE/GE	Ebony/Ebony	JJC	•	•	•	•	•	•	•	•			•	•	•	
Titanium	New York/Lux NY/L	Ebony/Ebony	JJA	•	•	•	•	•	•	•	•			•	•	•	
		Medium Light Stone/Medium Light Stone	JJD	•	•	•	•	•				•	•		•		•
Titanium	New York/Torino Teilleder / Cuir Partiel NY/TO	Ebony/Ebony	JJB	•	•	•	•	•	•	•	•			•	•	•	
Titanium X	Capretto/Capretto Leder (Cuir) Capretto CA	Ebony/Ebony	JJF	•	•	•	•	•	•	•	•			•	•	•	

5.8 12 Verkaufsargumente		Neu bei Ford	Neu im B-Segment	Neu bei Ford im B-Segment
Ford Easy Access Door System		✓	✓	✓
1.0 EcoBoost Motoren			✓	✓
Active City Stop			✓	✓
SYNC®			✓	✓
Deaktivierungsschalter für den Beifahrerairbag (PADI)				✓
Rückfahrkamera			✓	✓
Berganfahrhilfe				✓
Reifenfülldruck-Messsystem (DDI)				✓
Globalschliessung mit Fernbedienung (inkl. Fenster)			✓	✓
Panoramadach				✓
EcoMode			✓	✓
SONY® Audiosystem mit 4.2" Farbdisplay und 8 Lautsprechern			✓	✓

