



AUDI AG
85045 Ingolstadt
www.audi.de
Gültig ab Mai 2012

Printed in Germany
233/1133.30.00

Die in diesem Katalog abgebildeten Fahrzeuge sind teilweise mit Sonderausstattungen gegen Mehrpreis ausgerüstet. Die Angaben über Lieferumfang, Aussehen, Leistungen, Maße und Gewichte, Kraftstoffverbrauch und Betriebskosten der Fahrzeuge entsprechen den zum Zeitpunkt der Drucklegung vorhandenen Kenntnissen. Abweichungen in Farbe und Form von den Abbildungen, Irrtümer und Druckfehler bleiben vorbehalten. Alle Angaben zu Ausstattungen und technischen Daten basieren auf den Merkmalen des deutschen Markts. Änderungen sind vorbehalten. Nachdruck, auch auszugsweise, nur mit schriftlicher Genehmigung der AUDI AG.

Das Papier dieses Katalogs wurde aus chlorfrei gebleichtem Zellstoff hergestellt.

Audi A3

A3

Audi A3

Vorsprung durch Technik 

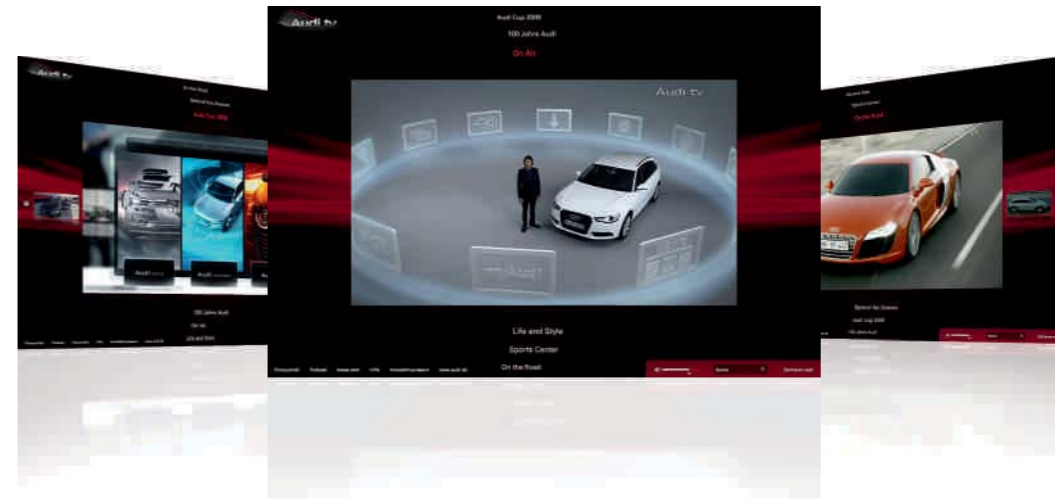
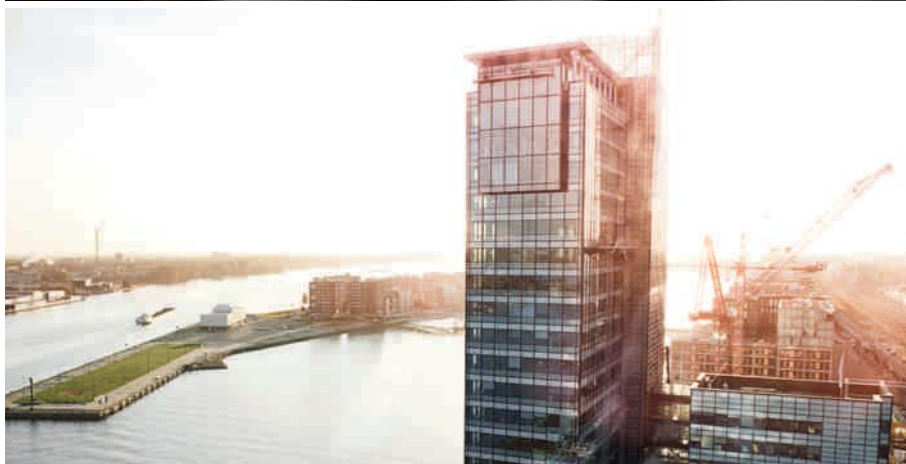

Audi tv

Auf Audi tv entdecken Sie ganz neue Facetten unserer Marke mit den vier Ringen: spannende Reportagen über unsere Modelle, technische Innovationen, faszinierende Events aus den Bereichen Motorsport, Tradition, Kultur und Lifestyle. Werfen Sie einen Blick hinter die Kulissen. Jeden Tag aktuell. Rund um die Uhr.
> www.audi.tv



Audi Bank

Finanzieren. Leasen. Versichern. Für welchen neuen Audi Sie sich auch entscheiden: Jedes Audi Bank-Angebot wird individuell auf Sie zugeschnitten. Zum Beispiel kombinieren unsere Vorteilspakete moderne Finanzierungs- und Leasingformen mit einem umfassenden Versicherungsschutz und bieten Ihnen somit grenzenlose Mobilität.
> www.audibank.de

Seite

Faszination

4 Audi A3

Technik

28 Audi Effizienz

38 quattro®

30 Audi ultra

40 Audi drive select®/Fahrwerk

32 TFSI®

42 MMI® – Multi Media Interface

34 TDI®

44 Assistenzsysteme

36 S tronic®

Ausstattungen

50 Ausstattungslinien

71 Dekoreinlagen

54 S line

72 Licht und Spiegel

58 Audi design selection

73 Außenausstattungen

60 Styleguides

75 Innenausstattungen

62 Lackierungen

79 Infotainment

64 Räder/Reifen

81 Assistenzsysteme

66 Sitze/Sitzbezüge

83 Technik

70 Dachhimmel

84 Audi Anschlussgarantie

Sonstiges

86 Audi Original Zubehör

92 Neuwagenabholung

88 Technische Daten

94 Index

90 Abmessungen

100 Faszination Audi

Im Dialog: Audi QR-Codes

Erleben Sie Audi noch direkter: Laden Sie eine QR-App auf Ihr Smartphone und scannen Sie dann den QR-Code oder nutzen Sie den angegebenen Link in Ihrem Browser.



Die Ausstattung des im Faszinationsteil abgebildeten Fahrzeugs finden Sie auf Seite 98.

Die Werte für Kraftstoffverbrauch und CO₂-Emissionen sowie die Effizienzklassen finden Sie auf Seite 88.





Weiter voraus.

Wie wäre es, wenn Technologie intuitiv zu bedienen wäre? Wenn puristisches Design auf innovative Funktionalität treffen würde? Wenn Sportlichkeit und Fortschritt eins würden?

Wir haben die Antwort gefunden: mit dem neuen Audi A3. Sein Design spricht eine einzigartige Sprache, seine Dynamik beeindruckt auf jeder Fahrt. Und sein Innenraum vereint Ästhetik mit intuitiver Funktionalität. Erleben Sie unseren Vorsprung in einem Fahrzeug, das weiter voraus ist. Der neue Audi A3.

Die Werte für Kraftstoffverbrauch und CO₂-Emissionen sowie die Effizienzklassen finden Sie auf Seite 88.



Schöner voraus.

Flacher, maskuliner, dynamischer: die Form des neuen Audi A3. Die schlanke Seite wird durch die markante unterschrittene Tornadolinie entlang der Fensterkante und die Dynamiklinie oberhalb der Schweller definiert. Gespannte, skulpturale Flächen, auf denen sich Licht und Linien treffen, lassen den Audi A3 kompakt und muskulös aussehen. Die coupéhafte Dachkontur unterstreicht seine Sportlichkeit, das kräftige Heck gibt ihm bei aller Leichtigkeit einen selbstbewussten Stand.

Die Werte für Kraftstoffverbrauch und CO₂-Emissionen sowie die Effizienzklassen finden Sie auf Seite 88.





Mit den schmalen Scheinwerfern zeigt der Audi A3 einen entschlossenen, konzentrierten Blick. Sie sind optional als Xenon plus-Scheinwerfer mit LED-Tagfahrlichtband sowie wahlweise mit adaptive light mit gleitender Leuchtweitenregulierung erhältlich. Wie bei einem Sportwagen sitzen die Außenspiegel auf den Türbrüstungen. Die schlanken, geteilten Heckleuchten, auf Wunsch in LED-Technik, lassen den Audi A3 sportlich flach und breit wirken. Der integrierte Dachkantenspoiler verleiht dem Heck zusätzliche Dynamik und Sportlichkeit.

Die Werte für Kraftstoffverbrauch und CO₂-Emissionen sowie die Effizienzklassen finden Sie auf Seite 88.







Unverkennbar ein Audi – und doch: Er fühlt sich anders an. Leichter. Übersichtlicher. Zukunftsweisender. Das Cockpit des neuen Audi A3 besticht auf den ersten Blick durch seine Klarheit und Ergonomie.

Die zentrale Bedieneinheit: die optionale MMI Navigation plus mit MMI touch®* – ein in den Dreh-/Drück-Steller integriertes, berührungssensitives Eingabefeld zur intuitiven Bedienung. Damit steuern Sie unter anderem auf neue und intelligente Weise Navigation und Telefon, indem Sie Buchstaben oder Zahlen mit dem Finger auf das Bedienfeld „schreiben“. Das elektrisch versenkbare schlanke 7-Zoll-Farbdisplay zeigt Ihnen alle Informationen in neuer Optik und bestechender Klarheit an.

Praktisch: die optionale Audi Phone Box. Sie verbindet Ihr Mobiltelefon mit der Dachantenne des Fahrzeugs, so dass Sie ohne Handyaufnahmeschale telefonieren können.

* Über den genauen Einsatztermin informieren Sie sich bitte bei Ihrem Audi Partner. Die Werte für Kraftstoffverbrauch und CO₂-Emissionen sowie die Effizienzklassen finden Sie auf Seite 88.





Wenn Sie den Audi A3 in Aktion erleben wollen, scannen Sie diesen QR-Code mit Ihrem Smartphone. Oder verwenden Sie folgenden Link in Ihrem Browser:
www.audi.de/a3film



**Intuitiver
voraus.**

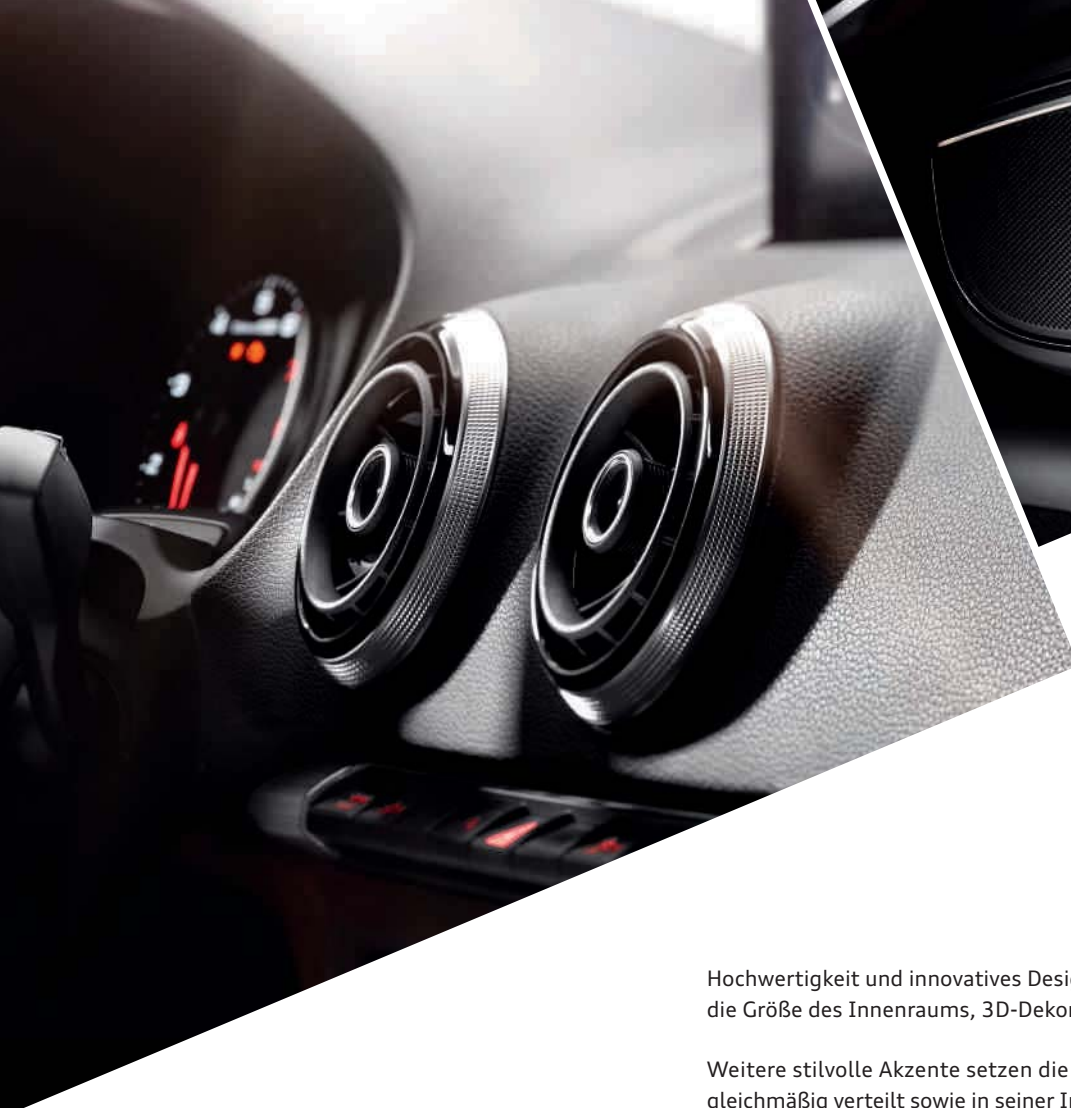

Hochwertigkeit und innovatives Design finden sich in jedem Detail. Die horizontale Schalttafel-Architektur betont die Größe des Innenraums, 3D-Dekoreinlagen umspannen optisch den Fahrer.

Weitere stilvolle Akzente setzen die Luftausströmer im Jet-Design. Ihr Luftstrom kann sowohl gebündelt als auch gleichmäßig verteilt sowie in seiner Intensität variiert werden. Die serienmäßige manuelle Klimaanlage oder die optionale Komfortklimaautomatik verbinden das schwebende Cockpit mit der Mittelkonsole. Auf Wunsch erhältliche Sportsitze aus feinem Leder unterstreichen die hochwertige Anmutung des Innenraums zusätzlich.

Ein besonderes Highlight ist das optionale Bang & Olufsen Sound System: Aus 14 Lautsprechern genießen Sie brillanten Surround-Sound. Die exklusiven Lautsprecherabdeckungen mit Aluminiumapplikationen und die LED-Akzentbeleuchtung der vorderen Tieftöner lassen Sie vollendetes Design erleben.

Die Werte für Kraftstoffverbrauch und CO₂-Emissionen sowie die Effizienzklassen finden Sie auf Seite 88.





Komfortable Sitze und ein großzügiges Raumangebot zeichnen den Fond im Audi A3 aus.

Die hintere Sitzbank lässt sich im Verhältnis 40:60 teilen und erweitert so den Gepäckraum. Noch mehr Platz für Gepäck bringt der höhenverstellbare Ladeboden, unter dem Sie ein zusätzliches Staufach schaffen können. Und dank der nahezu ebenen Ladekantenfläche ist das Beladen ganz einfach.

Die Werte für Kraftstoffverbrauch und CO₂-Emissionen sowie die Effizienzklassen finden Sie auf Seite 88.





So wird aus einem exklusiven Audi A3 ein individueller Audi A3: Die drei Ausstattungslinien Attraction, Ambition und Ambiente verleihen Ihrem Fahrzeug schon ab Werk einen besonderen Charakter. Attraction betont die Funktionalität des Audi A3, Ambition seine Sportlichkeit, während Ambiente den Fokus auf noch mehr Komfort legt. Außerdem auf Wunsch erhältlich: das großflächige Panorama-Glasdach, das sich sowohl ausstellen als auch öffnen lässt und den Innenraum mit Licht durchflutet.

Die Werte für Kraftstoffverbrauch und CO₂-Emissionen sowie die Effizienzklassen finden Sie auf Seite 88.





**Intelligenter
voraus.**









Eine Vielzahl von optionalen Assistenzsystemen sorgt im Audi A3 für mehr Fahrkomfort und mehr Sicherheit. adaptive cruise control hält mit Hilfe eines Radarsensors den Abstand zum vorausfahrenden Fahrzeug, während die Geschwindigkeitsregelanlage Sie bei konstantem Tempo fahren lässt. Audi side assist und Audi active lane assist unterstützen Sie beim Wechseln bzw. Halten der Spur. Verschiedene optionale Einparkhilfen verbessern Ihre Übersicht oder parken sogar für Sie ein.

Die Werte für Kraftstoffverbrauch und CO₂-Emissionen sowie die Effizienzklassen finden Sie auf Seite 88.

Kraftvoller voraus.

Verschiedene TFSI- und TDI-Motoren bringen Sie im Audi A3 dynamisch und effizient ans Ziel. Dabei kommt auch der Komfort nicht zu kurz: Das optionale Doppelkupplungsgetriebe S tronic ermöglicht Schaltvorgänge nahezu ohne Zugkraftunterbrechung. Und mit dem in der Ausstattungslinie Ambition serienmäßigen Audi drive select können Sie Ihren Audi A3 entweder sportlich oder komfortabel abstimmen. Außerdem unterstützt Sie hier das auf Wunsch erhältliche Audi magnetic ride*, das zusätzlich das Fahrwerk anspricht. Neben Frontantrieb kann der Audi A3 optional auch mit dem permanenten Allradantrieb quattro* ausgestattet werden. Dieser sorgt für bessere Traktion und ein noch souveräneres Fahrverhalten.

*Über den genauen Einsatztermin informieren Sie sich bitte bei Ihrem Audi Partner. Die Werte für Kraftstoffverbrauch und CO₂-Emissionen sowie die Effizienzklassen finden Sie auf Seite 88.





D IN A 3001





Der Audi A3 ist in der Audi ultra-Leichtbautechnologie gefertigt. Die intelligente Kombination verschiedener Materialien verringert das Fahrzeuggewicht trotz gesteigerter Anforderungen an Komfort und Bordelektronik. Zusätzlich verfügen alle Motoren im Audi A3 serienmäßig über ein Start-Stop-System und die Rekuperation, mit der Bewegungsenergie beim Bremsen in nutzbare elektrische Energie umgewandelt wird. So können bis zu 3 % Kraftstoff gespart werden.

Weitere intelligente Helfer, die den Audi A3 noch effizienter machen: Die Komfortklimaautomatik mit eco-Modus, der Bordcomputer mit Effizienzprogramm und der Modus efficiency bei Audi drive select. Auch das innovative Thermomanagement trägt zur Steigerung der Effizienz bei. Dieses vernetzte System verteilt die Wärme je nach Bedarf zwischen Motor, Getriebe und Fahrgastzelle.

Die Werte für Kraftstoffverbrauch und CO₂-Emissionen sowie die Effizienzklassen finden Sie auf Seite 88.



Begeisterter voraus.

Der Audi A3 ist so vieles: intuitiv, effizient, dynamisch. Aber er ist vor allem: weiter voraus. Genießen Sie Ihren Vorsprung. Im neuen Audi A3.

Die Werte für Kraftstoffverbrauch und CO₂-Emissionen sowie die Effizienzklassen finden Sie auf Seite 88.



Auch Ihr Audi trägt unser Zeichen für besondere Effizienz:

Unsere Fahrzeuge stehen nicht nur für Sportlichkeit, Progressivität und technische Innovationen, sondern auch für einen klugen Umgang mit Ressourcen.

Ein Beispiel: die TDI-Motoren mit Common-Rail-Technologie. Sie sorgen durch die Kombination von Direkteinspritzung und Turboaufladung für eine hocheffiziente Verbrennung des Diesel-Kraftstoffs. Die TFSI-Motoren arbeiten nach dem gleichen Prinzip und beeindrucken ebenso durch mehr Leistung und Drehmoment bei weniger Verbrauch. Audi Aggregate werden seit Jahren konsequent

weiterentwickelt. Das bedeutet, dass sie heute leistungsfähiger sind als jemals zuvor – bei verringertem Gewicht und damit reduziertem Verbrauch. Ein eindrucksvoller Beleg unserer Strategie, aus weniger Hubraum mehr Leistung zu schöpfen. Für mehr Effizienz sorgen auch das Start-Stop-System und die Rekuperation.

Das Doppelkupplungsgetriebe S tronic nutzt die Vorzüge der durchzugsstarken Motoren von Audi: Seine große Spreizung erlaubt es, schon bei niedrigen Drehzahlen spurtstark voranzukommen; das verringert den Kraftstoffverbrauch. Der Audi

drive select-Modus efficiency und die Leichtbaumaßnahmen von Audi ultra helfen Ihnen zusätzlich, weitere Einsparpotenziale auszuschöpfen.

Sie sehen: Im neuen Audi A3 steckt eine Fülle von Technologien, die Ihre Fahrt nicht nur komfortabler und dynamischer, sondern auch effizienter gestalten. Mehr darüber erfahren Sie auf den folgenden Seiten.

Die Werte für Kraftstoffverbrauch und CO₂-Emissionen sowie die Effizienzklassen finden Sie auf Seite 88.





Mit Audi ultra aufs Podest: der Audi R18 TDI

Audi ultra:

Jedes Gramm weniger vergrößert den Vorsprung.

Audi ultra, die zukunftsweisende Leichtbautechnologie von Audi, ist mehr als die Summe einzelner Komponenten. Sie kombiniert innovative Werkstoffe, intelligente Konstruktionsprinzipien und ressourcenschonende Produktionsprozesse zu einem Gesamtkonzept. Viele Audi ultra-Leichtbaumaßnahmen kommen bereits heute im Audi A3 zum Einsatz.

Das beginnt schon bei der Karosserie. Die Stahlschalenbauweise des Audi A3 verbindet geringes Gewicht mit hoher Steifigkeit. Dabei wird am jeweils richtigen Ort genau die Materialsorte verwendet, die erforderlich ist, um die gewünschten

Eigenschaften sicherzustellen. Der so entstehende Materialmix aus warm und kalt umgeformten Blechen und Profilen in der Karosserie lässt eine hochmoderne Leichtbaustruktur entstehen. Aber nicht nur ultrahochfeste Stähle, sondern auch leichtes Aluminium wird zur Reduzierung des Gewichts eingesetzt, zum Beispiel bei Anbauteilen wie Frontklappe und Kotflügeln. Die Aluminium-Komponenten an der Vorderachse sowie die Leichtmetallräder aus Aluminium reduzieren nicht nur das Gesamtgewicht, sondern auch die ungefederten Massen, was zusätzlich zu einer Steigerung von Agilität und Fahrkomfort führt.

Antriebstechnologien wie die Kraftstoffdirekteinspritzung und Turboaufladung haben die Audi Motoren immer leistungsfähiger gemacht. Die modernen TDI- und TFSI-Aggregate im Audi A3 schöpfen mehr Kraft aus weniger Hubraum und sind dadurch leichter als entsprechende Triebwerke früherer Baureihen.

Jede Leichtbaukomponente hat Auswirkungen auf weitere Bauteile, die in ihren Dimensionen ebenfalls verringert werden können. Im Audi A3 führen die leichte Karosserie und die leichteren Motoren zu Sekundäreffekten im gesamten Fahrzeug. So konnte das Gewicht von vielen Teilen

der Abgasanlage, im Fahrwerk und auch im Innenraum reduziert werden. Auf diese Weise wurden beim neuen A3 bis zu 80 kg im Vergleich zum Vorgänger eingespart.

Das Ergebnis der Audi ultra-Maßnahmen ist ein fortlaufender Entwicklungsprozess hin zu immer weniger Gewicht und immer mehr Effizienz. In Zahlen: Ein um 100 kg leichteres Fahrzeug kann bis zu 0,3 l Kraftstoff auf 100 km sparen.

Die Anforderungen an moderne Fahrzeuge sind gegensätzlich: Einerseits sollen sie mehr Leistung und Komfort bieten, andererseits sparsamer und effizienter sein. Audi ultra vereint diesen Gegensatz: Wir stellen jedes Bauteil auf den Prüfstand. Die Anforderungen: hohe Funktionalität bei geringstmöglichem Gewicht. Das Ergebnis: ein intelligenter Materialmix, mit dem sogar kleinere Motoren möglich sind. Sie können ein leichteres Fahrzeug genauso agil antreiben wie zuvor größere Aggregate. 2011 siegte so z. B. der R18 TDI mit einem V6-Motor in Le Mans, während sein ebenfalls siegreicher Vorgänger R15 TDI 2010 noch mit einem V10-Motor unterwegs war.

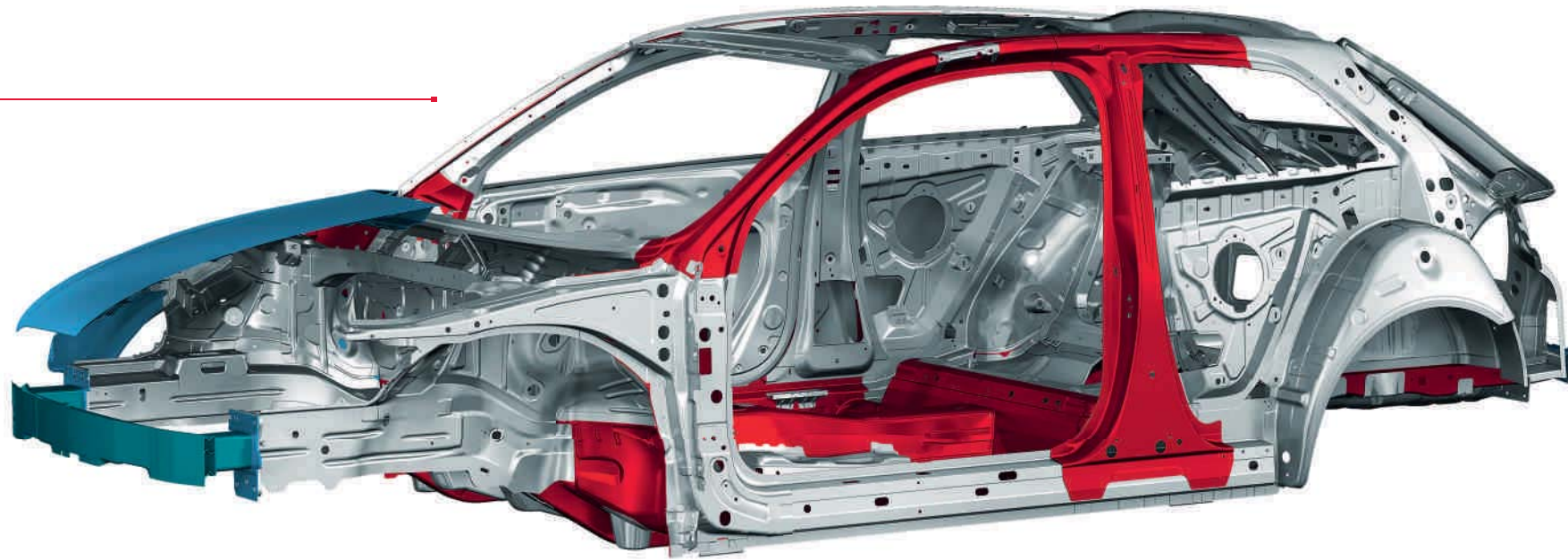

- Aluminium-Blech
- Aluminium-Profil
- Stahl warm umgeformt
- Stahl kalt umgeformt



reibleistungsreduziertes Aggregat

Stahlguss-Turbolader

Zylinderkopf mit integrierter
Abgaskühlung

Audi valvelift system

Viele Stunden Entwicklungszeit.
Tausende Testkilometer.
Und warum das alles?

1.8 TFSI-Aggregat 132 kW (180 PS)

Nach wenigen Sekunden werden Sie es verstehen.

Bei der FSI®-Technologie wird der Kraftstoff direkt in den Brennraum gespritzt und fein zerstäubt. So kann das Benzin auf die Millisekunde – quasi tröpfchengenau – abgerufen werden, wenn der Motor es verlangt. Das kann zu einer besseren Ausnutzung des Kraftstoffs und damit zu einem geringeren Verbrauch beitragen.

Im Audi A3 kommt die TFSI-Technologie zum Einsatz. Sie verbindet die Vorteile von FSI – Effizienz und Dynamik – mit einer Turboaufladung, die für eine noch bessere Kraftentfaltung sorgt. So bringt Sie der 1.4 TFSI-Motor mit 90 kW (122 PS) sparsam und kraftvoll ans Ziel. Sein leichtes Aluminium-

Zylinderkurbelgehäuse spart Gewicht – und Sie dadurch Kraftstoff.

Das 1.8 TFSI-Aggregat mit 132 kW (180 PS) arbeitet mit dem Audi valvelift system und einem intelligenten Thermomanagement. Durch das Umschalten zwischen zwei Auslassnockenkonturen wird bei niedriger Drehzahl mehr Drehmoment erzeugt, was Sie direkt spüren: Der Motor spricht früher an und beschleunigt mit S tronic in 7,2 Sekunden von 0 auf 100 km/h. Zudem spart das Audi valvelift system Kraftstoff und verringert den CO₂-Ausstoß. Der 1.8 TFSI 132 kW (180 PS) nutzt zusätzlich zur Benzindirekteinspritzung

eine indirekte Einspritzung, die im Teillastbereich noch mehr Effizienz bringt.

Die Turbolader beider Motoren verfügen über einen elektrischen Wastegate-Steller, der den Ladedruck besonders schnell und exakt regelt. Zudem wurde der Abgaskrümmner in den wassergekühlten Zylinderkopf integriert, was die Temperatur des Abgases verringert.

All diese Maßnahmen senken den Verbrauch, gerade bei sportlicher Fahrweise. Selbstverständlich erfüllen beide Aggregate die EU5-Abgasnorm.

Die Werte für Kraftstoffverbrauch und CO₂-Emissionen sowie die Effizienzklassen finden Sie auf Seite 88.



Die Injektoren öffnen und schließen sich innerhalb von Bruchteilen von Millisekunden und spritzen mehrmals mit bis zu 1.800 bar in den Brennraum ein. Bei einem Einspritzvorgang werden teilweise winzigste Mengen von weniger als einem tausendstel Gramm eingespritzt.



Die Voreinspritzung führt zu einer „weichen“ Verbrennung und damit zu einer ausgezeichneten Verbrennungsakustik und einem angenehmen Motorlauf.

TDI®

Mit anderen Worten: Wo ist der Tank?

Jeder zweite Audi, der heute verkauft wird, ist ein Diesel. Was so selbstverständlich klingt, sorgte vor 20 Jahren für größte Aufregung: Audi revolutionierte den Markt mit dem ersten 2,5-Liter-TDI-Motor. Durch Entwicklungen wie die Common-Rail-Technologie ist TDI inzwischen noch effizienter. Die Injektoren sorgen für eine feine und präzise Kraftstoffverteilung. So sind die Motoren seit dem ersten TDI sparsamer geworden, während sich die spezifische Leistung gesteigert hat. Da war es nur konsequent, den Dieselantrieb in den Rennsport zu schicken. Mit Erfolg: 2006 konnte

Audi als Erster mit einem dieselbetriebenen Rennwagen, dem Audi R10 TDI, die 24 Stunden von Le Mans gewinnen – und diesen Sieg mehrmals wiederholen, zuletzt 2011.

Im Audi A3 kommt ein 2.0 TDI-Motor mit 110 kW (150 PS) zum Einsatz, der nicht nur mit seiner Durchzugskraft, sondern auch mit seiner Effizienz begeistert. Das Common-Rail-Einspritzsystem arbeitet mit vier Injektoren und zeichnet sich durch ein exzellentes Verhältnis von Leistung, Fahrkomfort und Motorakustik aus. Außerdem verfügt der

2.0 TDI-Motor über ein höchst leistungsfähiges Thermomanagement. Seine beiden Ausgleichswellen sind jetzt direkt in das Kurbelgehäuse integriert, was die Laufkultur zusätzlich verbessert. Er erreicht sein maximales Drehmoment von 320 Nm bei 1.750 min⁻¹ und in nur 8,6 Sekunden beschleunigen Sie auf 100 km/h. Das Aggregat verbraucht in Verbindung mit einer Handschaltung durchschnittlich 4,1 l/100 km und stößt dabei kombiniert nur 106 g CO₂/km aus. Der TDI-Motor erfüllt die EU5-Abgasnorm.

Die Werte für Kraftstoffverbrauch und CO₂-Emissionen sowie die Effizienzklassen finden Sie auf Seite 88.

Abgasturbolader mit variabler Turbinengeometrie

reibleistungsreduziertes Aggregat

Hochdruckeinspritzsystem 1.800 bar



2.0 TDI-Aggregat 110 kW (150 PS)

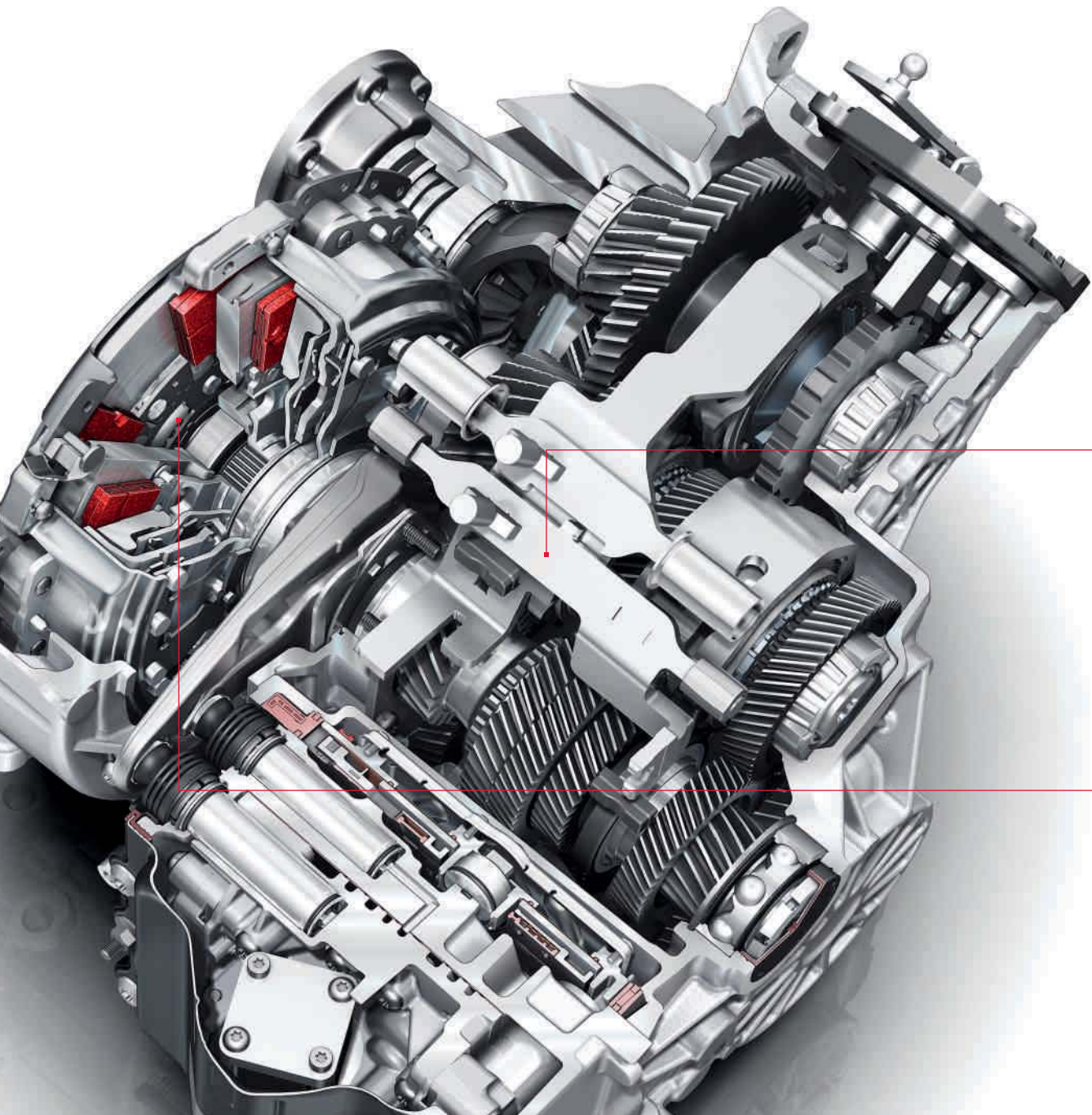

S tronic: 2 Einscheibenkupplungen sorgen für eine sportliche Dynamik und einen hohen Wirkungsgrad.

Was bringen zwei Kupplungen?

Doppelte Ersparnis: Zeit und Energie.

Das Doppelkupplungsgetriebe S tronic ermöglicht schnelles Schalten nahezu ohne spürbare Zugkraftunterbrechung und ist gleichzeitig effizient.

Bereits 1985 testete Walter Röhrl diese Technik im Sport quattro S1 – und zeigte sich enthusiastisch. Begeisterung, die Audi Fahrer bis heute mit ihm teilen. Denn die moderne S tronic wechselt die Gänge blitzschnell. Dafür integriert sie zwei Einscheibenkupplungen, die unterschiedliche Gänge bedienen. Eine Kupplung überträgt das Drehmoment mittels einer Vollwelle auf die Zahnräder der ungeraden Gänge. Eine zweite Kupplung versorgt über eine Hohlwelle die geraden Gänge.

Die beiden Teilgetriebe sind permanent aktiv, aber nur eines ist über die geschlossene Kupplung kraftschlüssig mit dem Motor verbunden. Wenn der Fahrer beispielsweise im dritten Gang beschleunigt, ist im zweiten Teilgetriebe der vierte Gang bereits eingelegt. Der Schaltvorgang erfolgt sehr schnell durch das Wechseln der Kupplungen – Kupplung eins öffnet sich, während Kupplung zwei sich schließt. Der Gangwechsel dauert nur wenige Hundertstelsekunden und vollzieht sich quasi ohne Unterbrechung der Zugkraft. Er läuft so fließend und komfortabel ab, dass ihn der Fahrer kaum wahrnimmt.

Egal ob der Fahrer den vollautomatischen Modus mit den Programmen D (Drive) und S (Sport) wählt, die Gänge per Hand mittels Wählhebel oder der optionalen Schaltwippen am Lenkrad wechselt – das Schaltgefühl ist präzise und sportlich. Bei aller Dynamik ist die S tronic aber auch effizient. Denn durch ihren hohen Wirkungsgrad kann der Kraftstoffverbrauch gesenkt und die Schadstoffemissionen können reduziert werden.

Die Werte für Kraftstoffverbrauch und CO₂-Emissionen sowie die Effizienzklassen finden Sie auf Seite 88.

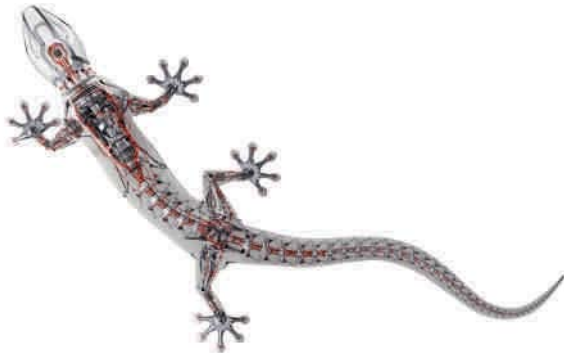

Warum nur zwei Räder nutzen, wenn ein Auto vier hat?

Der permanente Allradantrieb quattro®.

Wer Audi kennt, kennt quattro*. Und wer einmal mit quattro unterwegs war, möchte nichts anderes mehr fahren. Warum? Weil dieser Antrieb die Motorkraft so überzeugend auf die Straße bringt.

quattro ist ein permanenter Allradantrieb. Verlieren die Räder einer Fahrzeugachse die Straßenhaftung und drohen durchzudrehen, verteilt die radselektive Momentensteuerung über das Verteilergetriebe und die Haldexkupplung die Antriebskraft

auf die jeweils besser haftende Achse bzw. das einzelne Rad. Der Vorteil: bessere Traktion und damit bessere Beschleunigung sowie mehr Sicherheit dank gleichmäßigerer Seitenführungskräfte.

Doch was quattro besonders macht, ist wohl das Gefühl. „Als würde man auf der Straße kleben“, sagen manche Kunden. Wir formulieren es so: quattro bringt mehr Gefühl für die Straße und dadurch mehr Sicherheit.

*Über den genauen Einsatztermin informieren Sie sich bitte bei Ihrem Audi Partner.

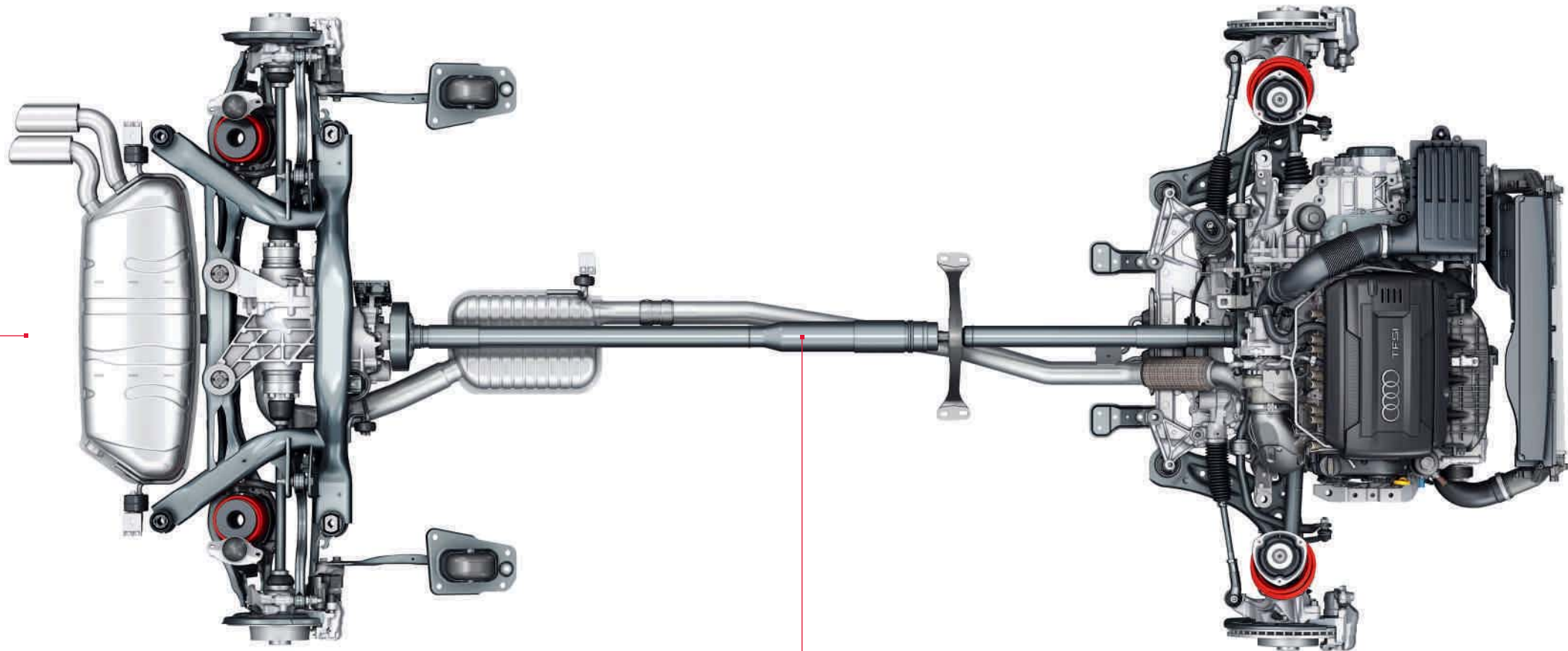

Der quattro Antriebsstrang

Warum der Audi A3 so gut zu Ihnen passt?
Weil er sich so gut auf Sie einstellt.

Audi drive select®.



comfort



dynamic



auto



efficiency



individual



Jeder definiert Fahrdynamik anders. Wir definieren sie so: Fahren Sie genau so, wie Sie sich fühlen. Mit dem in der Ausstattungslinie Ambition serienmäßigen Audi drive select können Sie einzelne Fahrzeugkomponenten per Tastendruck oder über das Car-Menü im optionalen MMI beeinflussen und so den Charakter Ihres Audi verändern. Ihnen stehen bis zu fünf Modi zur Verfügung: efficiency, comfort, dynamic, auto und in Verbindung mit dem MMI Radio oder der MMI Navigation plus mit MMI touch* der Modus individual. Mit diesem Modus können Sie selbst bestimmen, welche der angebotenen Fahrzeugkomponenten sich wie verhalten sollen. Der Modus comfort eignet sich besonders, wenn Sie weite Strecken möglichst entspannt zurücklegen wollen. Der Modus auto bietet in seiner Gesamtheit ein komfortables, aber

dennoch sportliches Fahrgefühl. Für betont sportliches Fahren, zum Beispiel auf kurvenreichen Strecken, bietet sich der Modus dynamic an. Der Modus efficiency ermöglicht wiederum ein verbrauchsverbessertes Fahren. Als integraler Bestandteil von Audi drive select zeichnet er sich bei S tronic durch ein geändertes Schaltprogramm sowie einen energieverbesserten Betrieb aus. Wenn Sie den Fuß vom Gas nehmen, geht der Audi A3 im Modus efficiency auch automatisch in den Freilaufmodus; das Fahrzeug rollt ohne Motorbremsverluste weiter. Die Fahrzeugabstimmung in jedem Modus ist abhängig von der gewählten Ausstattung.

Das Dynamikfahrwerk im Audi A3 vereint sportliche Agilität bei hervorragender Spurstabilität

mit hohem Fahrkomfort. Die Federn und Dämpfer der McPherson-Vorderachse reagieren sofort auf die Anforderungen der Straße. Durch die direkte Lenkübersetzung ist ein spontanes Ansprechen auf Lenkbefehle gegeben. Beim in der Ausstattungslinie Ambition serienmäßigen Sportfahrwerk ist das Fahrzeug um circa 15 mm abgesenkt und bietet bei hohem Fahrkomfort noch mehr Sportlichkeit. Das optionale S line-Sportfahrwerk* mit dynamischerer Fahrwerksabstimmung bringt Sie noch einmal 10 mm näher an die Straße und die elektromechanische Servolenkung sorgt für eine Lenkunterstützung, die auf Ihre Fahrgeschwindigkeit abgestimmt ist.

Das auf Wunsch erhältliche adaptive Dämpfungssystem Audi magnetic ride* ist eine ganz beson-

dere Art, komfortabel und sportlich voranzukommen. Das System passt die Härte der Dämpfer schnell dem Fahrzustand an. Statt eines herkömmlichen Dämpferöls kommt bei Audi magnetic ride* eine spezielle Flüssigkeit zum Einsatz, deren Strömungsverhalten sich über ein elektromagnetisches Feld verändern lässt. Der Fahrer hat die Möglichkeit, zwischen drei Grundeinstellungen zu wählen. Im Komfortmodus ist Audi magnetic ride* ein komfortables Fahrwerk, das auch auf langen Strecken ein entspanntes Fahren ermöglicht. Im Sportmodus vermittelt das Fahrwerk eine direkte Rückmeldung von der Straße; das Fahrzeug reagiert noch agiler. Und im Automatikmodus passt sich das Fahrzeug der jeweiligen Fahrsituation an.

* Über den genauen Einsatztermin informieren Sie sich bitte bei Ihrem Audi Partner. Die Werte für Kraftstoffverbrauch und CO₂-Emissionen sowie die Effizienzklassen finden Sie auf Seite 88.



Menü: Die grafisch orientierte Darstellung sorgt für mehr Übersichtlichkeit und eine leichtere Bedienung.



Telefon: Die auf Wunsch erhältliche Mobiltelefonvorbereitung verfügt über einen Auswahlbildschirm mit Anruflisten, Adressbuch und Wahloberfläche als Starteinstellung.



Bluetooth: Mit der optionalen Bluetooth-Schnittstelle können Sie Ihr Mobiltelefon mit dem Fahrzeug verbinden. So wird freies Sprechen über das Mikrofon möglich.



Car: Diese Funktion ermöglicht Ihnen ab MMI Radio das direkte Ansteuern von Fahrerassistenzsystemen, Fahrzeugeinstellungen, Klima- und Servicefunktionen.



Radio: Der integrierte Radioempfänger ist für UKW und MW ausgelegt und liefert in Verbindung mit digitalem Radioempfang und der MMI Navigation plus mit MMI touch* Digitalradio mit ständig aktualisierter Senderliste.

Folgen Sie Ihrer Intuition.

Sie werden richtig ankommen.

Unserem Anspruch „Vorsprung durch Technik“ versuchen wir in jedem Bereich eines Audi gerecht zu werden – zum Beispiel beim weiterentwickelten optionalen MMI – Multi Media Interface. Mit dem MMI bedienen Sie eine Vielzahl von Medien im Fahrzeug, Navigation und weitere Komfortfunktionen.

Bisher war die Bedienung des MMI einfach – jetzt ist sie noch einfacher. Eine reduzierte Tastenanzahl bringt mehr Übersicht. Zwei neuartige Kipptasten

für Radio und Media sowie Telefon und Navigation bzw. Fahrzeug und Klang ermöglichen ab MMI Radio ein schnelles Wechseln zwischen den verschiedenen MMI-Funktionen, und vier Bediensoftkeys liegen sinnvoll angeordnet am zentralen Dreh-/Drück-Steller – für intuitives Bedienen. Mit dem Volumenregler und seiner integrierten Skipfunktion können Sie schneller zum Beispiel zwischen Radiosendern hin und her wechseln. Ebenfalls neu: die Karusselldarstellung im MMI-Display. Das elektrisch versenkbare 5,8- bzw.

7-Zoll-Farbdisplay zeigt Ihnen alle Informationen in neuer Optik und bestechender Klarheit an. Damit haben Sie noch mehr Übersicht und gelangen noch einfacher ans Ziel.

Das Besondere an der optionalen MMI Navigation plus* mit 7-Zoll-Display: das MMI touch, ein in den Dreh-/Drück-Steller platziertes, berührungssensitives Eingabefeld zur intuitiven Bedienung des MMI. Damit steuern Sie unter anderem auf eine neue und intelligente Weise die Navigation –

indem Sie Buchstaben oder Zahlen mit dem Finger auf das Bedienfeld „schreiben“. Das System quittiert die Eingabe nach jedem Zeichen mit einer akustischen Rückmeldung. Zusätzlich können Sie in der Jukebox durch die Alben Ihrer Musiksammlung blättern – ein kurzer Fingerstrich genügt.

*Über den genauen Einsatztermin informieren Sie sich bitte bei Ihrem Audi Partner.



Navigationssystem: Das Flashspeicher-Navigationssystem MMI Navigation plus mit MMI touch* liefert eine 3D-Kartenansicht und eine 3-dimensionale Darstellung bekannter Gebäude und Sehenswürdigkeiten sowie einen 10-GB-Flashspeicher zum Speichern eigener Musiktitel.



Media: Anzeige verfügbarer Medienquellen wie Jukebox, eingelegerter SD-Karten, Audi music interface oder CDs und DVDs



Albumbrowser

MMI touch*: Auf dem MMI touch können Sie mit einem Finger „schreiben“. Das System erkennt Buchstaben und Zahlen. Nutzbar für Navigation und Telefon; zusätzlich können Sie in der Jukebox per Fingerstrich durch die Alben Ihrer Musiksammlung blättern.



Am Steuer sitzen Sie.

Im Hintergrund arbeiten andere.

Ein Großteil aller Unfälle, die sich im Straßenverkehr ereignen, geht auf menschliches Fehlverhalten zurück. Die Folgen vieler Unfälle könnten durch moderne Assistenzsysteme verringert werden. Audi unterstützt Sie mit unterschiedlichen Technologien, damit Sie Ihr Ziel gut erreichen. Die Assistenzsysteme arbeiten eng vernetzt, was sie äußerst vielseitig und leistungsfähig macht. Derart unterstützt sind Sie entspannter und sicherer unterwegs.

So verfügt der Audi A3 beispielsweise auf Wunsch über etwas ganz Besonderes: eine Art siebten Sinn – oder Audi pre sense. Durch einen Fahrzeugsensor werden Fahrsituationen kategorisiert und in kritischen Momenten gegebenenfalls Maßnahmen zum präventiven Insassenschutz bzw. bis hin

zur Kollisionsvermeidung eingeleitet. Das optionale Audi pre sense basic umfasst diverse präventive Insassenschutzsysteme, die im Falle einer kritischen Fahrsituation aktiviert werden. Hierzu zählen die Gurtstraffung der vorderen Sicherheitsgurte sowie das Schließen von Fenstern und, falls vorhanden, des Panorama-Glasdachs. Bei Audi pre sense front wird über den Radarsensor der optionalen adaptive cruise control (bei S tronic mit Stop&Go-Funktion) zusätzlich der vordere Verkehr überwacht. In kritischen Situationen wird der Fahrer gewarnt und gegebenenfalls die Bremskraft verstärkt oder, wenn der Fahrer nicht reagiert, durch das System eine Bremsung eingeleitet.

Um kritische Situationen von vornherein zu vermeiden, warnt Sie zudem ab einer Geschwindig-

keit von 65 km/h die optionale Pausenempfehlung durch eine Anzeige im Fahrerinformationssystem sowie durch ein akustisches Signal, wenn Sie einmal unaufmerksam werden.

Im Falle eines Unfalls arbeiten im Audi A3 viele Sicherheitsfeatures sinnvoll zusammen. Motor und Kraftstoffzufuhr werden sofort gestoppt, die Türverriegelung geöffnet und das Warnblinklicht sowie die Innenraumbeleuchtung aktiviert. Zudem wird das Fahrzeug durch eine neue Funktion in vielen Fällen am unkontrollierten Weiterrollen gehindert. Weitere Sicherheitsfunktionen sind die hochfeste Fahrgastzelle sowie die belastungsmindernde Gestaltung des Innenraums in der Umgebung von Insassen.



adaptive cruise control inklusive automatischer Vollverzögerung:* Die automatische Distanzregelung erkennt durch einen Radarsensor vorausfahrende Fahrzeuge. Innerhalb der Systemgrenzen wird durch automatisches Bremsen und Beschleunigen ein konstanter Abstand zum vorausfließenden Verkehr gehalten. Droht eine Kollision – zum Beispiel bei zähfließendem Verkehr oder Staugefahr –, kann adaptive cruise control bei Geschwindigkeiten unter 30 km/h Ihren Audi A3 sogar ganz zum Stillstand bringen.

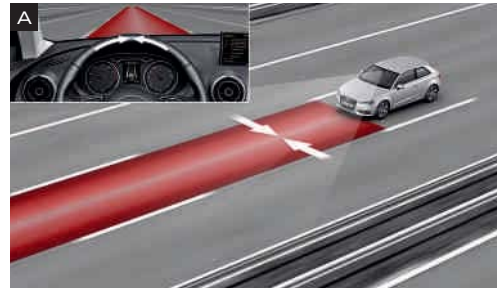

Audi active lane assist* mit Spurmittenführung unterstützt Sie ab einer Geschwindigkeit von ca. 65 km/h durch einen sanften korrigierenden Lenkeingriff bzw. warnt Sie zudem durch Lenkradvibration, wenn Sie Ihre gewählte Fahrspur unbeabsichtigt verlassen. Sie haben im MMI die Wahl zwischen 2 Systemeinstellungen (Lenkzeitpunkt früh [A] oder spät [B]). Eine optionale Zusatzfunktion ist die **kamerabasierte Verkehrszeichenerkennung**. Damit werden Ihnen Verkehrszeichen, die auf eine Geschwindigkeitsbegrenzung oder ein Überholverbot hinweisen, gut sichtbar im farbigen Fahrerinformationssystem angezeigt.

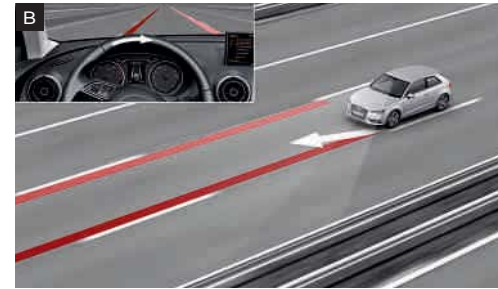



Audi side assist*: Der Spurwechsellassistent hilft Ihnen dabei, die Fahrspur sicherer zu wechseln. Er überwacht ab einer Geschwindigkeit von 30 km/h den Bereich seitlich und hinter dem Fahrzeug. Radarsensoren erfassen andere Fahrzeuge und warnen Sie durch eine LED-Anzeige im Außenspiegel, falls sich ein Fahrzeug zum Beispiel im „toten Winkel“ befindet.

Bitte beachten Sie: Die Systeme arbeiten nur innerhalb von Systemgrenzen. Sie können den Fahrer unterstützen, seine Aufmerksamkeit ist selbstverständlich weiterhin gefordert.

*Optionale Ausstattung.

Jede Fahrt im Audi ist aufregend.

Schön, wenn das Parken so entspannend ist.

Der neue Audi A3 ist mit vielen Assistenzsystemen ausgestattet, die Ihnen das Fahren, Bremsen und Parken erleichtern.

Auf Wunsch unterstützen Sie verschiedene Systeme beim Einparken. Die Einparkhilfe hinten macht Sie durch akustische Signale auf Hindernisse beim Rückwärtsfahren aufmerksam. Die Einparkhilfe plus mit selektiver Anzeige zeigt Ihnen im MMI-Display zusätzlich den Abstand vorn und hinten zum Hindernis an. Abhängig von Ihrem Kurvenradius und Lenkwinkel unterscheidet sie zwischen Hindernissen in Ihrem

Fahrtweg und außerhalb Ihres Fahrtwegs. In Verbindung mit der MMI Navigation plus mit MMI touch* zeigt sie zusätzlich Führungslinien an, an denen Sie sich orientieren können. Mit einer optionalen Rückfahrkamera ist das Einparken noch einfacher: Dabei wird Ihr Fahrtweg per Lenkradeinschlag simuliert, und Hilfslinien im Bild zeigen Ihnen genau, wie Sie rangieren müssen. Der optionale Parkassistent nimmt Ihnen das Einparken nahezu ab: Er sucht mit Sensoren nach geeigneten Lücken an der Straße, berechnet den idealen Einparkweg und lenkt selbsttätig – Sie müssen lediglich Gas geben und bremsen. Auch die elek-

tromechanische Parkbremse bietet über ihre eigentliche Funktion hinaus weitere Vorteile, zum Beispiel hohen Komfort durch automatisches Lösen beim Anfahren. Zudem umfasst sie eine Vollverzögerung während der Fahrt über alle vier Räder.

Ein weiterer Helfer ist der optionale, per Tastendruck aktivierbare Anfahrassistent. Er verhindert bei Steigungen oder im Gefälle in vielen Fällen das Wegrollen des Fahrzeugs und ermöglicht Ihnen ein komfortables Anfahren ohne Betätigung der elektromechanischen Parkbremse.

*Über den genauen Einsatztermin informieren Sie sich bitte bei Ihrem Audi Partner. Die Werte für Kraftstoffverbrauch und CO₂-Emissionen sowie die Effizienzklassen finden Sie auf Seite 88.



Der **Parkassistent** unterstützt Sie beim Einparken, ganz gleich ob Sie Ihr Fahrzeug längs oder quer zur Fahrbahn abstellen möchten. Insgesamt zwölf Sensoren suchen für Sie nach einer geeigneten Lücke, bei Querparklücken bis zu einer Geschwindigkeit von 20 km/h, bei Längsparklücken von 40 km/h. Bei Längsparklücken berechnet der Parkassistent außerdem den idealen Ausparkweg.





Erst seine Ausstattungen machen einen Audi zu Ihrem Audi.

Drei Ausstattungslinien. Eine Faszination.



Suchen Sie sich den Audi A3 aus, der am besten zu Ihrer Persönlichkeit passt. Ab Werk stehen Ihnen drei faszinierende Ausstattungslinien zur Auswahl: Attraction, Ambition und Ambiente.



Attraction – Charakter und Emotionen.



Attraction

Modellspezifische Serienausstattung

Differenzierung innen:

Dekoreinlagen Micrometallic silber in Türverkleidungen und Schalttafel

Sitzbezüge in Stoff Marathon

Differenzierung außen:

Stahlräder inklusive Radvollblende, Größe 6,5 J x 16 mit Reifen 205/55 R 16

Funktionale Differenzierung:

Lenkrad, umschäumt, im 4-Speichen-Design



Ambition – Sportlichkeit und Dynamik.

Ambition

Modellspezifische Serienausstattung

Differenzierung innen:

Dekoreinlagen Micrometallic silber in Türverkleidungen und Schalttafel

Einstiegsleisten mit Aluminiumeinlage auf den Türschweller

Sitzbezüge in Stoff Rallye

Differenzierung außen:

Aluminium-Gussräder im 5-Arm-Design, Größe 7,5 J x 17 mit Reifen 225/45 R 17

verchromte Blenden für Abgasendrohre, je nach Motorisierung einfach oder doppelt

Funktionale Differenzierung:

Sportsitze vorn

Sportlederlenkrad im 3-Speichen-Design, inklusive Schalt- bzw. Wählhebelknäufel in Leder

Fahrerinformationssystem mit Farbdisplay, inklusive digitaler Geschwindigkeitsanzeige und Bordcomputer mit Effizienzprogramm

Audi drive select

Nebelscheinwerfer in Halogentechnik, in die Frontschürze integriert

Sportfahrwerk, auch mit Dynamikfahrwerk bestellbar



Die Werte für Kraftstoffverbrauch und CO₂-Emissionen sowie die Effizienzklassen finden Sie auf Seite 88.

Ambiente – Luxus und Komfort.



Ambiente

Modellspezifische Serienausstattung

Differenzierung innen:

Dekoreinlagen 3D-Optik Luv in Türverkleidungen und Schalttafel

Einstiegsleisten in Schwarz auf den Türschweller

Sitzbezüge in Stoff Regatta/mono.pur

Differenzierung außen:

Aluminium-Gussräder im 15-Speichen-Y-Design, Größe 7 J x 16 mit Reifen 205/55 R 16

Glanzpaket

verchromte Blenden für Abgasendrohre, je nach Motorisierung einfach oder doppelt

Funktionale Differenzierung:

Fahrerinformationssystem mit Farbdisplay, inklusive digitaler Geschwindigkeitsanzeige und Bordcomputer mit Effizienzprogramm

Geschwindigkeitsregelanlage

Lederlenkrad im 4-Speichen-Design, inklusive Schalt- bzw. Wählhebelknauf in Leder

Mittelarmlehne vorn

Lichtpaket

Einparkhilfe hinten



S line. Sichtbar mehr Sportlichkeit.

Einen Audi A3 zu fahren ist ein eindeutiges Bekenntnis zu automobilber Sportlichkeit. Mit den S line-Paketen haben Sie die Möglichkeit, den athletischen Auftritt Ihres Audi A3 weiter zu verstärken: mit Ausstattungsumfängen, die seine dynamische Linienführung unterstreichen, seinem Innenraum spürbar sportliche Identität verleihen und sein Fahrverhalten weiter verbessern. Entscheiden Sie sich für ein Plus an Sportlichkeit.



S line Exterieurpaket*

Stoßfänger vorn und hinten, seitliche Schwellerleisten sowie Diffusoreinsatz
in sportlich-markantem Design

Kühlergrill
in Schwarz Hochglanz

Diffusoreinsatz
in Platinumgrau lackiert

Einstiegsleisten
mit Aluminiumeinlage und S line-Schriftzug

S line-Schriftzüge
auf den vorderen Kotflügeln

S line-Dachkantenspoiler

Nebelscheinwerfer

Einfassungen der Nebelscheinwerfer
in Schwarz Hochglanz

Verchromte Blenden für Abgasendrohre
je nach Motorisierung einfach oder doppelt

* Über den genauen Einsatztermin informieren Sie sich bitte bei Ihrem Audi Partner.



Stoßfänger in sportlich-markantem Design mit akzentuierten seitlichen Lufteinlässen sowie Kühlergrill in Schwarz Hochglanz

Diffusoreinsatz in Platinumgrau lackiert, mit Wabenstruktur



Schwarzer Innenraum mit Kontrastnähten, Sportsitze mit Sitzbezügen in Stoff Biathlon/Leder mit S line-Prägung, Dekoreinlagen Aluminium matt gebürstet



S line-Sportlederlenkrad mit Kontrastnähten, Lenkradgriffen in perforiertem Leder und S line-Emblem



Wählhebelknopf in perforiertem Leder schwarz



Aluminium-Gussräder im 5-Parallelspeichen-Design, teilpoliert

Sitzbezüge

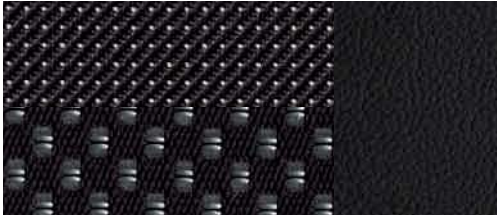

Stoff Biathlon/Leder schwarz

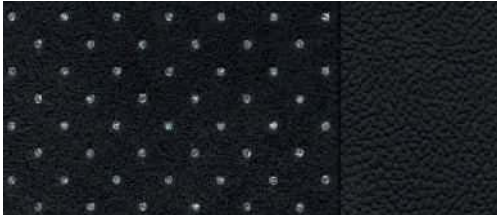

Alcantara gelocht/Leder schwarz

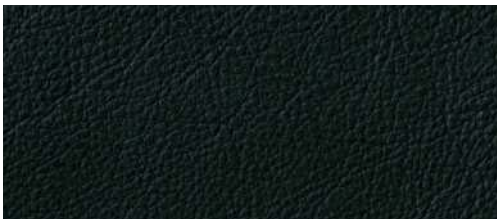

Leder Feinnappa schwarz

Dekoreinlagen



Aluminium matt gebürstet

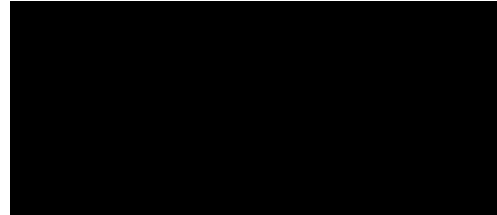

3D-Optik schwarz²

S line Sportpaket^{1, 2}

Aluminium-Gussräder im 5-Parallelspeichen-Design
teilpoliert, Größe 7,5 J x 18 mit Reifen 225/40 R 18;
optional sind weitere Räder in 18 Zoll erhältlich.

S line-Sportfahrwerk
dynamischere Feder-Dämpfer-Abstimmung und
Tieferlegung um 10 mm gegenüber Sportfahrwerk
bzw. 25 mm gegenüber Dynamikfahrwerk;
optional erhältlich: Audi magnetic ride²

S line-Schriftzüge
auf den vorderen Kotflügeln

Einstiegsleisten
mit Aluminiumeinlage und S line-Schriftzug

Innenraum, Armaturentafel und Dachhimmel
in Schwarz, Kontrastnähte auf Sitzbezügen, Sportleder-
lenkrad und Schalt- bzw. Wählhebelsmanschette

S line-Dekoreinlagen
Aluminium matt gebürstet;
optional: 3D-Optik schwarz²

Sportsitze vorn

S line-Sportlederlenkrad im 3-Speichen-Design
optional: S line-Multifunktions-Sportlederlenkrad im
3-Speichen-Design, unten abgeflacht, bei Automatikge-
triebe wahlweise mit Schaltwippen hinter dem Lenkrad –
jeweils in Leder schwarz (Lenkradgriffe in perforiertem
Leder) mit S line-Emblem

Schalt- bzw. Wählhebelknopf
in perforiertem Leder schwarz

Ablage- und Gepäckraumpaket

Make-up-Spiegel beleuchtet

Sitzbezüge in Stoff Biathlon/Leder
optional: Alcantara gelocht/Leder oder Leder Feinnappa
(Leder Velvet im Schulterbereich), jeweils in Schwarz mit
S line-Prägung in den Lehnen der Vordersitze

Für Lackierungen bestehen folgende Wahlmöglichkeiten:

Lackierung

in allen Serienfarben, als zusätzliche Farboption in
der Sonderfarbe Daytonagrau Perleffekt erhältlich

Zusätzliche Außenfarboption

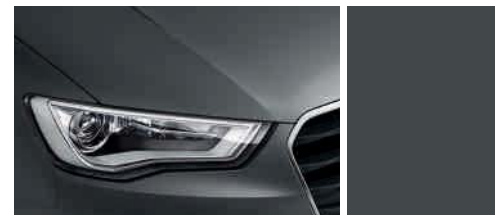

Daytonagrau Perleffekt

¹Nur für Ambition. ²Über den genauen Einsatztermin informieren Sie sich bitte bei Ihrem Audi Partner.

Audi design selection capriorange: stilvolle Akzente.



Die Audi design selection capriorange* erfüllt besondere Ansprüche durch hochwertige Materialien und exklusive Ausstattungen. Der Kontrast zwischen den Farben Schwarz und Capriorange erzeugt ein sportliches Ambiente. Die Sportsitze vorn in Leder Milano schwarz sowie das Lenkrad und der Schalt- bzw. Wählhebelknopf in Leder vermitteln optisch und haptisch einen Eindruck von Agilität und Dynamik. Leder Velvet capriorange im Schulterbereich der Sportsitze sowie im Türspiegel setzt markante Akzente. Die genauen Umfänge des Ausstattungspakets erfahren Sie auf Seite 70.

*Nur für Ambition.





Audi A3 Ambition in Scubablau Metallic mit Aluminium-Gussrädern im 5-Arm-Kinetik-Design.
Ausstattung: Sportsitze in Leder Milano titangrau, Dekoreinlagen Aluminium Mistral, Aluminiumoptik im Interieur





Audi A3 Ambiente in Gletscherweiß Metallic mit Aluminium-Gussrädern im 15-Speichen-Design.
Ausstattung: Normalsitze in Stoff Regatta/mono.pur kastanienbraun, Dekoreinlagen 3D-Optik Luv, Aluminiumoptik im Interieur





Belugabraun Metallic

Unilackierungen

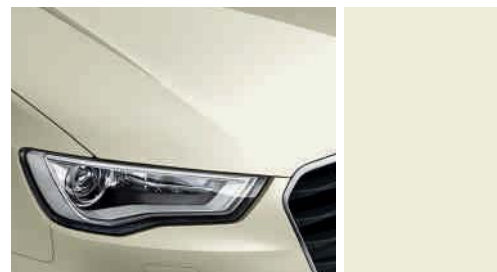

Amalfiweiß



Brillantrot



Brillantschwarz

Metalllackierungen

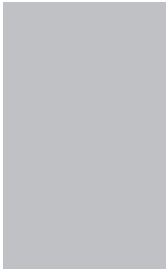

Eissilber Metallic

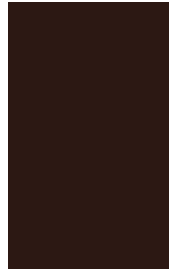

Belugabraun Metallic



Scubablau Metallic

Perleffektlackierungen



Misanorot Perleffekt

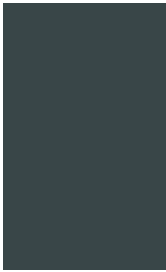

Monsungrau Metallic

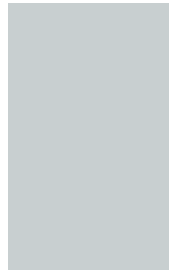

Gletscherweiß Metallic



Phantomschwarz Perleffekt

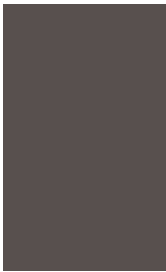

Dakotagrau Metallic



Shirazrot Metallic



Aluminium-Gussräder im 5-Arm-Dynamik-Design

Räder/Reifen



Stahlräder inklusive Radvollblende
Größe 6,5 J x 16 mit Reifen 205/55 R 16



Aluminium-Gussräder im 10-Speichen-Design
Größe 6,5 J x 16 mit Reifen 205/55 R 16



Aluminium-Gussräder im 15-Speichen-Y-Design
Größe 7 J x 16 mit Reifen 205/55 R 16

Räder/Reifen



Aluminium-Gussräder im 5-Arm-Design
Größe 7,5 J x 17 mit Reifen 225/45 R 17
(wahlweise mit Reifen mit Notlaufeigenschaften)



Aluminium-Gussräder Audi exclusive im 5-Doppelspeichen-Design*
Größe 7,5 J x 17 mit Reifen 225/45 R 17.
Ein Angebot der quattro GmbH



Winter-Stahlräder inklusive Radvollblende
Größe 6 J x 16 mit Reifen 205/55 R 16, zulässige
Höchstgeschwindigkeit 210 km/h, schneekettentauglich



Winter-Aluminium-Gussräder im 5-Arm-Dynamik-Design
Größe 7,5 J x 18 mit Reifen 225/40 R 18,
zulässige Höchstgeschwindigkeit 240 km/h



Aluminium-Gussräder im 5-Arm-Kinetik-Design
Größe 7,5 J x 17 mit Reifen 225/45 R 17
(wahlweise mit Reifen mit Notlaufeigenschaften)



Aluminium-Gussräder im 5-Arm-Dynamik-Design
teilpoliert, Größe 7,5 J x 18 mit Reifen 225/40 R 18



Winter-Aluminium-Gussräder im 10-Speichen-Design
Größe 6,5 J x 16 mit Reifen 205/55 R 16,
zulässige Höchstgeschwindigkeit 210 km/h

All-Season-Reifen

Ganzjahresreifen, wahlweise in der Größe 205/55 R 16 oder 225/45 R 17

Radschrauben diebstahlhemmend

nur durch mitgelieferten Adapter zu lösen

Reifenreparaturset

mit 12-Volt-Kompressor und Reifendichtmittel,
Höchstgeschwindigkeit 80 km/h

Reifendruck-Kontrollanzeige

optische und akustische Warnung bei Druckverlust an einem oder mehreren Rädern

Bordwerkzeug

im Gepäckraum

Wagenheber

im Gepäckraum

Reserverad platzsparend

Reifen mit Notlaufeigenschaften*

Eine Weiterfahrt bis 80 km/h ohne Reifenwechsel ist im drucklosen Zustand bis zu einer Notlaufreichweite von 30 km möglich.



Aluminium-Gussräder im 15-Speichen-Design
Größe 7,5 J x 17 mit Reifen 225/45 R 17
(wahlweise mit Reifen mit Notlaufeigenschaften)



Aluminium-Gussräder Audi exclusive im 5-Arm-Rotor-Design in Schwarz, glanzgedreht*
Größe 7,5 J x 18 mit Reifen 225/40 R 18.
Ein Angebot der quattro GmbH



Winter-Aluminium-Gussräder im 5-Arm-Design
Größe 6 J x 17 mit Reifen 205/50 R 17,
zulässige Höchstgeschwindigkeit 210 km/h,
schneekettentauglich

*Über den genauen Einsatztermin informieren Sie sich bitte bei Ihrem Audi Partner.



Normalsitze vorn

mit manueller Längs- und Lehnenneigungseinstellung, manueller Einstellung der Sitzhöhe (auf Fahrer- und Beifahrerseite) sowie der Kopfstützen- und Gurthöhe.

(Die Abbildung zeigt Normalsitz vorn in Leder Milano pashminabeige.)

Stoffausstattungen



Stoff Marathon schwarz



Stoff Regatta/mono.pur schwarz



Stoff Marathon titangrau

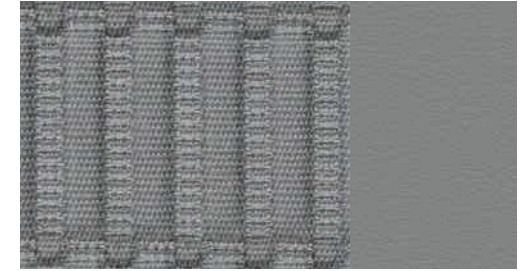

Stoff Regatta/mono.pur titangrau

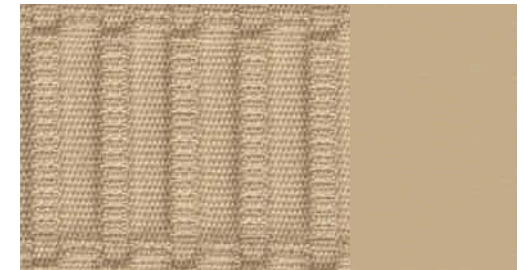

Stoff Regatta/mono.pur pashminabeige

Stoffausstattungen

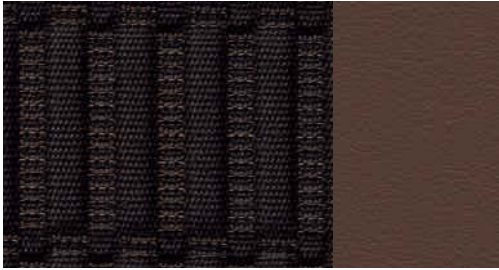

Stoff Regatta/mono.pur kastanienbraun

Lederausstattungen



Leder Milano schwarz



Leder Milano pashminabeige



Sportsitze vorn

mit ausgeprägten Seitenwangen für besseren Seitenhalt in Kurven, manueller Längs- und Lehnenneigungseinstellung, manueller Einstellung der Sitzhöhe (auf Fahrer- und Beifahrerseite), der Kopfstützen- und Gurthöhe sowie der Neigung der Sitzfläche; mit ausziehbarer Oberschenkelauflage.
(Die Abbildung zeigt Sportsitz vorn in Stoff Rallye schwarz/silber.)

Stoffausstattungen

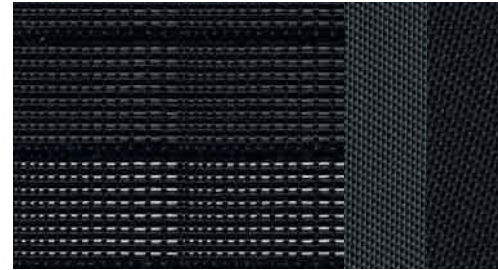

Stoff Rallye schwarz/schwarz

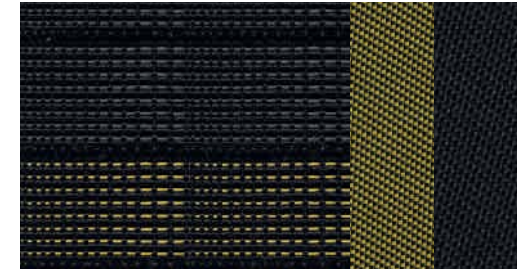

Stoff Rallye schwarz/gelb

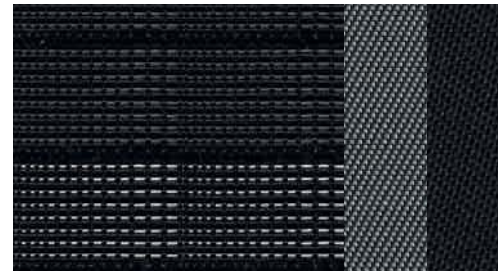

Stoff Rallye schwarz/silber



Stoff Rallye schwarz/blau

Lederausstattungen



Leder Milano schwarz



Audi design selection capriorange



Alcantara/Leder schwarz

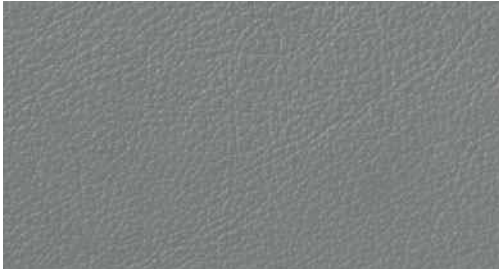

Leder Milano titangrau

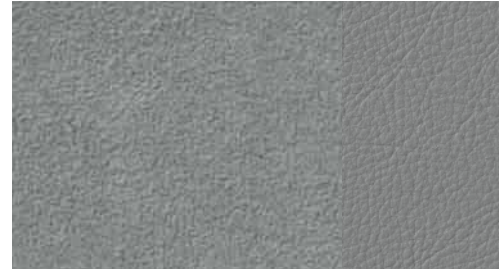

Alcantara/Leder titangrau



Leder Milano kastanienbraun

Stoff-/Lederausstattungen

Stoff Marathon

für Normalsitze vorn, Sitzmittelbahn in Stoff Marathon, Sitzseitenwangen, Kopfstützen sowie Tür- und Seitenverkleidungseinsätze hinten in Stoff uni

Stoff Regatta/mono.pur

für Normalsitze vorn, Sitzmittelbahn in Stoff Regatta, Sitzseitenwangen, Kopfstützen, Mittelarmlehne vorn (falls mitbestellt) sowie Tür- und Seitenverkleidungseinsätze vorn und hinten farbangepasst in mono.pur

Stoff Rallye

für Sportsitze vorn, Sitzmittelbahn in Stoff Rallye, Sitzseitenwangen, Kopfstützen sowie Tür- und Seitenverkleidungseinsätze hinten in Stoff uni

Alcantara/Leder-Kombination

für Sportsitze vorn, Kopfstützenmittelbahn, Sitzseitenwangen, Schalt- bzw. Wählhebelknauf, Schalt- bzw. Wählhebelsmanschette und Mittelarmlehne vorn (falls mitbestellt) in Leder, Sitzmittelbahn und Türverkleidungen in Alcantara

Lederausstattung Milano

Sitzmittelbahn, Sitzseitenwangen, Kopfstützenmittelbahn und Mittelarmlehne vorn (falls mitbestellt) in Leder Milano, Schalt- bzw. Wählhebelknauf und Schalt- bzw. Wählhebelsmanschette in Leder schwarz, bei Sportsitzen Schulterbereich oben und Türverkleidung in Leder Velvet

Audi design selection capriorange

für Sportsitze vorn, Sitzseitenwangen, Kopfstützen, Mittelarmlehne vorn (falls mitbestellt), Knieeinweiser und Armauflage in den Türen in Leder Milano schwarz mit Kontrastnaht in Capriorange, Schulterbereich und Türspiegel in Leder Velvet capriorange; inklusive Sportlederlenkrad im 3-Speichen-Design schwarz mit Kontrastnaht in Capriorange, Schalt- bzw. Wählhebelknauf und Schalt- bzw. Wählhebelsmanschette (mit Kontrastnaht in Capriorange) in Leder schwarz; Fußmatten mit Keder in Capriorange

Erweiterte Interieurelemente mono.pur

optische Betonung der Knieeinweiser und Armauflagen in den Türen, inklusive Naht in Farbe des Sitzbezugs; hinsichtlich des Materials unterstreichen die Interieurelemente den hochwertigen Charakter des Fahrzeuginnenraums.

Dachhimmel

Dachhimmel in Stoff

Anbauteile auf Interieurfarbe abgestimmt

Dachhimmel in Stoff schwarz

Anbauteile in Schwarz

Dekoreinlagen



Aluminium Mistral

Dekoreinlagen

in Türverkleidungen und Schalttafel

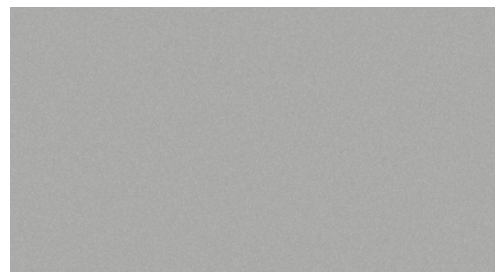

Micrometallic silber



3D-Optik Luv



Aluminium Mistral

Licht**Xenon plus inklusive Scheinwerfer-Reinigungsanlage**

Die Scheinwerfer mit langlebiger Gasentladungstechnik für Abblend- und Fernlicht ermöglichen eine intensive Fahrbahnausleuchtung, Gleichmäßigkeit und Reichweite – in tageslichtähnlicher Farbe im Nah- und Fernbereich. Die automatisch-dynamische Leuchtweitenregelung wirkt dem Blenden des Gegenverkehrs entgegen, inklusive LED-Tagfahrlichtband mit geringer Energieaufnahme und LED-Heckleuchten

Scheinwerfer

Halogenscheinwerfer in Freiformtechnik mit Klarglasabdeckung, elektrischer Leuchtweitenregulierung und Parklichtschaltung, Tagfahrlicht

Scheinwerfer-Reinigungsanlage

arbeitet mit Wasser und Hochdruck, für bessere Leuchtkraft und gute Sicht (Serie in Verbindung mit Xenon plus)

Nebelscheinwerfer

Halogen, in die Frontschürze integriert

**LED-Heckleuchten**

Brems- und Schlussleuchten in LED-Technik, neue Designsprache mit 3-dimensionalem Schwebefeffekt des Lichtleiters, mit Rückfahr- und Nebelschlussleuchten (Serie in Verbindung mit Xenon plus inklusive Scheinwerfer-Reinigungsanlage)

Heckleuchten

mit Rückfahrleuchten in Weiß und Nebelschlussleuchten, inklusive dritter, hochgesetzter Bremsleuchte und LED-Kennzeichenleuchte

adaptive light

Das dynamische Kurvenlicht erkennt an der Lenkradbewegung den Straßenverlauf. Die Scheinwerfer schwenken – abhängig vom Lenkwinkel – in die Kurve und leuchten dadurch den Kurvenverlauf variabel aus; navigations- bzw. geschwindigkeitsabhängige Scheinwerferlichtverteilung für Stadtlicht, Kreuzungslicht, Landstraßenlicht und Autobahnlicht. adaptive light arbeitet in einem Geschwindigkeitsbereich von ca. 10 km/h bis 110 km/h.

Fernlichtassistent

erkennt im Rahmen der Systemgrenzen selbstständig Scheinwerfer des Gegenverkehrs, Rückleuchten von anderen Verkehrsteilnehmern und Ortschaften. Je nach Verkehrssituation wird das Fernlicht automatisch ein- oder ausgeschaltet.

Adaptives Bremslicht

Blinken des Bremslichtes bei einer Notbremsung, um den nachfolgenden Verkehr zu warnen, automatische Aktivierung des Warnblinkers bei Stillstand

Innenbeleuchtung

vorn und hinten, mit Abschaltverzögerung und Kontaktschaltern an allen Türen; Handschuhfach- und Gepäckraumbeleuchtung

Lichtpaket

blendfreie Beleuchtung des Fahrzeuginnenraums bestehend aus Einstiegs- und Fußraumbeleuchtung vorn sowie beleuchteten Türöffnern, Make-up-Spiegel und beleuchteten Getränkehaltern, je 2 Leseleuchten vorn und hinten, Auflichter für Mittelkonsole und Türinnenfläche zur Verbesserung der räumlichen Orientierung in energiesparender und langlebiger LED-Technologie; aktive Türückstrahler

Licht-/Regensensor

inklusive Frontscheibe mit grauem Colorstreifen am oberen Rand; zur Steuerung der automatischen Fahrlichtschaltung, der Scheibenwischer und der Coming-Home-/Leaving-Home-Funktion: verzögertes Aus-/automatisches Einschalten von Hauptscheinwerfern und – sofern mitbestellt – Nebelscheinwerfern, Heck- und Kennzeichenleuchten sowie in Verbindung mit Xenon plus des LED-Tagfahrlichts beim Abstellen/Öffnen des Fahrzeugs

Spiegel



Außenspiegel mit integriertem LED-Blinker
elektrisch einstellbar, Gehäuse in Wagenfarbe,
Spiegelglas links asphärisch, rechts konvex

außerdem wahlweise:

beheizbar

inklusive beheizbarer Scheibenwaschdüsen

beheizbar und elektrisch anklappbar

inklusive beheizbarer Scheibenwaschdüsen sowie
Bordsteinautomatik für Beifahreraußenspiegel

**beheizbar, elektrisch anklappbar und
auf Fahrerseite automatisch abblendend**

inklusive beheizbarer Scheibenwaschdüsen sowie
Bordsteinautomatik für Beifahreraußenspiegel

Durch die Bordsteinautomatik klappt der Beifahrer-
außenspiegel bei eingelegtem Rückwärtsgang nach
unten und ermöglicht dem Fahrer eine bessere Sicht
auf die Bordsteinkante.

Innenspiegel

abblendbar, Gehäuse in Dachhimmelfarbe

Innenspiegel automatisch abblendend

mit Licht-/Regensensor und Akustikfrontscheibe
mit grauem Colorstreifen

Make-up-Spiegel beleuchtet

in Fahrer- und Beifahrersonnenblende

Dachsystem



Panorama-Glasdach

elektrische Betätigung zum Ausstellen und Öffnen des Glaselements, Automatiklauf beim Öffnen und Schließen, getönter Glaseinsatz mit stufenlos manuell einstellbarem Sonnenschutz, Komfortschließung von außen über die Zentralverriegelung oder die Funkfernbedienung; bietet durch die extragroße Glasfläche ein angenehmes, lichtdurchflutetes Innenraumambiente, gute Akustik bei ausgestellttem bzw. voll geöffnetem Dach, integrierter Windabweiser reduziert Windgeräusche bei geöffnetem Dach.

Schließsysteme**Zentralverriegelung**

mit in den Fahrzeugschlüssel integrierter Funkfernbedienung und variablem Wechselcode, öffnet und verriegelt auf Fingerdruck Türen, Gepäckraum- und Tankklappe; inklusive Komfortschließung/-öffnung der Fenster und separater Gepäckraumklappenverriegelung über die Funkfernbedienung. Der Verriegelungszustand des Fahrzeugs wird über eine Kontrollleuchte im Innenraum angezeigt.

Komfortschlüssel

mit Zugangs- und Wegfahrberechtigungssystem, der Schlüssel muss lediglich mitgeführt werden; Starten und Abstellen des Motors über die Engine-Start-Stop-Taste in der Mittelkonsole, Verriegelung des Fahrzeugs von außen über Tasten an Fahrer- und Beifahrertürgriff. Das Öffnen des Fahrzeugs ist auch an der Gepäckraumklappe möglich.

Wegfahrsperrung elektronisch

integriert in das Motorsteuergerät, automatische Aktivierung durch Fahrzeugschlüssel

Diebstahlwarnanlage

mit Abschleppschutz durch Neigungswinkelsensor (abschaltbar), inklusive abschaltbarer Innenraumüberwachung; bordspannungsunabhängiges Signalhorn (Back-up-Horn) zur Überwachung von Türen, Front- und Gepäckraumklappe

Vorbereitung für Ortungsassistent

Vorbereitung zur Anbindung eines Ortungsassistenten (erhältlich über Audi Original Zubehör), mit dem das entwendete Fahrzeug lokalisiert werden kann

Verglasung**Akustikfrontscheibe**

verbesserter Dämmwert der Frontscheibe und verminderte Geräusche von außen

Heckscheibe

beheizbar, mit Zeitschaltung; zusätzliche Beheizung des Heckscheibenwischers in der unteren Endstellung

Scheiben abgedunkelt (Privacy-Verglasung)

Heckscheibe und Seitenscheiben hinten abgedunkelt

Scheibenwaschanlage

2-Stufen-Schaltung, Intervallschaltung 4-stufig einstellbar, Tipp-Wisch-Kontakt, Wasch-Wisch-Automatik, mit reversierender Wischeranlage und Parkstellung zur Erhöhung der Einsatzdauer der Wischblätter; Heckscheibenwischer, welcher beim Einlegen des Rückwärtsgangs für die Dauer der Rückwärtsfahrt (bei eingeschaltetem Wischer vorn) wischt

Sonnenblenden

klapp- und schwenkbar, auf der Fahrer- und Beifahrerseite mit abdeckbarem Make-up-Spiegel

Weitere Außenausstattungen**S line-Dachkantenspoiler¹**

in Wagenfarbe lackiert, mit seitlichen Aerodynamik-Einsätzen in Schwarz Hochglanz, in sportlich-markantem Design

Dachkantenspoiler

in Wagenfarbe lackiert, mit seitlichen Aerodynamik-Einsätzen in Schwarz Hochglanz

Modell-/Technologiebezeichnung

auf der Gepäckraumklappe, quattro Schriftzug (bei quattro Modellen¹) im Singleframe und auf der Gepäckraumklappe sowie beifahrerseitig in der Armaturentafel; auf Wunsch auch ohne Modellbezeichnung am Heck

Audi Singleframe

verchromter Zierrahmen um den Kühlergrill in Steingrau mit verchromten Audi Ringen, mittig

Weitere Außenausstattungen

Abgasendrohre

beim Einstiegsaggregat 1.6 TDI 77 kW (105 PS)² einfach, sonst 2 Endrohre links; verchromt bei den Ausstattungslinien Ambition und Ambiente sowie in Verbindung mit dem S line Exterieurpaket¹

Stoßfänger

kunststoffummantelt, in Wagenfarbe lackiert

Glanzpaket

Dachzierleisten, Seitenscheibenumfassung und Fensterschachtleisten in Aluminium eloxiert

Vorrüstung für Anhängervorrichtung

beinhaltet die Verkabelung bis zur Reserveradmulde, verstärkte Motorkühlung. Die Anhängervorrichtung zur Nachrüstung ist über Audi Original Zubehör erhältlich.

Anhängervorrichtung

abnehmbar und abschließbar; Kugelstange und -kopf aus geschmiedetem Stahl, die 13-polige Steckdose kann unsichtbar hinter die Stoßfängerschürze geschwenkt werden. Die abgenommene Anhängervorrichtung findet in der Reserveradmulde Platz.

Sitze/Sitzkomfort

Komforteinstieg

Erweiterte Vorklappfunktion der Vordersitze zum bequemen Einsteigen nach hinten

4-Wege-Lendenwirbelstütze für die Vordersitze

elektrisch, für Fahrer- und Beifahrersitz, horizontal und vertikal einstellbar

Beifahrersitz höheneinstellbar

Rücksitzlehne umklappbar

im Verhältnis 40:60 teilbar oder vollständig umklappbar

Sitzheizung vorn

beheizt Sitzflächen und Lehnen, bei Lederausstattung und Sportsitzen auch Sitzseitenwangen, für jeden Sitz individuell mehrstufig einstellbar



Mittelarmlehne vorn

in der Neigung einstellbar, in Längsrichtung verschiebbar

Kindersitzbefestigung ISOFIX für den Beifahrersitz

mit Deaktivierungsschalter für den Beifahrerairbag

Kindersitzbefestigung ISOFIX und Top Tether für die äußeren Fondsitze

Normhalterung zur praktischen Befestigung von ISOFIX-Kindersitzen. Inklusive zusätzlichen Befestigungspunkts (Top Tether). Die empfohlenen Kindersitze erhalten Sie bei Ihrem Audi Partner.

Lenkräder/Schalthebel/Bedienelemente



Lederlenkrad im 4-Speichen-Design

mit Fullsize-Airbag, in Höhe und Abstand einstellbar, inklusive Schalt- bzw. Wählhebelknauf in Leder

Lenkrad im 4-Speichen-Design

mit Fullsize-Airbag, in Höhe und Abstand einstellbar



Sportlederlenkrad im 3-Speichen-Design

mit Fullsize-Airbag, in Höhe und Abstand einstellbar, inklusive Schalt- bzw. Wählhebelknauf in Leder

¹ Über den genauen Einsatztermin informieren Sie sich bitte bei Ihrem Audi Partner. ² Der 1.6 TDI 77 kW (105 PS) wird noch nicht zum Kauf angeboten. Er besitzt derzeit noch keine Gesamtbetriebserlaubnis und unterliegt daher nicht der Richtlinie 1999/94/EG. Über den genauen Einsatztermin informieren Sie sich bitte bei Ihrem Audi Partner.

Lenkräder/Schalthebel/Bedienelemente



Multifunktions-Lederlenkrad im 4-Speichen-Design
Ausstattung wie Lederlenkrad im 4-Speichen-Design; mit Multifunktionstasten zur Bedienung von Radioanlage und – falls vorhanden – Fahrerinformationssystem, Telefon, Audioquellen und Navigation, wahlweise mit Schaltwippen hinter dem Lenkrad zum Wechseln der Fahrstufen bei S tronic



Multifunktions-Sportlederlenkrad im 3-Speichen-Design unten abgeflacht
Ausstattung wie Sportlederlenkrad im 3-Speichen-Design; mit Multifunktionstasten zur Bedienung von Radioanlage und – falls vorhanden – Fahrerinformationssystem, Telefon, Audioquellen und Navigation, wahlweise mit Schaltwippen hinter dem Lenkrad zum Wechseln der Fahrstufen bei S tronic



Multifunktions-Sportlederlenkrad im 3-Speichen-Design

Ausstattung wie Sportlederlenkrad im 3-Speichen-Design; mit Multifunktionstasten zur Bedienung von Radioanlage und – falls vorhanden – Fahrerinformationssystem, Telefon, Audioquellen und Navigation, wahlweise mit Schaltwippen hinter dem Lenkrad zum Wechseln der Fahrstufen bei S tronic

Klimatisierung



Klimaanlage manuell

kühlt bzw. erwärmt den Fahrzeuginnenraum, beinhaltet 4 Luftausströmer in der Armaturentafel, Fußraumausströmer vorn und hinten sowie Defrosterdüsen für Frontscheibe und Seitenscheiben; verfügt über manuellen Umluftbetrieb, Partikelfilter, stufenloses Gebläse und manuell einstellbare Luftverteilung



Standheizung/-lüftung*

Die Standheizung erwärmt den Innenraum und befreit die Scheiben von Eis, die Standlüftung führt Frischluft zu und senkt die Innenraumtemperatur; mit Timer und Abfahrzeitprogrammierung (eine intelligente Steuerung berechnet zeit- und energieoptimiert die Heizdauer); separate Funkfernbedienung mit beleuchtetem Display

Klimatisierung



Komfortklimaautomatik

mit sonnenstandsabhängiger, fahrer- und beifahrerseitig getrennt vorwählbarer Regelung; regelt elektronisch die Lufttemperatur, -menge und -verteilung; automatische Umluftregelung durch Luftgütesensor, Kombifilter, Fondausströmer, Feuchteregelung für effizientere Klimatisierung, indirekte Belüftung über Defrosterdüse, Schlüsselkennung

Gepäcksicherungs- und Ablagesysteme



Ablage- und Gepäckraumpaket

beinhaltet Ablagenetze an der Rückseite der Vordersitzlehnen, Ablagenetz im Beifahrerfußraum, 12-Volt-Steckdose in der Mittelkonsole hinten, Ablagefach unter der Rücksitzbank (inklusive zweier Warnwesten); im Gepäckraum zusätzlich Multifixierpunkt, Netz in der Seitenverkleidung, Gepäckraumspinne, 12-Volt-Steckdose

Ablagefächer

Ablagefach in den Tür-/Seitenverkleidungen, in der Mittelkonsole sowie unter dem Beifahrersitz

Kleiderhaken

an der B-Säule, links und rechts, einfach



Gepäckraumabdeckung

herausnehmbar

Wendematte

für den Gepäckraum, einseitig Velours bzw. gummiert, zur Abdeckung des gesamten Gepäckraums, auch bei umgeklappter Rücksitzlehne

Verzurrösen

4-fach im Gepäckraum, zur Befestigung von Gepäckstücken und Gegenständen, Einhängepunkte für das optionale Kombinetz

Gepäckversicherungs- und Ablagesysteme



Durchladeeinrichtung

ermöglicht eine verlängerte Lademöglichkeit zum sicheren Transport langer Gegenstände, inklusive Mittelarmlehne hinten mit Getränkehaltern und Staufach

Ski-/Snowboardtasche

zum praktischen und sicheren Transport von langen Gegenständen, z. B. bis zu 4 Paar Ski oder 2 Snowboards

Weitere Innenausstattungen



Einstiegsleisten

auf den Türschweller

Fußmatten vorn

aus Velours, abgestimmt auf die jeweilige Teppichfarbe

Fußmatten hinten

aus Velours, abgestimmt auf die jeweilige Teppichfarbe

Fensterheber

vorn elektrisch, mit Überschusskraftbegrenzung, Komfortöffnung/-schließung über Zentralverriegelung, Tipp-auf- und Tipp-zu-Funktion



Aluminiumoptik im Interieur

an Ausströmern, Handschuhfach, Spiegelverstellungsschaltern, Fensterheberschaltern, Rahmen um die Türinnenbetätigung, Münzfach, Bedientasten der Parkbremse und – falls vorhanden – des Anfahrassistenten

Mittelkonsole

mit Ablagefach

Zigarettenanzünder und Aschenbecher

entnehmbar, verchromter Deckel mit Audi Ringen, Zigarettenanzünder anstelle der serienmäßigen 12-Volt-Steckdose in der Mittelkonsole

Steckdose 12 Volt

in der Mittelkonsole vorn

Mobiltelefon-/Schlüsselhalter*

in der Mittelkonsole verbauter Becher mit Chromring und je einem separaten Ablagefach zum passgenauen Einsatz von Mobiltelefon und Schlüssel

Haltegriffe

4-fach, gedämpft, klappbar, jeweils im Dachbereich versenkt angeordnet

MMI® und Navigationssysteme



MMI® Navigation plus mit MMI touch®*

mit Navigationsdaten (Flashspeicher), elektrisch ausfahrbarem, hochauflösendem 7-Zoll-Farbdisplay, hochwertige Darstellung der Navigationskarte als 3D-Geländemodell mit Topografie-Karteneinfärbung, Anzeige von vielen Sehenswürdigkeiten und Stadtmodellen in 3D, Wahl aus 3 Alternativrouten, Routeninformation im Splitscreen (Manöverpunkte, Points of Interest an Autobahnen, TMCpro auf Route), Kreuzungsdetailkarte und Spurempfehlung, dynamische Zielführung (soweit verfügbar), navigationsdatenbasierte Tempolimitanzeige; Sprachdialogsystem (Ganzwort-Adresseingabe in einem Satz), zusätzliche Pfeildarstellung im Fahrerinformationssystem; inkl. Radio mit 3-fach-Tuner und Phasendiversity, Flashspeicher für Musik (10 GB), MP3-, WMA-, AAC- und MPEG-4-fähiges DVD-Laufwerk nutzbar für Musik- und Video-DVDs, 2 SDXC-Kartenleser (bis zu 2 TB), Audi music interface (Anbindung Apple iPod ab 4. Generation, Musikfunktionalität Apple iPhone sowie USB-Speichermedien und MP3-Player), Bluetooth-Schnittstelle mit Bluetooth-Audiostreaming und 8 Passivlautsprechern mit einer Gesamtleistung von 80 Watt.

MMI touch: auf dem Dreh-/Drück-Steller platziertes, berührungssensitives Eingabefeld zur intuitiven Bedienung des MMI ohne Blickabwendung von der Straße; kontextbezogene Eingabe von Buchstaben und Zahlen über Handschrifterkennung mit akustischer Rückmeldung für die Navigationszieleingabe, Adressbuchauswahl, Eingabe von Rufnummern oder Suche von Mediendateien; einfaches Verschieben der Navigationskarte und Auswahl von Points of Interest

Navigationspaket

beinhaltet das Connectivity-Paket (Audi music interface, Bluetooth-Schnittstelle mit Bluetooth-Audiostreaming, Navigationsvorbereitung, zusätzlichem SDXC-Kartenleser bis zu 2 TB) und Navigationsdaten (SD-Karte), Darstellung der Karten auf elektrisch ausfahrbarem 5,8-Zoll-Farbdisplay, Bedienung über MMI Radio, Multifunktions-Lederlenkrad oder Sprachdialogsystem

Navigationsdaten (SD-Karte)

enthält Navigationsdaten derzeit für die Länder (soweit digitalisiert): Albanien, Andorra, Belgien, Bosnien-Herzegowina, Bulgarien, Dänemark, Deutschland, Estland, Finnland, Frankreich, Gibraltar, Griechenland, Großbritannien, Irland, Island, Italien, Kosovo, Kroatien, Lettland, Liechtenstein, Litauen, Luxemburg, Mazedonien, Moldawien, Monaco, Montenegro, Niederlande, Norwegen, Österreich, Polen, Portugal, Rumänien, Russland, San Marino, Schweden, Schweiz, Serbien, Slowakei, Slowenien, Spanien (inkl. Kanarischer Inseln), Tschechien, Ukraine, Ungarn, Vatikanstadt, Weißrussland

Fahrerinformationssystem (Monochromdisplay)

versorgt den Fahrer auf einem 3,5-Zoll-Monochromdisplay mit vielen nützlichen Informationen; zeigt unter anderem den aktuellen Radiosender oder Musiktitel, die Geschwindigkeit, Außentemperatur und Uhrzeit sowie – falls vorhanden – Informationen von Navigation und Fahrerassistenzsystemen an. Der Bordcomputer mit Kurz- und Langzeitspeicher liefert unter anderem Informationen zu durchschnittlichem und momentanem Kraftstoffverbrauch, durchschnittlicher Geschwindigkeit sowie Fahrzeit und Fahrstrecke. Das integrierte Effizienzprogramm unterstützt den Fahrer mit Verbrauchsdatenübersichten, der Anzeige von Zusatzverbrauchern, einer vergrößerten Schaltanzeige sowie Sparhinweisen für ökonomischeres Fahren. In Verbindung mit einem Multifunktions-Lenkrad werden Radio- und Medienlisten sowie das Telefonmenü angezeigt; inkl. Pausenempfehlung.

Die integrierte Pausenempfehlung analysiert das Fahrverhalten mittels verschiedener Sensoren und warnt den Fahrer bei Anhaltspunkten, die auf eine beginnende Unaufmerksamkeit schließen lassen. Dabei werden z. B. Lenkbewegungen und Pedalbetätigungen erfasst und mit den individuellen Verhaltensmustern des jeweiligen Fahrers abgeglichen. Die Pausenempfehlung warnt den Fahrer durch eine Anzeige im Fahrerinformationssystem und durch ein akustisches Signal. Das System ist ab 65 km/h aktiv und jederzeit ab MMI Radio über das Car-Menü deaktivierbar.

*Über den genauen Einsatztermin informieren Sie sich bitte bei Ihrem Audi Partner.

MMI® und Navigationssysteme**Fahrerinformationssystem (Farbdisplay)**

Ausstattung wie Fahrerinformationssystem (Monochromdisplay), jedoch mit hochauflösendem Farbdisplay für eine noch bessere Übersicht und Ablesbarkeit; die Anzeige von Informationen zu adaptive cruise control und Tempolimitanzeige – falls vorhanden – ist möglich.

Radioanlagen**Audi Radio**

mit Single-CD-Laufwerk (MP3- und WMA-fähig) und AUX-IN-Anschluss. Versenkbares Bedienteil mit 2,5-Zoll-Display und 6-Preset-Tasten für insgesamt 24 Stationspeicher, Empfangsbereich FM (UKW) und AM (MW), inkl. Phasendiversity und geschwindigkeitsabhängiger Lautstärkeregelung. 4 Lautsprecher vorn, Gesamtleistung 40 Watt

Digitaler Radioempfang

zusätzlich zum analogen Senderangebot Empfang von digital ausgestrahlten Radiosendern mit besserer Klangqualität nach DAB-Standard, inklusive DAB+ und DMB Audio. Anzeige von programmbegleitenden Zusatzinformationen (z. B. Interpret, Titel, Cover) in Form einer Slideshow und weiteren programmunabhängigen Datendiensten (z. B. Wetter, Verkehr, Nachrichten). In Verbindung mit MMI Navigation plus mit MMI touch* sucht ein 2. DAB-Tuner permanent nach alternativen Empfangsfrequenzen des eingestellten Senders, gleichzeitig wird die Senderliste aktualisiert. Bitte beachten: Empfang ist abhängig von lokaler digitaler Netzverfügbarkeit; Inhalt und Umfang der Zusatzinformationen ist abhängig von Bereitstellung durch den jeweiligen Radiosender.

**MMI® Radio**

integriertes MMI-Bedienkonzept, bestehend aus elektrisch ausfahrbarem 5,8-Zoll-Farbdisplay, separatem MMI-Bedienteil und Car-Menü. Single-CD-Laufwerk und SDHC-Kartenleser (bis 32 GB), jeweils MP3- und WMA-fähig, und AUX-IN-Anschluss. 50 Stationspeicher mit dynamischer Senderliste, Empfangsbereich FM (UKW) und AM (MW), inkl. Anzeige von Informationen zum aktuell gespielten Radioprogramm (z. B. Titel und Interpret, falls verfügbar), Phasendiversity und geschwindigkeitsabhängiger Lautstärkeregelung. 8 Lautsprecher vorn und hinten, Gesamtleistung 80 Watt

Audi sound system

10 Lautsprecher inklusive Centerspeaker in der Armaturentafel und Subwoofer in der Reserveradmulde, 6-Kanal-Verstärker mit einer Gesamtleistung von 180 Watt

**Bang & Olufsen Sound System**

Surround-Sound-Wiedergabe über 14 Hochleistungs-lautsprecher inklusive Centerspeaker in der Armaturentafel und Subwoofer in der Reserveradmulde; 15-Kanal-Verstärker mit einer Gesamtleistung von 705 Watt; die exklusiven Lautsprecherabdeckungen mit Aluminiumapplikationen und die LED-Akzentbeleuchtung der vorderen Tieftöner sorgen für ein vollendetes Designerlebnis. Das Klangbild wird entsprechend den per Mikrofon ermittelten Fahr- und Hintergrundgeräuschen permanent angepasst. In Verbindung mit MMI Navigation plus mit MMI touch* und dem integrierten DVD-Laufwerk ist die Wiedergabe von 5.1 Surround Sound möglich.

Radioanlagen



Audi music interface

zur Anbindung von Apple iPod ab Generation 4, Musikfunktionalität Apple iPhone sowie USB-Speichermedien und MP3-Playern. Das Audi music interface ist in der Mittelkonsole untergebracht, die Bedienung erfolgt über das MMI-Bedienteil, die Multifunktions-tasten am Lenkrad oder Sprachbefehl. Hinweis: nur in Verbindung mit speziellem Adapterkabel nutzbar (Audi Original Zubehör). Informationen über kompatible MP3-Player erhalten Sie bei Ihrem Audi Partner oder unter www.audi.de/mp3. (Bestandteil der Ausstattungen Connectivity-Paket und MMI Navigation plus mit MMI touch*)

Adapterkabelset für Audi music interface

bestehend aus 2 Verbindungskabeln zur Anbindung von Apple iPod/iPhone oder Datenträger/Medienplayer mit USB-Anschluss (Typ A). Weitere Adapterkabel über Audi Original Zubehör erhältlich. Informationen zu Kompatibilitäten erhalten Sie bei Ihrem Audi Partner oder unter www.audi.de/mp3.

Adapterkabelset plus für Audi music interface

bestehend aus 2 Verbindungskabeln zur Anbindung von Apple iPod/iPhone oder Datenträger/Medienplayer mit USB-Anschluss (Typ A). Weitere Adapterkabel über Audi Original Zubehör erhältlich; unterstützt die Darstellung von Cover Arts und Videofunktionen; abhängig vom verwendeten iPod; nur nutzbar in Verbindung mit neueren iPod-Generationen. Informationen zu Kompatibilitäten erhalten Sie bei Ihrem Audi Partner oder unter www.audi.de/mp3.

Telefon und Kommunikation



Audi Phone Box

ermöglicht das Telefonieren im Fahrzeug durch Einlegen des Mobiltelefons in das dafür vorgesehene Fach in der Mittelkonsole; beinhaltet eine Freisprecheinrichtung und Sprachbedienung für die Telefonfunktionen; inklusive Anbindung an Fahrzeugantenne durch integrierte Koppelantenne im Ablagefach, dadurch geringe SAR-Strahlung im Fahrzeuginnenraum; Lademöglichkeit über USB-Anschluss; die Bedienung erfolgt über das MMI-Bedienteil, die Multifunktions-tasten am Lenkrad oder Sprachbefehl. Informationen über kompatible Mobiltelefone erhalten Sie bei Ihrem Audi Partner oder unter www.audi.de/bluetooth.

Bluetooth-Schnittstelle

Bluetooth-fähige Mobiltelefone können über die Schnittstelle mit dem Fahrzeug verbunden werden; freies Sprechen im Fahrzeug über Mikrofon. Inklusive Bluetooth-Audiostreaming (abhängig von Mobiltelefon-Kompatibilität). Informationen zu Kompatibilitäten erhalten Sie bei Ihrem Audi Partner oder unter www.audi.de/bluetooth.

Connectivity-Paket

Audi music interface (zur Anbindung von Apple iPod ab Generation 4, Musikfunktionalität Apple iPhone sowie USB-Speichermedien und MP3-Playern), Bluetooth-Schnittstelle (zur Anbindung Bluetooth-fähiger Mobiltelefone) mit Bluetooth-Audiostreaming, Navigationsvorbereitung (Navigationsfunktion und Kartenmaterial über Audi Original Zubehör nachrüstbar), zusätzlicher SDXC-Kartenleser (bis zu 2 TB). Hinweis: In Verbindung mit Audi music interface entfällt der separate AUX-IN-Anschluss.

Assistenzsysteme

Audi active lane assist

Spurhalteassistent, unterstützt den Fahrer innerhalb von Systemgrenzen komfortabel bei der Spurhaltung (Funktionsbereich 65–250 km/h). Ist das System aktiviert und bereit und hat der Fahrer keinen Blinker gesetzt, hilft der Audi active lane assist durch sanfte, korrigierende Lenkeingriffe das Fahrzeug innerhalb erkannter Fahrbegrenzungslinien zu führen; dabei kann der Fahrer wählen, ob er kontinuierlich oder erst kurz vor Überfahren der Spurmarkierung unterstützt werden möchte (Lenkzeitpunkte früh/spät wählbar); zusätzlich Lenkradvibration auf Fahrerwunsch einstellbar; inkl. Fernlichtassistent; dieser erkennt im Rahmen der Systemgrenzen selbstständig Scheinwerfer des Gegenverkehrs, Rückleuchten von anderen Verkehrsteilnehmern und Ortschaften. Je nach Verkehrssituation wird das Fernlicht automatisch ein- oder ausgeschaltet. In Verbindung mit MMI Navigation plus mit MMI touch* ist die kamerabasierte Verkehrszeichenerkennung enthalten.

Kamerabasierte Verkehrszeichenerkennung

kamerabasierte Erkennung und Anzeige von Überholverboten und Geschwindigkeitsbegrenzungen, inklusive temporärer Geschwindigkeitsanzeigen (z. B. über Autobahnen). Zusätzlich erfolgt innerhalb der Systemgrenzen eine situationsabhängige Bewertung bei Nässe, zeitabhängigen Geschwindigkeitsbegrenzungen, Baustellen und bei Anhängerbetrieb. Sollte ein Zeichen durch die Kamera nicht erkannt werden, kann die Geschwindigkeitsbegrenzung aus den Navigationsdaten der MMI Navigation plus mit MMI touch* (falls vorhanden) angezeigt werden. (Nur für Westeuropa)

Audi side assist

Spurwechselassistent, überwacht innerhalb der Systemgrenzen ab einer Geschwindigkeit von 30 km/h mittels Radartechnik den Bereich links und rechts neben sowie hinter dem fahrenden Fahrzeug und informiert bzw. warnt den Fahrer mittels einer LED-Anzeige im Außenspiegel, wenn ein anderes Fahrzeug von Audi side assist als kritisch bezüglich eines Spurwechsels eingeschätzt wird

*Über den genauen Einsatztermin informieren Sie sich bitte bei Ihrem Audi Partner.

Assistenzsysteme



adaptive cruise control

automatische Distanzregelung (Regelbereich für Handschalter 30–150 km/h, S tronic 0–150 km/h; in Verbindung mit dem optionalen Assistenzpaket mit erweitertem Regelbereich bis 200 km/h) auch bis zum Stillstand (nur S tronic) und automatisiertes Wiederanfahren auf Fahrerwunsch; erkennt innerhalb von Systemgrenzen mithilfe eines Radarsensors vorausfahrende Fahrzeuge und hält den Abstand durch automatisches Bremsen und Beschleunigen; 4 Abstandsstufen und verschiedene Fahrmodi individuell einstellbar; inklusive Audi pre sense front: Warnt den Fahrer durch einen erweiterten Bremsassistenten im Falle einer drohenden Kollision mit einem vorausfahrenden Fahrzeug; zudem wird eine Vollverzögerung unter 30 km/h eingeleitet, wenn Kollisionsgefahr mit einem stehenden oder fahrenden Fahrzeug besteht, um diese Kollision ggf. zu vermeiden.

Assistenzpaket

Im Assistenzpaket werden die Funktionen der folgenden Assistenzsysteme zusammengefasst: Einparkhilfe plus mit selektiver Anzeige, Audi active lane assist und adaptive cruise control mit erweitertem Regelbereich (für Handschalter 30–200 km/h, für S tronic 0–200 km/h)



Anfahrassistent

hält das Fahrzeug nach dem Anhalten zeitlich unbegrenzt und verhindert so automatisch bei Steigungen und im Gefälle das Wegrollen. Das System wird per Tastendruck aktiviert und ermöglicht dem Fahrer ein komfortables Anfahren ohne Betätigung der elektromechanischen Parkbremse.

Geschwindigkeitsregelanlage

hält die gewünschte Geschwindigkeit ab etwa 30 km/h konstant, sofern es die Motorleistung bzw. die Motorbremswirkung zulässt, Bedienung über separaten Lenkstockhebel, Anzeige der gesetzten Geschwindigkeit im Fahrerinformationssystem (falls vorhanden)

Audi pre sense basic

Durch die Vernetzung unterschiedlicher Fahrzeugsysteme werden Fahrsituationen kategorisiert und ggf. Maßnahmen zum präventiven Insassenschutz eingeleitet. Dazu zählen: Gurtstraffung der vorderen Sicherheitsgurte sowie das Schließen von Fenstern und – falls vorhanden – des Panorama-Glasdachs.

Einparkhilfe hinten

unterstützt das rückwärtige Einparken innerhalb der Systemgrenzen durch akustisches Anzeigen des Abstands hinter dem Fahrzeug zu einem erkannten Objekt; Messung durch Ultraschallsensoren, unauffällig in den Stoßfänger integriert

Einparkhilfe plus mit selektiver Anzeige

akustische und optische Einparkhilfe nach vorn und hinten, bietet innerhalb der Systemgrenzen weiße Abstandsmarker für nicht berührte und rote Symbole bei Hindernissen, die berührt werden würden. Es erfolgt so eine selektive, optische Anzeige des Abstands zu allen erkannten Objekten im MMI-Display, abhängig vom momentanen Kurvenradius und von der Fahrtrichtung. Die virtuelle Fahrspuranzeige in Verbindung mit MMI Navigation plus mit MMI touch¹ bietet darüber hinaus seitliche Führungslinien, die mittels aktuell gewählten Lenkrollradius vorausberechnet werden, und unterstützt so sicheres und kratzfreies Ein- und Ausparken durch Angaben zum richtigen Lenkwinkel; Messung durch Ultraschallsensoren, unauffällig in die Stoßfänger integriert; wahlweise mit Rückfahrkamera bestellbar

Parkassistent mit selektiver Anzeige

wie Einparkhilfe plus mit selektiver Anzeige; zusätzlich wird mittels Ultraschallsensoren nach geeigneten Parkplätzen entlang der Fahrbahn gesucht, für Querparklücken der ideale Einparkweg und für Längsparklücken der ideale Ein- und Ausparkweg berechnet; der Lenkvorgang wird nahezu automatisch vollendet. Das assistierte Einparken ist nun auch in kleineren Parklücken und Kurvenbereichen möglich, Parkvorgänge in mehreren Zügen werden unterstützt. Während das Lenken vom Fahrzeug übernommen wird, muss der Fahrer lediglich Gas geben und bremsen. Die Umgebungsanzeige verzeichnet und warnt mittels 4 zusätzlicher Sensoren, abhängig vom Lenkwinkel, rund um das Fahrzeug auch vor seitlichen Hindernissen und unterstützt sicheres und kratzfreies Ein- und Ausparken durch Angaben zum richtigen Lenkwinkel; wahlweise mit Rückfahrkamera bestellbar

Rückfahrkamera

Kamera-Bilddarstellung des Bereichs hinter dem Fahrzeug im MMI-Display, mit dynamischen Anzeigemodi für die berechnete Fahrspur (lenkwinkelabhängig) inklusive Hilfs- und Führungslinien im Kamerabild und zur Erkennung der Umlenkpunkte beim Längseinparken; Rückfahrkamera unauffällig in die Griffleiste der Gepäckraumklappe integriert

Fahrwerke/Bremsen

Dynamikfahrwerk

vorn mit einer McPherson-Federbeinachse mit unteren Dreiecksquerlenkern, Aluminium-Hilfsrahmen und Rohrstabilisator. Hinten mit einer 4-Lenker-Hinterachse mit getrennter Feder-Dämpfer-Anordnung, Hilfsrahmen und Rohrstabilisator; für das Einstiegsaggregat 1.6 TDI 77 kW (105 PS)² wird eine leichte Verbundlenker-Hinterachse verbaut.

Sportfahrwerk

Karosserie um ca. 15 mm abgesenkt, mit straffer abgestimmter Federung und Dämpfung für direkteren Fahrkontakt und sportliches Handling

S line-Sportfahrwerk¹

dynamischere Feder-Dämpfer-Abstimmung und Tieferlegung um 10 mm gegenüber Sportfahrwerk bzw. 25 mm gegenüber Dynamikfahrwerk

Audi magnetic ride¹

adaptives Dämpfersystem mit individueller Auswahl der Fahrwerksabstimmung (Auto/Komfort/Sport) durch Taster auf der Mittelkonsole vorn (Option bei TFSI- und TDI-Motoren ab 110 kW [150 PS]); Verbesserung von Fahrkomfort und Fahrdynamik durch Regelung der Dämpferkräfte in Abhängigkeit vom jeweiligen Fahrzustand; Tieferlegung um ca. 15 mm gegenüber dem Dynamikfahrwerk

Audi drive select®

Änderung der Fahrzeugcharakteristik durch z. B. Anpassung der Lenkungsunterstützung und Gaspedal- bzw. Schaltkennlinie (bei Modellen mit S tronic). Darüber hinaus hat das System Einfluss auf weitere optionale Ausstattungen; verfügbare Modi: comfort, auto, dynamic, efficiency und – in Verbindung mit MMI Radio oder MMI Navigation plus mit MMI touch¹ – individual. Der Modus efficiency versetzt Motor, Automatikgetriebe und optional adaptive cruise control sowie Klimatisierung in eine verbesserte Grundeinstellung.



Elektromechanische Parkbremse

umfasst Parkbremsfunktion im Stand, Anfahrhilfe durch automatisches Lösen beim Anfahren und Vollverzögerung während der Fahrt über alle 4 Räder

Bremsanlage

mit Anti-Blockier-System (ABS) und elektronischer Bremskraftverteilung (EBV); hydraulischer Bremsassistent mit 2-stufiger Kennlinie des Bremskraftverstärkers (Dual Rate), Scheibenbremsen vorn und hinten, vorn innenbelüftet

Technik/Sicherheit

Karosserie

verzinkt (vollverzinkt im korrosionsgefährdeten Bereich), selbsttragend, mit der Bodengruppe verschweißt, Front- und Heckbereich mit definierten Knautschzonen. (12 Jahre Garantie gegen Durchrostung)

Seitenaufprallschutz

bestehend aus biegesteifen Türaufprallträgersystemen und verstärkter Karosserieseitenstruktur, insbesondere in den B-Säulen und den Schwellern

Fullsize-Airbags

für Fahrer und Beifahrer

Seitenairbags vorn

in die Sitzlehnen integriert

Kopfairbagsystem

schützt Front- und außen sitzende Fondpassagiere bei einem Seitenaufprall, entfaltet sich wie ein Schutzpolster vor der seitlichen Fensterfläche; das Kopfairbagsystem ergänzt Seitenaufprallschutz und Seitenairbags.

Knieairbag

auf der Fahrerseite

Integrales Kopfstützensystem

Im Falle einer Heckkollision wird durch die Gestaltung des Sitzes der Oberkörper aufgefangen und der Kopf abgestützt; dadurch wird die Schutzwirkung erhöht bzw. die Gefahr eines Schleudertraumas vermindert.

Sicherheitslenksäule

ergänzt das Schutzpotenzial von Sicherheitsgurt und Airbag

Sicherheitsgurte

3-Punkt-Automatikgurte für alle Sitzplätze, pyrotechnische Gurtstraffer, Gurthöhenverstellung vorn; Gurtkraftbegrenzer auf allen äußeren Sitzplätzen

Gurtanlegekontrolle

für alle Sitzplätze; akustisches und optisches Warnsignal erinnert an das Anlegen der Sicherheitsgurte vorn, optisches Warnsignal macht auf das Lösen der Sicherheitsgurte hinten aufmerksam.

Warn- und Kontrollleuchten

u. a. für: Airbag, ABS, ESC/ASR, angezogene Parkbremse, EDS-Elektronik, Fernlicht, Blinkleuchten, Bremsanlage, Motoröl Druck, Gepäckraumklappe, Motorelektrik, Vorglühanlage (TDI)

Warndreieck

mit Halterung an der Innenseite der Gepäckraumklappe

Verbandmaterial

im Ablagefach unter dem Beifahrersitz

Elektromechanische Servolenkung

geschwindigkeitsabhängige Lenkunterstützung, mit aktiver Rückstellunterstützung, automatischer Geradeauslaufkorrektur, z. B. bei Seitenwind oder quer geneigter Fahrbahn; energiesparende Funktionsweise, Dämpfung von fahrbahnbedingten Störkräften, Lenkrollradius spurstabilisierend

Elektronische Differenzialsperre (EDS)

Die Anfahrhilfe bremst automatisch bei unterschiedlich griffiger Fahrbahn die Antriebsräder auf zu glattem Untergrund ab und sorgt so für kraftvolles Vorwärtskommen.

¹ Über den genauen Einsatztermin informieren Sie sich bitte bei Ihrem Audi Partner. ² Der 1.6 TDI 77 kW (105 PS) wird noch nicht zum Kauf angeboten. Er besitzt derzeit noch keine Gesamtbetriebserlaubnis und unterliegt daher nicht der Richtlinie 1999/94/EG. Über den genauen Einsatztermin informieren Sie sich bitte bei Ihrem Audi Partner.

Technik/Sicherheit**Elektronische Stabilisierungskontrolle (ESC)**

abschaltbar, mit hydraulischem Bremsassistenten: Die elektronische Stabilisierungskontrolle sorgt durch gezieltes Abbremsen einzelner Räder und Eingriff ins Motormanagement für mehr Stabilität in gefährlichen Situationen und unterstützt bei der Stabilisierung des Fahrzeugs durch eine Änderung des Lenkmoments.

Elektronische Stabilisierungskontrolle (ESC) mit elektronischer Quersperre

Die elektronische Quersperrfunktion ist für Modelle mit Vorderradantrieb in der elektronischen Stabilisierungskontrolle integriert. Sie verteilt die Antriebsmomente abhängig von der Fahrsituation durch gezielte Bremsenriffe. Bei Kurvenfahrten steuert die Quersperre aktiv gegen, weit bevor ein Untersteuern spürbar ist. Dies bedeutet verbesserte Traktion und Dynamik in Kurven und ein präzises Fahrverhalten. Zusätzlich wird die Agilität während des Lenkens bei gleichzeitiger Steigerung der Fahrsicherheit verbessert. (Nur bei Modellen mit Frontantrieb)

Antriebs-Schlupf-Regelung (ASR)

verhindert durch Reduzierung der Motorleistung das Durchdrehen der Antriebsräder und bringt mehr Stabilität und verbesserte Traktion auf der Fahrbahn

Handschaltgetriebe

6-Gang, vollsynchronisiert, mit hydraulisch betätigter Einscheiben-Trockenkupplung mit asbestfreien Belägen, 2-Massen-Schwungrad

**S tronic®**

Das 7-Gang-Doppelkupplungsgetriebe ermöglicht kürzere Schaltzeiten und Schalten ohne spürbare Zugkraftunterbrechung; bedienbar über die Schaltwippen hinter dem Lenkrad (falls vorhanden), den Wählhebel oder im Automatikbetrieb, inklusive Berganfahrassistent

Vorderradantrieb

elektronische Differenzialsperre (EDS) über Bremsenriff an allen angetriebenen Rädern, Antriebs-Schlupf-Regelung (ASR), elektronische Stabilisierungskontrolle (ESC) mit Bremsassistent

quattro®*

permanenter Allradantrieb für hervorragende Traktion und Fahrsicherheit

Dieselpartikelfilter additivfrei

bei allen Dieselmotoren; das automatische Filtersystem reduziert die Rußpartikelemissionen.

Start-Stop-System

hilft den Kraftstoffverbrauch und den CO₂-Ausstoß durch Abschalten des Motors in Standphasen zu senken, z. B. an Ampeln. Für einen optimalen Wiederstart wird der Startvorgang bereits beim Treten der Kupplung (Handschaltgetriebe) oder Lösen der Fußbremse (S tronic) eingeleitet. Jederzeit über einen Schalter deaktivierbar

Rekuperation

Durch Anhebung der Generatorspannung wird während einer Schub- oder Bremsphase Bewegungsenergie in nutzbare elektrische Energie umgewandelt. Durch diese Energie wird bei einer nachfolgenden Beschleunigung der Generator entlastet – und so bis zu 3 % Kraftstoff gespart.

Freilaufmodus

im Modus efficiency im Audi drive select aktivierbar, ermöglicht in Fahrstufe „D“ eine vorausschauende Fahrweise und reduziert den Kraftstoffverbrauch; beim Gaswegnehmen wird automatisch ausgekuppelt, bei Betätigung der Bremse oder des Gaspedals wird automatisch wieder eingekuppelt.

Audi Anschlussgarantie**Audi Anschlussgarantie**

bereits beim Kauf eines Neuwagens mitbestellen: Mit der Audi Anschlussgarantie haben Sie 100 % Audi Herstellergarantie und damit auch nach Ablauf der Zweijahresfrist Risikoabsicherung und Kostenkontrolle. Die Audi Anschlussgarantie bietet Ihnen eine individuelle Laufzeit- und Laufleistungskombination für bis zu 3 Jahre nach Ende der Herstellergarantie bei einer maximalen Laufleistung von 150.000 km.

* Über den genauen Einsatztermin informieren Sie sich bitte bei Ihrem Audi Partner.

Individueller voraus: Audi Original Zubehör.

Mit dem Audi Original Zubehör verleihen Sie Ihrem neuen Audi A3 eine noch persönlichere Note. Sei es durch das sportliche style Paket oder mit Ausstattungen für Familie und Freizeit: Wählen Sie aus den folgenden Extras jene aus, die am besten zu Ihrem Lebensstil passen.



1 style Paket

Für alle, die es noch etwas sportlicher mögen, bietet Audi Original Zubehör ein style Paket aus Aerodynamik-Anbauteilen. Sie betonen die markante Optik des Fahrzeugs und sorgen für ein dynamisches Fahrvergnügen. Das style Paket besteht aus verbreiterten Seitenschwellern, Dachkantenspoiler, Heckschürze und -diffusor, Sport-Endrohrblenden und einem Frontspoiler mit Blade. Das Blade ist in Aluminiumoptik oder ab Werk grundiert und in vielen gewünschten Farben lackierbar erhältlich.

2 Aluminium-Gussräder im 5-Arm-Velum-Design, anthrazit, glanzgedreht

Mehr Sportlichkeit. In der Dimension 7,5 J x 18 für Reifen der Größe 225/40 R 18.



3 colour kit red interior

Noch mehr Individualität im Innenraum mit Dekorblenden am Innenspiegel und an der Mittelkonsole, Dekoreinlagen für Schalttafel und Türverkleidung und Dekor-Textilfußmatten. Erhältlich in Misanorot/Ibisweiß und als colour kit blue interior in Nebelblau/Ibisweiß.

4 Ski- und Snowboardhalter

Für den bequemen Transport von bis zu 6 Paar Ski oder 4 Snowboards. Abschließbar. (Nur in Verbindung mit dem Grundträger nutzbar.)

5 Adapterleitungen für Audi music interface*

Ermöglichen die Anbindung verschiedener iPod™-Modelle und weiterer portabler Medienplayer. Bedienung über das MMI-System, wenn die Funktion vom Medienplayer unterstützt wird.

6 Winter-Aluminium-Gussräder im 5-Arm-Rotor-Design

Schneekettentaugliches Winterkomplettrad in der Dimension 6 J x 16 mit Reifen der Größe 205/55 R 16.

7 Schneeketten

Für besseren Halt auf Schnee und Eis.

8 Gepäckraumeinlage

Umlaufender Rand verbessert den Schutz vor Verunreinigungen des Gepäckraumbodens. Rutschhemmendes Muster sorgt für einen besseren Halt der Ladung. Lässt sich einfach und platzsparend verstauen.



Modell	1.4 TFSI 90 kW (122 PS)	1.8 TFSI 132 kW (180 PS)	2.0 TDI 110 kW (150 PS)
Motorbauart	Reihen-4-Zylinder-Ottomotor mit Benzindirekteinspritzung, Abgasturboaufladung und indirekter Ladeluftkühlung	Reihen-4-Zylinder-Ottomotor mit Benzindirekteinspritzung, Abgasturboaufladung und Ladeluftkühlung	Reihen-4-Zylinder-Dieselmotor mit Common-Rail-Einspritzsystem, Abgasturboaufladung und indirekter Ladeluftkühlung
Hubraum in cm ³ (Ventile pro Zylinder)	1395 (4)	1798 (4)	1968 (4)
Max. Leistung ¹ in kW (PS) bei min ⁻¹	90 (122)/5000–6000	132 (180)/5100–6200	110 (150)/3500–4000
Max. Drehmoment in Nm bei min ⁻¹	200/1400–4000	250/1250–5000	320/1750–3000
Kraftübertragung/Räder			
Antriebsart	Vorderradantrieb	Vorderradantrieb	Vorderradantrieb
Getriebeart	6-Gang-Handschaltgetriebe	7-Gang S tronic	6-Gang-Handschaltgetriebe
Räder ²	Stahlräder, 6,5 J x 16	Stahlräder, 6,5 J x 16	Stahlräder, 6,5 J x 16
Reifen ²	205/55 R 16	205/55 R 16	205/55 R 16
Gewicht/Volumen			
Leergewicht ³ in kg	1250	1325	1355
Zul. Gesamtgewicht in kg	1735	1810	1840
Zul. Dachlast/Stützlast in kg	75/75	75/75	75/75
Zul. Anhängelast ⁴ in kg	ungebremst bei 12 % Steigung bei 8 % Steigung	620 1400 1600	660 1600 1800
Tankinhalt ca. in l	50	50	50
Fahrleistung/Verbrauch⁵			
Höchstgeschwindigkeit in km/h	203	232	216
Beschleunigung 0–100 km/h in s	9,3	7,2	8,6
Kraftstoffart	Super schwefelfrei ROZ 95 ⁶	Super schwefelfrei ROZ 95 ⁶	Diesel schwefelfrei ⁷
Kraftstoffverbrauch ⁸ in l/100 km	innerorts außerorts kombiniert	6,5 4,4 5,2	7,0 4,8 5,6
CO ₂ -Emission ⁸ in g/km	innerorts außerorts kombiniert	151 102 120	4,9 3,6 4,1
Effizienzklassen	B	C	A
Abgasnorm	EU5	EU5	EU5

Erklärungen

- ¹ Der angegebene Wert wurde nach dem vorgeschriebenen Messverfahren (RL 80/1269/EWG in der gegenwärtig geltenden Fassung) ermittelt.
- ² Bei Ambition Aluminium-Gussräder, Größe 7,5 J x 17 mit Reifen 225/45 R 17.
Bei Ambiente Aluminium-Gussräder, Größe 7 J x 16 mit Reifen 205/55 R 16.
- ³ Fahrzeugleergewicht mit Fahrer (68 kg), Gepäck (7 kg) und Kraftstoffbehälter zu 90% gefüllt, ermittelt nach der RL 92/21/EWG in der gegenwärtig geltenden Fassung. Durch Sonderausstattungen können sich das Leergewicht und der Luftwiderstandsbeiwert des Fahrzeugs erhöhen, wodurch die mögliche Nutzlast bzw. Höchstgeschwindigkeit entsprechend verringert wird.
- ⁴ Mit zunehmender Höhe verringert sich zwangsläufig die Motorleistung. Ab 1.000 m über Meereshöhe und je weitere 1.000 m sind jeweils 10% vom Gespanngewicht (zul. Anhängelast + zul. Gesamtgewicht des Zugfahrzeugs) abziehen. Gültiger Wert Anhängelast bei werksseitig verbauter Anhängervorrichtung. Bei gewerblicher Nutzung des Fahrzeugs mit Anhängervorrichtung benötigen Sie unter bestimmten Voraussetzungen ein EG-Kontrollgerät.
- ⁵ Der Kraftstoffverbrauch und die CO₂-Emissionen eines Fahrzeugs hängen nicht nur von der effizienten Ausnutzung des Kraftstoffs durch das Fahrzeug ab, sondern werden auch vom Fahrverhalten und von anderen nichttechnischen Faktoren beeinflusst. CO₂ ist das für die Erderwärmung hauptsächlich verantwortliche Treibhausgas.
- ⁶ Die Verwendung von unverbleitem Kraftstoff Super schwefelfrei ROZ 95 nach DIN EN 228 wird empfohlen. Wenn nicht verfügbar: unverbleiter Kraftstoff Normal schwefelfrei ROZ 91 nach DIN EN 228 mit geringer Leistungsmin-derung. Kraftstoffqualität bleifrei ROZ 95 mit einem maximalen Ethanolanteil von 10% (E10) ist grundsätzlich verwendbar. Die Angaben zum Verbrauch beziehen sich auf den Betrieb mit Kraftstoff ROZ 95 nach 692/2008/EG.
- ⁷ Die Verwendung von Diesel schwefelfrei nach DIN EN 590 wird empfohlen. Wenn nicht verfügbar: Diesel nach DIN EN 590.
- ⁸ Die angegebenen Werte wurden nach den vorgeschriebenen Messverfahren ermittelt. Die Angaben beziehen sich nicht auf ein einzelnes Fahrzeug und sind nicht Bestandteil des Angebots, sondern dienen allein Vergleichszwecken zwischen den verschiedenen Fahrzeugtypen.

Wichtige Hinweise

LongLife Service: erfolgt nach Serviceanzeige. Der zeitliche Abstand zwischen den Services darf maximal 2 Jahre betragen.

Altfahrzeugrecycling: Alle Audi Modelle sind demontage- und verwertungsgerecht konstruiert. Gleichzeitig entwickelt die AUDI AG die Rahmenbedingungen zur Verwertung der Altfahrzeuge und ihrer Bestandteile sowie zur Verringerung des zu entsorgenden Abfalls ständig weiter. Nähere Informationen hierzu erhalten Sie im Internet unter www.audi.de unter den Stichwörtern „Altauto“ und „Altfahrzeug“.

Informationen über nahe gelegene Rücknahmestellen zur umweltgerechten Verwertung gemäß Altfahrzeuggesetz erhalten Sie ebenfalls im Internet sowie über unsere kostenlose Hotline 0800 2834737 und bei Ihrem Audi Partner.

Audi A3

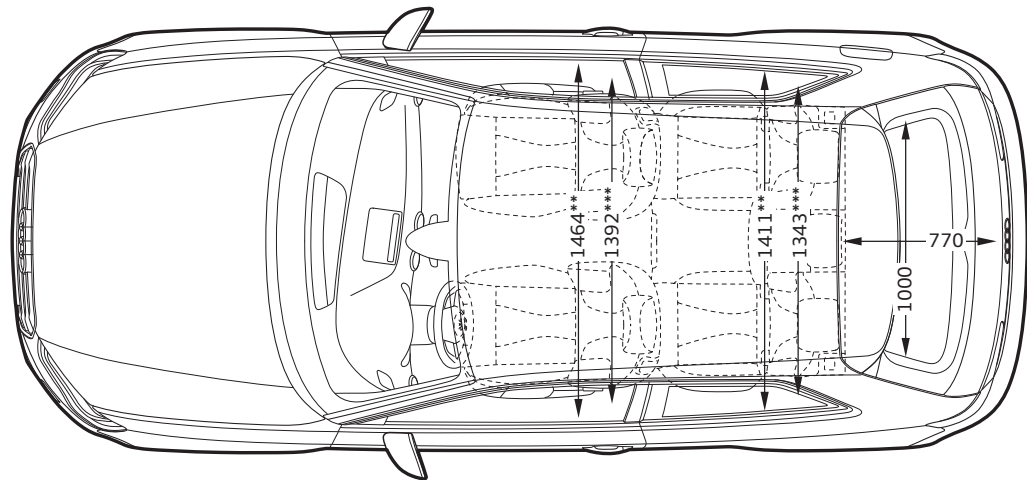
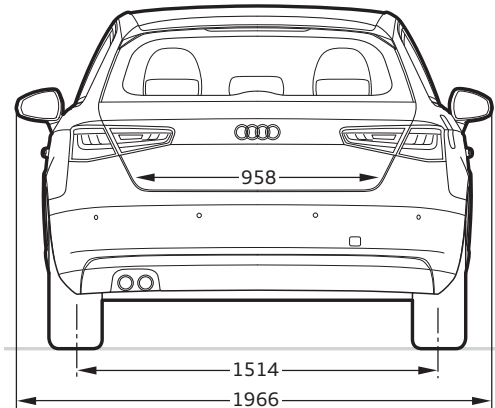
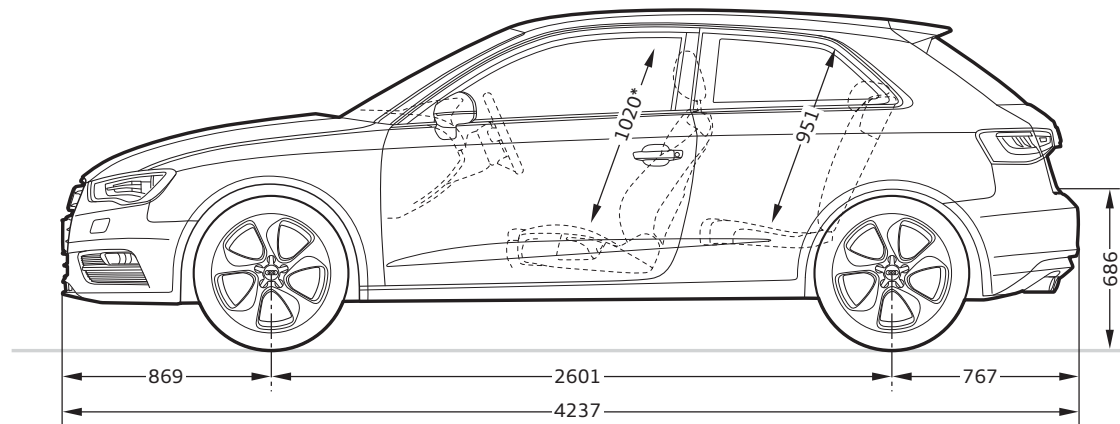
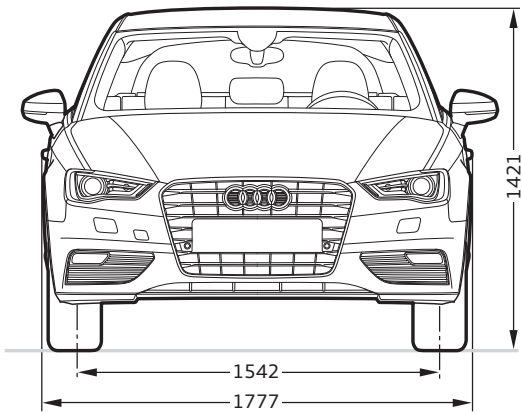

Angaben in Millimeter.

Angaben der Abmessungen bei Fahrzeugleergewicht.

Gepäckraumvolumen 365/1100 l (Messung nach VDA-Methode mit Quadern von 200 x 100 x 50 mm Kantenlänge;
2. Wert: bei umgeklappter Rücksitzlehne und dachhoher Beladung).

Wendekreis ca. 10,7 m.

*Maximaler Kopfraum. **Breite Ellbogenraum. ***Breite Schulterraum.

Einen Audi zu fahren ist ein einzigartiges Erlebnis.
Ihn abzuholen auch.

1



2



Die Audi Neuwagenabholung in Neckarsulm und Ingolstadt.

















Der Kauf eines neuen Autos ist etwas Besonderes. Schließlich haben Sie sich nicht einfach für irgendein Auto entschieden, sondern für eins, das Ihre persönliche Vorstellung von Mobilität und Design widerspiegelt. Daher möchten wir, dass auch die erste Begegnung mit Ihrem neuen Audi etwas ganz Besonderes wird. Wie wäre es, wenn Sie ihn direkt bei uns abholen und einen unvergesslichen Tag verbringen, ganz wie Sie mögen, in Neckarsulm oder in Ingolstadt.

Alle Modelle sind an beiden Standorten abholbar. Ein abwechslungsreiches und spannendes Rahmenprogramm wartet auf Sie – bei der Premiumauslieferung mit der Schlüsselübergabe, einer Werksbesichtigung, einem Blick in die Audi Historie und einem Restaurantbesuch. Entscheiden Sie sich hingegen für unsere exklusive Individualauslieferung, bestimmen Sie persönlich, wie Ihr Tag bei Audi aussehen soll und was Sie unternehmen möchten. Oder genießen Sie eines unserer Tourismusangebote, die wir eigens für Sie zusammengestellt haben. So lange, bis es schließlich Zeit für den Höhepunkt ist: die erste Fahrt in Ihrem neuen Audi.

Gern möchten wir mit Ihnen gemeinsam Ihre ganz persönliche Neuwagenabholung planen. Näheres zu unseren Angeboten und Leistungen erfahren Sie bei Ihrem Audi Partner, im Internet unter www.audi.de/neuwagenabholung oder über unsere Hotline unter Telefon 0800 6363666. Informationen über Preise finden Sie in unserer Preisliste oder wenden Sie sich an Ihren Audi Partner oder unsere Hotline.











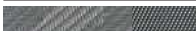



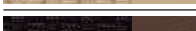

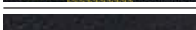
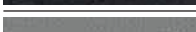

- 1 2 Spüren Sie den Herzschlag der Marke: Die Audi Foren in Neckarsulm und Ingolstadt bieten Ihnen aufregende Einblicke in die Welt des Automobils.
- 3 Atmen Sie Geschichte: Das Audi museum mobile (Ingolstadt) und die Audi Traditionsausstellung (Neckarsulm) nehmen Sie mit auf eine Reise in die Geschichte des Automobils und der Marke Audi.
- 4 Lernen Sie Ihren neuen Audi kennen: Ihr Kundenberater begleitet Sie zu Ihrem Wagen, beantwortet gern Ihre Fragen und überreicht Ihnen den Fahrzeugschlüssel.
- 5 Lassen Sie sich verwöhnen: Worauf immer Sie Lust haben, unsere stilvollen Restaurants freuen sich, in den Audi Foren Ihre Wünsche zu erfüllen.
- 6 Entdecken Sie Technik: Bei einer Werksbesichtigung erleben Sie, wie eines der fortschrittlichsten Automobile der Welt gebaut wird.

	Seite	Attraction	Ambition	Ambiente
Unilackierungen	62			
 Amalfiweiß		<input type="checkbox"/>	<input type="checkbox"/>	<input type="checkbox"/>
 Brillantrot		<input type="checkbox"/>	<input type="checkbox"/>	<input type="checkbox"/>
 Brillantschwarz		<input type="checkbox"/>	<input type="checkbox"/>	<input type="checkbox"/>
Metalliclackierungen	63			
 Eissilber Metallic		<input checked="" type="checkbox"/>	<input checked="" type="checkbox"/>	<input checked="" type="checkbox"/>
 Monsungrau Metallic		<input checked="" type="checkbox"/>	<input checked="" type="checkbox"/>	<input checked="" type="checkbox"/>
 Dakotagrau Metallic		<input checked="" type="checkbox"/>	<input checked="" type="checkbox"/>	<input checked="" type="checkbox"/>
 Belugabraun Metallic		<input checked="" type="checkbox"/>	<input checked="" type="checkbox"/>	<input checked="" type="checkbox"/>
 Gletscherweiß Metallic		<input checked="" type="checkbox"/>	<input checked="" type="checkbox"/>	<input checked="" type="checkbox"/>
 Shirazrot Metallic		<input checked="" type="checkbox"/>	<input checked="" type="checkbox"/>	<input checked="" type="checkbox"/>
 Scubablau Metallic		<input checked="" type="checkbox"/>	<input checked="" type="checkbox"/>	<input checked="" type="checkbox"/>
Perleffektlackierungen	63			
 Misanorot Perleffekt		<input checked="" type="checkbox"/>	<input checked="" type="checkbox"/>	<input checked="" type="checkbox"/>
 Phantomschwarz Perleffekt		<input checked="" type="checkbox"/>	<input checked="" type="checkbox"/>	<input checked="" type="checkbox"/>
Räder/Reifen	64			
 16"-Stahlräder inklusive Radvollblende		<input type="checkbox"/>	-	-
 16"-Aluminium-Gussräder im 10-Speichen-Design		<input checked="" type="checkbox"/>	-	-
 16"-Aluminium-Gussräder im 15-Speichen-Y-Design		-	-	<input type="checkbox"/>
 17"-Aluminium-Gussräder im 5-Arm-Design		-	<input type="checkbox"/>	-

Serienausstattung Sonderausstattung - nicht erhältlich

	Seite	Attraction	Ambition	Ambiente
 17"-Aluminium-Gussräder im 5-Arm-Kinetik-Design		<input checked="" type="checkbox"/>	<input checked="" type="checkbox"/>	<input checked="" type="checkbox"/>
 17"-Aluminium-Gussräder im 15-Speichen-Design		<input checked="" type="checkbox"/>	<input checked="" type="checkbox"/>	<input checked="" type="checkbox"/>
 17"-Aluminium-Gussräder Audi exclusive im 5-Doppelspeichen-Design ¹		<input checked="" type="checkbox"/>	<input checked="" type="checkbox"/>	<input checked="" type="checkbox"/>
 18"-Aluminium-Gussräder im 5-Arm-Dynamik-Design		<input checked="" type="checkbox"/>	<input checked="" type="checkbox"/>	<input checked="" type="checkbox"/>
 18"-Aluminium-Gussräder Audi exclusive im 5-Arm-Rotor-Design in Schwarz, glanzgedreht ¹		<input checked="" type="checkbox"/>	<input checked="" type="checkbox"/>	<input checked="" type="checkbox"/>
 16"-Winter-Stahlräder inklusive Radvollblende		<input checked="" type="checkbox"/>	<input checked="" type="checkbox"/>	<input checked="" type="checkbox"/>
 16"-Winter-Aluminium-Gussräder im 10-Speichen-Design		<input checked="" type="checkbox"/>	<input checked="" type="checkbox"/>	<input checked="" type="checkbox"/>
 17"-Winter-Aluminium-Gussräder im 5-Arm-Design		<input checked="" type="checkbox"/>	<input checked="" type="checkbox"/>	<input checked="" type="checkbox"/>
 18"-Winter-Aluminium-Gussräder im 5-Arm-Dynamik-Design		<input checked="" type="checkbox"/>	<input checked="" type="checkbox"/>	<input checked="" type="checkbox"/>

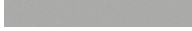
	Seite	Attraction	Ambition	Ambiente
All-Season-Reifen		<input checked="" type="checkbox"/>	<input checked="" type="checkbox"/>	<input checked="" type="checkbox"/>
Radschrauben diebstahlhemmend		<input checked="" type="checkbox"/>	<input checked="" type="checkbox"/>	<input checked="" type="checkbox"/>
Reifenreparaturset		<input type="checkbox"/>	<input type="checkbox"/>	<input type="checkbox"/>
Reifendruck-Kontrollanzeige		<input type="checkbox"/>	<input type="checkbox"/>	<input type="checkbox"/>
Bordwerkzeug		<input type="checkbox"/>	<input type="checkbox"/>	<input type="checkbox"/>
Wagenheber		<input type="checkbox"/>	<input type="checkbox"/>	<input type="checkbox"/>
Reserverad platzsparend		<input checked="" type="checkbox"/>	<input checked="" type="checkbox"/>	<input checked="" type="checkbox"/>
Reifen mit Notlaufeigenschaften ¹		<input checked="" type="checkbox"/>	<input checked="" type="checkbox"/>	<input checked="" type="checkbox"/>
Sitze	66			
Normalsitze vorn		<input type="checkbox"/>	<input type="checkbox"/>	<input type="checkbox"/>
Sportsitze vorn		<input checked="" type="checkbox"/>	<input type="checkbox"/>	<input checked="" type="checkbox"/>
Sitzbezüge für Normalsitze vorn	66			
 Stoff Marathon schwarz		<input type="checkbox"/>	<input type="checkbox"/>	<input type="checkbox"/>
 Stoff Marathon titangrau		<input type="checkbox"/>	<input type="checkbox"/>	<input type="checkbox"/>
 Stoff Regatta/mono.pur schwarz		<input type="checkbox"/>	<input type="checkbox"/>	<input type="checkbox"/>
 Stoff Regatta/mono.pur titangrau		<input type="checkbox"/>	<input type="checkbox"/>	<input type="checkbox"/>
 Stoff Regatta/mono.pur pashminabeige		<input type="checkbox"/>	<input type="checkbox"/>	<input type="checkbox"/>
 Stoff Regatta/mono.pur kastanienbraun		<input type="checkbox"/>	<input type="checkbox"/>	<input type="checkbox"/>
 Leder Milano schwarz		<input checked="" type="checkbox"/>	<input type="checkbox"/>	<input checked="" type="checkbox"/>
 Leder Milano pashminabeige		<input checked="" type="checkbox"/>	<input type="checkbox"/>	<input checked="" type="checkbox"/>
Sitzbezüge für Sportsitze vorn	68			
 Stoff Rallye schwarz/schwarz		<input type="checkbox"/>	<input type="checkbox"/>	<input type="checkbox"/>
 Stoff Rallye schwarz/silber		<input type="checkbox"/>	<input type="checkbox"/>	<input type="checkbox"/>
 Stoff Rallye schwarz/blau		<input type="checkbox"/>	<input type="checkbox"/>	<input type="checkbox"/>
 Stoff Rallye schwarz/gelb		<input type="checkbox"/>	<input type="checkbox"/>	<input type="checkbox"/>
 Leder Milano schwarz		<input checked="" type="checkbox"/>	<input checked="" type="checkbox"/>	<input checked="" type="checkbox"/>
 Leder Milano titangrau		<input checked="" type="checkbox"/>	<input checked="" type="checkbox"/>	<input checked="" type="checkbox"/>

	Seite	Attraction	Ambition	Ambiente
 Leder Milano kastanienbraun		<input checked="" type="checkbox"/>	<input checked="" type="checkbox"/>	<input checked="" type="checkbox"/>
 Audi design selection capriorange		<input type="checkbox"/>	<input checked="" type="checkbox"/>	<input type="checkbox"/>
 Alcantara/Leder schwarz		<input checked="" type="checkbox"/>	<input checked="" type="checkbox"/>	<input checked="" type="checkbox"/>
 Alcantara/Leder titangrau		<input checked="" type="checkbox"/>	<input checked="" type="checkbox"/>	<input checked="" type="checkbox"/>
Stoff-/LederAusstattungen	70			
Stoff Marathon		<input type="checkbox"/>	<input type="checkbox"/>	<input type="checkbox"/>
Stoff Regatta/mono.pur		<input type="checkbox"/>	<input type="checkbox"/>	<input type="checkbox"/>
Stoff Rallye		<input type="checkbox"/>	<input type="checkbox"/>	<input type="checkbox"/>
Alcantara/Leder-Kombination		<input checked="" type="checkbox"/>	<input checked="" type="checkbox"/>	<input checked="" type="checkbox"/>
LederAusstattung Milano		<input checked="" type="checkbox"/>	<input checked="" type="checkbox"/>	<input checked="" type="checkbox"/>
Audi design selection capriorange		<input type="checkbox"/>	<input checked="" type="checkbox"/>	<input type="checkbox"/>
Erweiterte Interieurelemente mono.pur		<input checked="" type="checkbox"/>	<input checked="" type="checkbox"/>	<input checked="" type="checkbox"/>
Dachhimmel	70			
Dachhimmel in Stoff		<input type="checkbox"/>	<input type="checkbox"/>	<input type="checkbox"/>
Dachhimmel in Stoff schwarz		<input checked="" type="checkbox"/>	<input checked="" type="checkbox"/>	<input checked="" type="checkbox"/>
Dekoreinlagen	71			
 Micrometallic silber		<input type="checkbox"/>	<input type="checkbox"/>	<input type="checkbox"/>
 3D-Optik Luv		<input checked="" type="checkbox"/>	<input checked="" type="checkbox"/>	<input type="checkbox"/>
 Aluminium Mistral		<input checked="" type="checkbox"/>	<input checked="" type="checkbox"/>	<input checked="" type="checkbox"/>
Licht	72			
Xenon plus inklusive Scheinwerfer-Reinigungsanlage		<input checked="" type="checkbox"/>	<input checked="" type="checkbox"/>	<input checked="" type="checkbox"/>
Scheinwerfer		<input type="checkbox"/>	<input type="checkbox"/>	<input type="checkbox"/>
Scheinwerfer-Reinigungsanlage ²		<input checked="" type="checkbox"/>	<input checked="" type="checkbox"/>	<input checked="" type="checkbox"/>
Nebelscheinwerfer		<input checked="" type="checkbox"/>	<input type="checkbox"/>	<input checked="" type="checkbox"/>
LED-Heckleuchten ²		<input checked="" type="checkbox"/>	<input checked="" type="checkbox"/>	<input checked="" type="checkbox"/>
Heckleuchten		<input type="checkbox"/>	<input type="checkbox"/>	<input type="checkbox"/>

¹Über den genauen Einsatztermin informieren Sie sich bitte bei Ihrem Audi Partner. ²Serie in Verbindung mit Xenon plus inklusive Scheinwerfer-Reinigungsanlage.

	Seite	Attraction	Ambition	Ambiente
adaptive light		■	■	■
Fernlichtassistent		■	■	■
Adaptives Bremslicht		□	□	□
Innenbeleuchtung		□	□	□
Lichtpaket		■	■	□
Licht-/Regensensor		■	■	■
Spiegel	73			
Außenspiegel mit integriertem LED-Blinker		□	□	□
Außenspiegel beheizbar		■	■	■
Außenspiegel beheizbar und elektrisch anklappbar		■	■	■
Außenspiegel beheizbar, elektrisch anklappbar und auf Fahrerseite automatisch abblendend		■	■	■
Innenspiegel abblendbar		□	□	□
Innenspiegel automatisch abblendend		■	■	■
Make-up-Spiegel beleuchtet		■	■	□
Dachsystem	73			
Panorama-Glasdach		■	■	■
Schließsysteme	74			
Zentralverriegelung		□	□	□
Komfortschlüssel		■	■	■
Wegfahrsperrung elektronisch		□	□	□
Diebstahlwarnanlage		■	■	■
Vorbereitung für Ortungsassistent		■	■	■
Verglasung	74			
Akustikfrontscheibe		□	□	□
Heckscheibe		□	□	□
Scheiben abgedunkelt (Privacy-Verglasung)		■	■	■
Scheibenwaschanlage		□	□	□
Sonnenblenden		□	□	□

□ Serienausstattung ■ Sonderausstattung – nicht erhältlich

	Seite	Attraction	Ambition	Ambiente
Weitere Außenausstattungen	74			
S line-Dachkantenspoiler ¹		■	■	■
Dachkantenspoiler		□	□	□
Modell-/Technologiebezeichnung		□	□	□
Audi Singleframe		□	□	□
Abgasendrohre		□	□	□
Stoßfänger		□	□	□
Glanzpaket		■	■	□
Vorrüstung für Anhängervorrichtung		■	■	■
Anhängervorrichtung		■	■	■
Sitze/Sitzkomfort	75			
Komforteinstieg		□	□	□
4-Wege-Lendenwirbelstütze für die Vordersitze		■	■	■
Beifahrersitz höhenstellbar		□	□	□
Rücksitzlehne umklappbar		□	□	□
Sitzheizung vorn		■	■	■
Mittelarmlehne vorn		■	■	□
Kindersitzbefestigung ISOFIX für den Beifahrersitz		■	■	■
Kindersitzbefestigung ISOFIX und Top Tether für die äußeren Fondsitze		□	□	□
Lenkräder/Schalthebel/Bedienelemente	75			
Lederlenkrad im 4-Speichen-Design		■	–	□
Lenkrad im 4-Speichen-Design		□	–	–
Sportlederlenkrad im 3-Speichen-Design		–	□	–
Multifunktions-Lederlenkrad im 4-Speichen-Design		■	–	■
Multifunktions-Sportlederlenkrad im 3-Speichen-Design		–	■	–
Multifunktions-Sportlederlenkrad im 3-Speichen-Design unten abgeflacht		–	■	–
Klimatisierung	76			
Klimaanlage manuell		□	□	□

	Seite	Attraction	Ambition	Ambiente
Standheizung/-lüftung ¹		■	■	■
Komfortklimaautomatik		■	■	■
Gepäcksicherungs- und Ablagesysteme	77			
Ablage- und Gepäckraumpaket		■	■	■
Ablagefächer		□	□	□
Kleiderhaken		□	□	□
Gepäckraumabdeckung		□	□	□
Wendematte		■	■	■
Verzurrösen		□	□	□
Durchladeeinrichtung		■	■	■
Ski-/Snowboardtasche		■	■	■
Weitere Innenausstattungen	78			
Einstiegsleisten		–	□	□
Fußmatten vorn		□	□	□
Fußmatten hinten		□	□	□
Fensterheber		□	□	□
Aluminiumoptik im Interieur		■	■	■
Mittelkonsole		□	□	□
Zigarettenanzünder und Aschenbecher		■	■	■
Steckdose 12 Volt		□	□	□
Mobiltelefon-/Schlüsselhalter ¹		■	■	■
Haltegriffe		□	□	□
MMI® und Navigationssysteme	79			
MMI® Navigation plus mit MMI touch ¹		■	■	■
Navigationspaket		■	■	■
Navigationsdaten (SD-Karte)		■	■	■
Fahrerinformationssystem (Monochromdisplay)		■	–	–

	Seite	Attraction	Ambition	Ambiente
Fahrerinformationssystem (Farbdisplay)		■	□	□
Radioanlagen	80			
Audi Radio		□	□	□
Digitaler Radioempfang		■	■	■
MMI® Radio		■	■	■
Audi sound system		■	■	■
Bang & Olufsen Sound System		■	■	■
Audi music interface ²		■	■	■
Adapterkabelset für Audi music interface		■	■	■
Adapterkabelset plus für Audi music interface		■	■	■
Telefon und Kommunikation	81			
Audi Phone Box		■	■	■
Bluetooth-Schnittstelle		■	■	■
Connectivity-Paket		■	■	■
Assistenzsysteme	81			
Audi active lane assist		■	■	■
Kamerabasierte Verkehrszeichenerkennung ³		■	■	■
Audi side assist		■	■	■
adaptive cruise control		■	■	■
Assistenzpaket		■	■	■
Anfahrassistent		■	■	■
Geschwindigkeitsregelanlage		■	■	□
Audi pre sense basic		■	■	■
Einparkhilfe hinten		■	■	□
Einparkhilfe plus mit selektiver Anzeige		■	■	■
Parkassistent mit selektiver Anzeige		■	■	■
Rückfahrkamera		■	■	■

¹ Über den genauen Einsatztermin informieren Sie sich bitte bei Ihrem Audi Partner. ² Serie in Verbindung mit Connectivity-Paket oder MMI Navigation plus mit MMI touch.

³ Serie in Verbindung mit Audi active lane assist und MMI Navigation plus mit MMI touch.

	Seite	Attraction	Ambition	Ambiente
Fahrwerke/Bremsen	83			
Dynamikfahrwerk		<input type="checkbox"/>	<input checked="" type="checkbox"/>	<input type="checkbox"/>
Sportfahrwerk		<input checked="" type="checkbox"/>	<input type="checkbox"/>	<input checked="" type="checkbox"/>
S line-Sportfahrwerk ¹		<input checked="" type="checkbox"/>	<input checked="" type="checkbox"/>	<input checked="" type="checkbox"/>
Audi magnetic ride ¹		<input checked="" type="checkbox"/>	<input checked="" type="checkbox"/>	<input checked="" type="checkbox"/>
Audi drive select®		<input checked="" type="checkbox"/>	<input type="checkbox"/>	<input checked="" type="checkbox"/>
Elektromechanische Parkbremse		<input type="checkbox"/>	<input type="checkbox"/>	<input type="checkbox"/>
Bremsanlage		<input type="checkbox"/>	<input type="checkbox"/>	<input type="checkbox"/>
Technik/Sicherheit	83			
Karosserie		<input type="checkbox"/>	<input type="checkbox"/>	<input type="checkbox"/>
Seitenaufprallschutz		<input type="checkbox"/>	<input type="checkbox"/>	<input type="checkbox"/>
Fullsize-Airbags		<input type="checkbox"/>	<input type="checkbox"/>	<input type="checkbox"/>
Seitenairbags vorn		<input type="checkbox"/>	<input type="checkbox"/>	<input type="checkbox"/>
Kopfairbagsystem		<input type="checkbox"/>	<input type="checkbox"/>	<input type="checkbox"/>
Knieairbag		<input type="checkbox"/>	<input type="checkbox"/>	<input type="checkbox"/>
Integrales Kopfstützensystem		<input type="checkbox"/>	<input type="checkbox"/>	<input type="checkbox"/>
Sicherheitslenksäule		<input type="checkbox"/>	<input type="checkbox"/>	<input type="checkbox"/>
Sicherheitsgurte		<input type="checkbox"/>	<input type="checkbox"/>	<input type="checkbox"/>
Gurtanlegekontrolle		<input type="checkbox"/>	<input type="checkbox"/>	<input type="checkbox"/>
Warn- und Kontrollleuchten		<input type="checkbox"/>	<input type="checkbox"/>	<input type="checkbox"/>
Warndreieck		<input type="checkbox"/>	<input type="checkbox"/>	<input type="checkbox"/>
Verbandmaterial		<input type="checkbox"/>	<input type="checkbox"/>	<input type="checkbox"/>
Elektromechanische Servolenkung		<input type="checkbox"/>	<input type="checkbox"/>	<input type="checkbox"/>
Elektronische Differenzialsperre (EDS)		<input type="checkbox"/>	<input type="checkbox"/>	<input type="checkbox"/>
Elektronische Stabilisierungskontrolle (ESC)		<input type="checkbox"/>	<input type="checkbox"/>	<input type="checkbox"/>
Elektronische Stabilisierungskontrolle (ESC) mit elektronischer Quersperre ²		<input type="checkbox"/>	<input type="checkbox"/>	<input type="checkbox"/>
Antriebs-Schlupf-Regelung (ASR)		<input type="checkbox"/>	<input type="checkbox"/>	<input type="checkbox"/>
Handschaltgetriebe ³		<input checked="" type="checkbox"/>	<input checked="" type="checkbox"/>	<input checked="" type="checkbox"/>

Serienausstattung Sonderausstattung Serien-/Sonderausstattung modellabhängig

	Seite	Attraction	Ambition	Ambiente
S tronic® ³		<input checked="" type="checkbox"/>	<input type="checkbox"/>	<input type="checkbox"/>
Vorderradantrieb ³		<input checked="" type="checkbox"/>	<input type="checkbox"/>	<input checked="" type="checkbox"/>
quattro® ^{1, 3}		<input checked="" type="checkbox"/>	<input type="checkbox"/>	<input checked="" type="checkbox"/>
Dieselpartikelfilter additivfrei ⁴		<input type="checkbox"/>	<input type="checkbox"/>	<input type="checkbox"/>
Start-Stop-System		<input type="checkbox"/>	<input type="checkbox"/>	<input type="checkbox"/>
Rekuperation		<input type="checkbox"/>	<input type="checkbox"/>	<input type="checkbox"/>
Freilaufmodus ⁵		<input checked="" type="checkbox"/>	<input checked="" type="checkbox"/>	<input checked="" type="checkbox"/>
Audi Anschlussgarantie	84			
Audi Anschlussgarantie		<input checked="" type="checkbox"/>	<input checked="" type="checkbox"/>	<input checked="" type="checkbox"/>

Ausstattung des abgebildeten Audi A3 (S. 4–27):

Lackierung: Eissilber Metallic

Räder: Aluminium-Gussräder im 5-Arm-Dynamik-Design, teilpoliert, Größe 7,5 J x 18 mit Reifen 225/40 R 18

Sitzbezüge: Leder Milano kastanienbraun

Dekoreinlagen: Aluminium Mistral

¹Über den genauen Einsatztermin informieren Sie sich bitte bei Ihrem Audi Partner. ²Nur bei Modellen mit Frontantrieb. ³Die Verfügbarkeit für die von Ihnen gewünschte Motorisierung entnehmen Sie bitte den technischen Daten.
⁴Nur für 2.0 TDI 110 kW (150 PS). ⁵Serie bei Fahrzeugen mit S tronic und Audi drive select.

Bei Audi bekommen Sie sehr viel mehr als einen Audi.

Wer sich für einen Audi entscheidet, entscheidet sich für eine Marke, die ihren Kunden mehr bietet. Mehr Individualität. Mehr Exklusivität. Und mehr Faszination.



Audi Konfigurator

Stellen Sie mit dem Audi Konfigurator Ihren ganz persönlichen Audi zusammen. Alle aktuellen Modelle, Motoren, Farben und Ausstattungen stehen Ihnen bei der Auswahl zur Verfügung. Jetzt auch mobil als App für Ihr Smartphone zum Download.
> www.audi.de/konfigurator



Vorsprung durch Technik auch im Internet

Kommen Sie auf unserer Facebook-Seite mit anderen Interessenten, Fans und Besitzern in Kontakt. Mit hochaktuellen Informationen via Twitter halten wir Sie auf dem Laufenden. Oder lehnen Sie sich zurück und genießen unsere Filme, Werbespots und Produktvideos im Audi YouTube Channel.

- > www.facebook.com/AudiDE
- > twitter.com/audi_online
- > www.youtube.com/audi