



Wii™

NEED HELP WITH INSTALLATION, MAINTENANCE OR SERVICE?

Nintendo Customer Service
SUPPORT.NINTENDO.COM
 or call 1-800-255-3700

NEED HELP PLAYING A GAME?

Recorded tips for many titles are available on Nintendo's Power Line at (425) 885-7529. This may be a long distance call, so please ask permission from whoever pays the phone bill. If the information you need is not on the Power Line, you may want to try using your favorite Internet search engine to find tips for the game you are playing. Some helpful words to include in the search, along with the game's title, are: "walk through," "FAQ," "codes," and "tips."

BESION D'AIDE POUR L'INSTALLATION, L'ENTRETIEN OU LA RÉPARATION?

Service à la Clientèle de Nintendo
SUPPORT.NINTENDO.COM
 ou appelez le 1-800-255-3700

BESION D'AIDE DANS UN JEU?

Un nombre d'astuces pré-enregistrées sont disponibles pour de nombreux titres sur la Power Line de Nintendo au (425) 885-7529. Il est possible que l'appel pour vous soit longue distance, alors veuillez demander la permission de la personne qui paie les factures de téléphone. Si les informations dont vous avez besoin ne se trouvent pas sur la Power Line, vous pouvez utiliser votre Moteur de Recherche préféré pour trouver de l'aide de jeu. Certains termes utiles que vous pouvez inclure dans votre recherche sont: "walk through" ("étape par étape"), "FAQ" ("Foire Aux Questions"), "codes" et "tips" ("astuces").

¿NECESITAS AYUDA DE INSTALACIÓN, MANTENIMIENTO O SERVICIO?

Servicio al Cliente de Nintendo
SUPPORT.NINTENDO.COM
 o llame al 1-800-255-3700

¿NECESITAS AYUDA CON UN JUEGO?

Consejos grabados para muchos títulos están disponibles a través del Power Line de Nintendo al (425) 885-7529. Esta puede ser una llamada de larga distancia, así que por favor pide permiso a la persona que paga la factura del teléfono. Si el servicio de Power Line no tiene la información que necesitas, recomendamos que uses el Motor de Búsqueda de tu preferencia para encontrar consejos para el juego que estás jugando. Algunas de las palabras que te ayudarán en tu búsqueda además del título, son: "walk through" ("instrucciones paso a paso"), "FAQ" ("Preguntas Frecuentes"), "codes" ("códigos"), y "tips" ("consejos").



WiiMusic™



The official seal is your assurance that this product is licensed or manufactured by Nintendo. Always look for this seal when buying video game systems, accessories, games and related products.

Ce sceau officiel est votre garantie que le présent produit est agréé ou manufacturé par Nintendo. Recherchez-le toujours quand vous achetez des appareils de jeu vidéo, des accessoires, des jeux et d'autres produits apparentés.

El sello oficial es su ratificación de que este producto tiene licencia o es manufacturado por Nintendo. Busque siempre este sello al comprar sistemas de videojuegos, accesorios, juegos, y productos relacionados.

Nintendo

NINTENDO OF AMERICA INC.
 P.O. BOX 957, REDMOND, WA
 98073-0957 U.S.A.

66801A



www.nintendo.com

PRINTED IN USA

INSTRUCTION BOOKLET

MODE D'EMPLOI

FOLLETO DE INSTRUCCIONES

PLEASE CAREFULLY READ THE Wii™ OPERATIONS MANUAL COMPLETELY BEFORE USING YOUR Wii HARDWARE SYSTEM, GAME DISC OR ACCESSORY. THIS MANUAL CONTAINS IMPORTANT HEALTH AND SAFETY INFORMATION.

IMPORTANT SAFETY INFORMATION: READ THE FOLLOWING WARNINGS BEFORE YOU OR YOUR CHILD PLAY VIDEO GAMES.

⚠ WARNING – Seizures

- Some people (about 1 in 4000) may have seizures or blackouts triggered by light flashes or patterns, and this may occur while they are watching TV or playing video games, even if they have never had a seizure before.
- Anyone who has had a seizure, loss of awareness, or other symptom linked to an epileptic condition should consult a doctor before playing a video game.
- Parents should watch their children play video games. Stop playing and consult a doctor if you or your child has any of the following symptoms:

Convulsions	Eye or muscle twitching	Altered vision
Loss of awareness	Involuntary movements	Disorientation

- To reduce the likelihood of a seizure when playing video games:
 1. Sit or stand as far from the screen as possible.
 2. Play video games on the smallest available television screen.
 3. Do not play if you are tired or need sleep.
 4. Play in a well-lit room.
 5. Take a 10 to 15 minute break every hour.

⚠ WARNING – Repetitive Motion Injuries and Eyestrain

Playing video games can make your muscles, joints, skin or eyes hurt. Follow these instructions to avoid problems such as tendinitis, carpal tunnel syndrome, skin irritation or eyestrain:

- Avoid excessive play. Parents should monitor their children for appropriate play.
- Take a 10 to 15 minute break every hour, even if you don't think you need it.
- If your hands, wrists, arms or eyes become tired or sore while playing, or if you feel symptoms such as tingling, numbness, burning or stiffness, stop and rest for several hours before playing again.
- If you continue to have any of the above symptoms or other discomfort during or after play, stop playing and see a doctor.

⚠ CAUTION – Motion Sickness

Playing video games can cause motion sickness in some players. If you or your child feel dizzy or nauseous when playing video games, stop playing and rest. Do not drive or engage in other demanding activity until you feel better.

IMPORTANT LEGAL INFORMATION

This Nintendo game is not designed for use with any unauthorized device. Use of any such device will invalidate your Nintendo product warranty. Copying of any Nintendo game is illegal and is strictly prohibited by domestic and international intellectual property laws. "Back-up" or "archival" copies are not authorized and are not necessary to protect your software. Violators will be prosecuted.

REV-E

WARRANTY & SERVICE INFORMATION

REV-Q

You may need only simple instructions to correct a problem with your product. Try our website at support.nintendo.com or call our Consumer Assistance Hotline at 1-800-255-3700, rather than going to your retailer. Hours of operation are 6 a.m. to 7 p.m., Pacific Time, Monday - Sunday (times subject to change). If the problem cannot be solved with the troubleshooting information available online or over the telephone, you will be offered express factory service through Nintendo. Please do not send any products to Nintendo without contacting us first.

HARDWARE WARRANTY

Nintendo of America Inc. ("Nintendo") warrants to the original purchaser that the hardware product shall be free from defects in material and workmanship for twelve (12) months from the date of purchase. If a defect covered by this warranty occurs during this warranty period, Nintendo will repair or replace the defective hardware product or component, free of charge.* The original purchaser is entitled to this warranty only if the date of purchase is registered at point of sale or the consumer can demonstrate, to Nintendo's satisfaction, that the product was purchased within the last 12 months.

GAME & ACCESSORY WARRANTY

Nintendo warrants to the original purchaser that the product (games and accessories) shall be free from defects in material and workmanship for a period of three (3) months from the date of purchase. If a defect covered by this warranty occurs during this three (3) month warranty period, Nintendo will repair or replace the defective product, free of charge.*

SERVICE AFTER EXPIRATION OF WARRANTY

Please try our website at support.nintendo.com or call the Consumer Assistance Hotline at 1-800-255-3700 for troubleshooting information and repair or replacement options and pricing.*

*In some instances, it may be necessary for you to ship the complete product, FREIGHT PREPAID AND INSURED FOR LOSS OR DAMAGE, to Nintendo. Please do not send any products to Nintendo without contacting us first.

WARRANTY LIMITATIONS

THIS WARRANTY SHALL NOT APPLY IF THIS PRODUCT: (a) IS USED WITH PRODUCTS NOT SOLD OR LICENSED BY NINTENDO (INCLUDING, BUT NOT LIMITED TO, NON-LICENSED GAME ENHANCEMENT AND COPIER DEVICES, ADAPTERS, AND POWER SUPPLIES); (b) IS USED FOR COMMERCIAL PURPOSES (INCLUDING RENTAL); (c) IS MODIFIED OR TAMPERED WITH; (d) IS DAMAGED BY NEGLIGENCE, ACCIDENT, UNREASONABLE USE, OR BY OTHER CAUSES UNRELATED TO DEFECTIVE MATERIALS OR WORKMANSHIP; OR (e) HAS HAD THE SERIAL NUMBER ALTERED, DEFACED OR REMOVED.

ANY APPLICABLE IMPLIED WARRANTIES, INCLUDING **WARRANTIES OF MERCHANTABILITY** AND FITNESS FOR A PARTICULAR PURPOSE, ARE HEREBY LIMITED IN DURATION TO THE WARRANTY PERIODS DESCRIBED ABOVE (12 MONTHS OR 3 MONTHS, AS APPLICABLE). IN NO EVENT SHALL NINTENDO BE LIABLE FOR CONSEQUENTIAL OR INCIDENTAL DAMAGES RESULTING FROM THE BREACH OF ANY IMPLIED OR EXPRESS WARRANTIES. SOME STATES DO NOT ALLOW LIMITATIONS ON HOW LONG AN IMPLIED WARRANTY LASTS OR EXCLUSION OF CONSEQUENTIAL OR INCIDENTAL DAMAGES, SO THE ABOVE LIMITATIONS MAY NOT APPLY TO YOU.

This warranty gives you specific legal rights. You may also have other rights which vary from state to state or province to province.

Nintendo's address is: Nintendo of America Inc., P.O. Box 957, Redmond, WA 98073-0957 U.S.A.

This warranty is only valid in the United States and Canada.



© 2008 Nintendo. TM, ® and the Wii logo are trademarks of Nintendo. © 2008 Nintendo.

How to Play Wii Music



Wii Music lets you make music easily by playing instruments using the Wii Remote, Nunchuk, and Wii Balance Board.

Play Instruments

First, try out playing instruments in Instrument Improv (p. 7). Here you can play instruments in whatever way moves you!



Play in Jam Session

In "jam session" (p. 9) you can perform together with up to three other players and save your recorded performance.



Learn New Music Styles

Once you've recorded enough performances, you'll open up Lessons (p. 13), where you can learn to arrange music in new ways.



Save Your Favorite Performances

You can save all your performances as "videos" (p. 14) and view them later.



Main Menu

The main menu is displayed upon starting up the game. Point at the image for the section you want to play (or select it with or) and press (A). Select to play drums using the Wii Balance Board or select to return to the Wii Menu.



Main Menu

- Jam (p. 7-9)
- Lessons (p. 13)
- Videos (p. 14-16)
- Games (p. 17-18)

Return to Wii Menu

Drum Mode (p. 19)

Saving Your Game

Any progress you make in the Jam and Games sections will automatically be saved to a save file. Creating a new save file requires 53 blocks of empty storage space on the Wii console. In addition, you can save your jam sessions as "videos" after every song performance. See page 14 for more information on videos.

System Menu Update

Please note that when first loading the Game Disc into the Wii console, the Wii will check if you have the latest system menu, and if necessary a Wii system update screen will appear. Press OK to proceed.

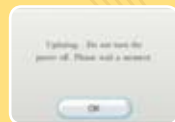

CAUTION: Wrist Strap Use

Please use the wrist strap to help prevent injury to other people or damage to surrounding objects or the Wii Remote in case you accidentally let go of the Wii Remote during game play.

Also remember the following:

- Make sure all players put on the wrist strap properly when it is their turn.
- Do not let go of the Wii Remote during game play.
- Dry your hands if they become moist.
- Allow adequate room around you during game play and make sure that all areas you might move into are clear of other people and objects.
- Stay at least three feet from the television.
- Use the Wii Remote Jacket.

Wii Music Contents

Controls	5
Jam Modes	7
Jam Session	9
Lessons	13
Videos	14
Games	17
Drum Mode	19
Song Credits	20
Staff Credits	20

Controls

Wii Music mainly uses the Wii Remote™ and Nunchuk™ controllers. In Drum mode, you can also use the Wii Balance Board™ accessory.

Wii Remote and Nunchuk

On menu screens, point with the Wii Remote (or use **+** or **○**), then press **A** to confirm. To return to the previous screen, press **B** or point at the on-screen **○**, then press **A**.

•If you have a Wii Remote and Nunchuk connection issue during play, a **!** will appear, which indicates a Nunchuk connection error. Reconnecting the Nunchuk will usually resolve the issue. (Please consult the Wii Operations Manual if it does not.)

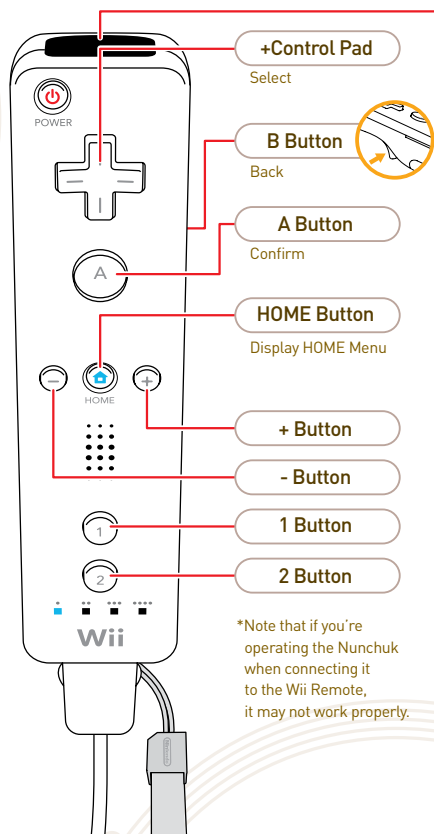
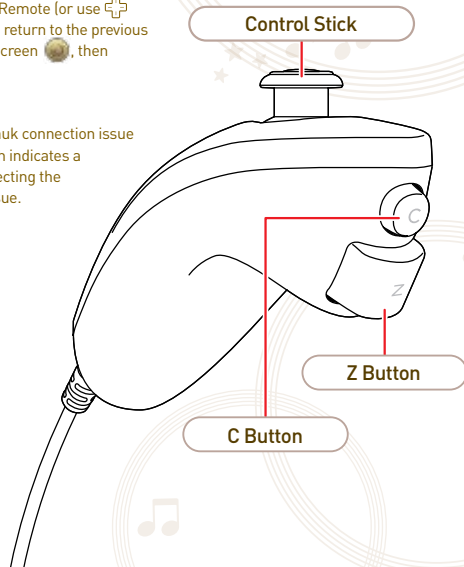

Pointer

"Pointing" refers to aiming the pointer at specific points on the screen.

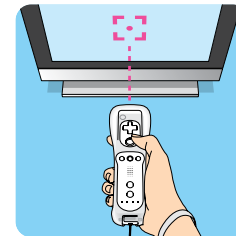

Wii Balance Board

In addition to the Wii Remote and Nunchuk, you can also perform using the Wii Balance Board in Drum mode (p.19). You can also learn about various drumming methods with the Drum Lessons mode.



*Note that if you're operating the Nunchuk when connecting it to the Wii Remote, it may not work properly.

Instrument Controls

Controls for instruments played in a jam session (p.9-12) vary by instrument, generally falling into the control methods shown below. For control details about an instrument, select How to Play in Instrument Improv (p.7).

Guitar-Type Controls

Hold the Wii Remote as shown and strum down.

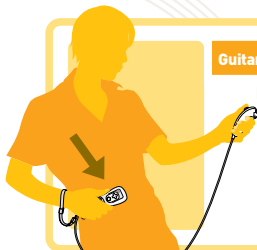

Trumpet-Type Controls

Hold the Wii Remote lengthwise with **+** facing upward and press **①** and/or **②**.



Violin-Type Controls

Press **B**, **○**, or **Z** while moving the Wii Remote left and right.

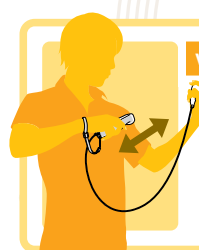

Drum-Type Controls

Hold the Wii Remote and Nunchuk in front of your body, swinging them firmly up and down.



While playing in jam sessions, press **+** to perform various poses and actions.

Jam Modes

After you select Jam on the main menu, you can try out instruments in Instrument Improv or perform jam sessions with a Quick Jam or Custom Jam.

- In modes that involve selecting an instrument before you perform a song, you can try out the instruments during selection. You can ultimately select from over 60 instruments and play a total of 50 songs, but many selectable options (songs, instruments, stages, and music stylizations) will be locked when you first start Wii Music and will unlock as you create videos. Some songs, instruments and stages are unlocked by playing Games mode.

Instrument Improv

You can freely select and play instruments in Instrument Improv mode. Once you select your Mii™, point at an instrument panel and press (A) or switch between instruments using (+) and (-). You can then play the instrument, or you can select more options. Select (B) to quit Instrument Improv and return to the Jam menu. Also, if you hold down (A), (+), or (-), you can skip quickly between instrument categories.

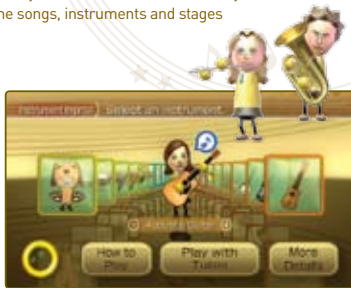

Learning Instrument Controls

On the Instrument Improv screen, select How to Play to view controls for the current instrument. Press (A) to turn pages.

Instrument Details

Using the More Details option, you can view interesting trivia about the selected instrument.

- On instrument-selection screens, if you play instruments, you'll see a (B) appear next to the Mii. This indicates that you are currently using the controls to play the instrument and you cannot use pointer control or activate screen buttons. This state will end a few moments after you finish playing with a selected instrument, and then you can point and select.

Play with Tutes

Select the Play with Tutes option to practice with other instruments being played in the background. As you play, more and more instrument parts will join in to play with you. (The combination of instruments changes randomly.) To stop playing with Tutes, press (+) and select Change Instruments.

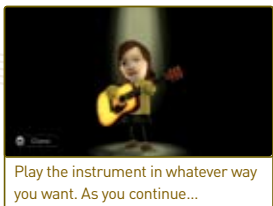

Play the instrument in whatever way you want. As you continue...

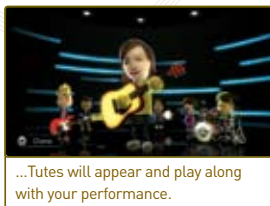

...Tutes will appear and play along with your performance.

The Tutes are musical helpers who play their instruments automatically. Since they'll adjust their play to what the player is doing, you can thoroughly enjoy the improvisational nature of a jam session even in Instrument Improv mode.



Jam Session: Quick Jam

For a quick, easy way to jump into a jam session, choose a Quick Jam to have the song, stage, instruments, and band parts all selected for you. After you select the number of players and choose your Miis, the random jam-session settings will be displayed. (At this time, you can practice playing the selected instrument.) Select the Start option to begin with those random settings, or select Shuffle to change to new random settings.



Jam Session: Custom Jam

In a Custom Jam, you'll select the song, stage, instruments, and band parts, then perform in a jam session. First, you'll select the number of players and Miis, then the song and stage.

Song and Stage Selection

Select the jam-session song and stage, then select OK.

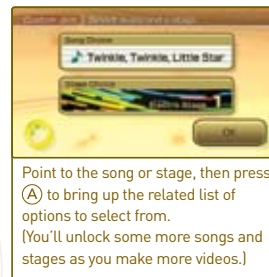

Point to the song or stage, then press (A) to bring up the related list of options to select from. (You'll unlock some more songs and stages as you make more videos.)

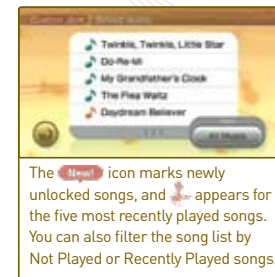

The (New) icon marks newly unlocked songs, and (Recent) appears for the five most recently played songs. You can also filter the song list by Not Played or Recently Played songs.

Instrument and Part Selection

Point at the band part you want to play, then press (A) to select it. Press (+) or (-) to scroll through all the instruments available for that band part, then (A) to confirm. To turn off any band parts from your performance, point at the part, then press (B). Select OK, then Start to begin the jam session.



Point at (B) and press (A) to display the Options menu below, where you can change jam-session options.



- Add/Remove Parts** For parts not controlled by players, you can select between a Tute helper who plays his or her part automatically, or the Mii who played that part previously, or removing the part altogether. (Mii performance data will be saved for only the last five performed songs.)
- Stylize Parts** You can change the combination of instruments based on music style.
- Change Tempo** You can change the song tempo. Point at the tempo slider and press (A) to grab it, then move it left or right.
- Change Miis** You can access the Mii selection screen to change Miis used to perform with.
- Load Video Data** If you have a video (p. 14) for the same song, you can load it into your jam session to use its selections and recorded music in all parts, or even to change it!

Jam Session

In jam sessions, players perform songs together using the Wii Remote and Nunchuk to play instruments. When your performance is finished, you can save your jam session.

What's a Jam Session?

Each player plays his or her own part and instrument, then combines with other players in a band to perform music. In Wii Music, that's called a "jam session." Up to four players can enjoy "jamming" together. With six parts in each song, parts not played by players are performed automatically by a Tute helper.

(Note: you can also remove parts or replace Tutes with Mii performance data from a previous Custom Jam.)

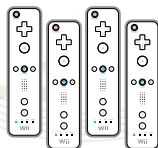

Everyone plays a different part...
but plays together to make a single song!

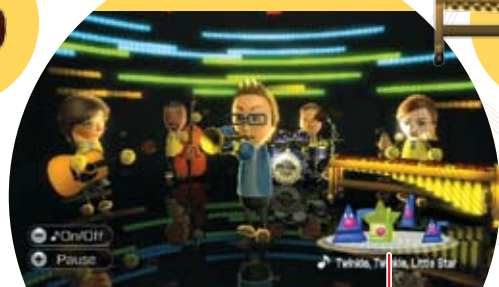

Be-Bops

The Be-Bops are rhythm guides that bounce in time to the music. They'll also signal the beginning, end, and changes in the song.

In jam sessions, you can turn on a music-flow guide (see next page) to get a sense of how to play your instrument, especially for songs or instruments that you're unfamiliar with. But even if a music-flow guide is turned on, you do not need to play along with it. Feel free to change how you play to create a unique jam with your style!

Music-Flow Guide

If you press \ominus during a jam session, you can display a music-flow guide for your instrument. The guide gives you suggestions about when to play that are shown as notes in gray. Notes indicating what you have already played are shown in blue for Player 1. Press \ominus again to hide the music-flow guide.

Notes for Players 2, 3, and 4 are shown in red, green, and yellow, respectively.

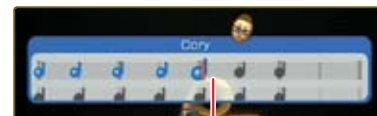

Timing Marker

After Performing

When you are finished performing, the following menu is displayed.



- Keep a Video** Save your jam session performance as a video.
- Change Instruments** End the jam session and return to the part- and instrument-selection screen. If you choose a different part in the same song, you can use overdubbing to perform with the previously recorded parts (p. 12).
- Restart Jam** Start a performance over again from the beginning.
- View Replay** Watch your performance. To quit, press \oplus to pause, then select Quit.

Pause Menu

Press \oplus during a jam session to pause the performance and access the pause menu. Press \oplus or select Continue to return to your performance.



- Continue** Return to the performance.
- Restart** Start again from the beginning.
- Change Instruments** End jam session, then reselect parts and/or instruments.

● Keeping a Video

If you select Keep a Video after your performance, you can save a video (F.14) of your jam session. First, you must assign points to your performance showing how much you liked it. Point at the slider, press (A) to grab it, then move the slider left or right (or press ← or →) to assign a point ranking to your jam session. Select OK to proceed to jacket creation.



Slider

Jacket Creation

You can design your own video jacket. Use "Mii stickers" and select from different backgrounds and frames to customize the jacket. Press (Y) to see control details. Select Done when your design is finished.

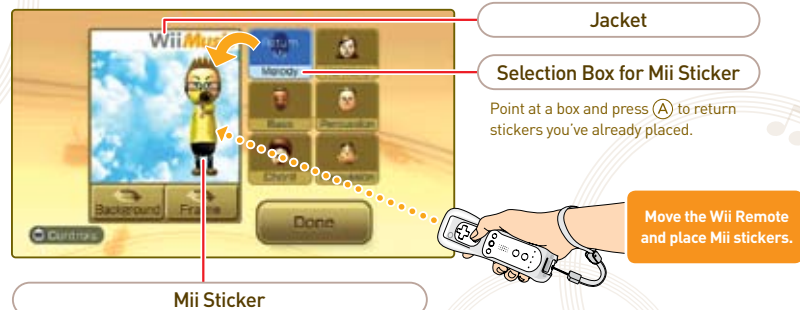

Jacket

Selection Box for Mii Sticker

Point at a box and press (A) to return stickers you've already placed.

Move the Wii Remote and place Mii stickers.

Mii Sticker

Point at a Mii head and press (A) to select it. Then you can move the Mii sticker around the jacket. Press (A) again to place it. Before placing it, you can use (1) and (2) to change the sticker's pose, or move the Wii Remote toward and away from the TV screen to change its size.

Finishing up Your Video Creation

Once your finalized jacket is displayed, press (A) to watch your video. To skip past the video, point at the screen, press (+), then select (X). Finally, select Done to finish your video creation.

• Up to 100 videos can be saved. Upon exceeding 100, videos will automatically be deleted, starting with those with the lowest point values.

● Solo Videos

Wii Music saves your previous performances for up to the last five songs. This feature allows one person to record all parts of a song so you can make videos all by yourself.



How to Make Solo Videos

After finishing your jam session, select Change Instruments. You will notice that your Mii and the part you just performed will automatically be left in that part. Then, if you pick another part and begin a jam session, you can perform an "overdub session" along with the previously recorded part.

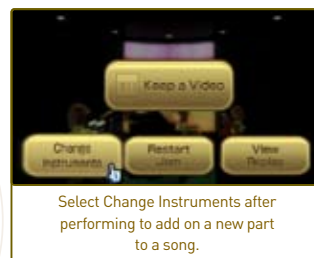

Select Change Instruments after performing to add on a new part to a song.

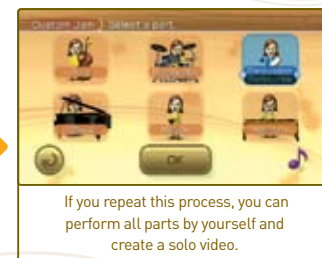

If you repeat this process, you can perform all parts by yourself and create a solo video.

• It's recommended that you let a Tute take the Melody part while you perform your first part.

● Overdubbing

Select Load Video Data from the Custom Jam instrument- and part-selection screen to record your own parts over a video. You can use this technique to add your own performances to videos sent from friends to virtually jam with friends and make new videos.



Lessons

The Lessons mode shows players the basics of Wii Music, plus many ways to further enjoy Wii Music, including using special performance techniques for specific music styles and unique song arrangements.

● Jam Basics

Learn how to go hands-on with Wii Music instruments and how to perform in a basic jam session.



● Jam Mastery

Learn tips for making your own unique song arrangements in a variety of different musical styles. Select your Mii, then select a lesson. For each music style, you'll put together arrangements by playing through each band part in order. (Note: Jam Mastery lessons are unlocked as you create more videos.)

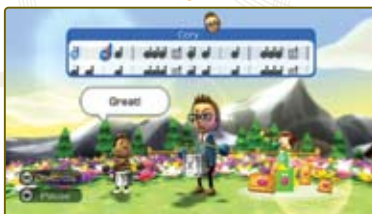

Videos

In the Videos mode, you can view all the videos you've saved, and also exchange videos with friends who own Wii Music through WiiConnect24.

● What's a "Video"?

A Wii Music video is a recording of your jam session that you can save, then replay and watch as a music video. After finishing a jam session, simply save it as a video by selecting Keep a Video.

- Up to 100 videos can be saved.
- Upon exceeding 100 videos, videos will automatically be deleted, starting with those with the lowest point values.

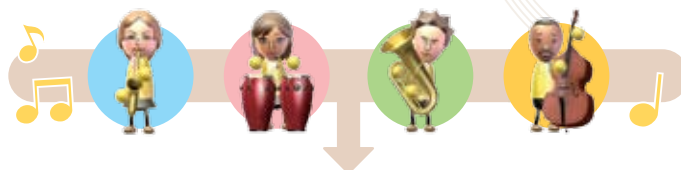

Save your favorite jam sessions as videos!

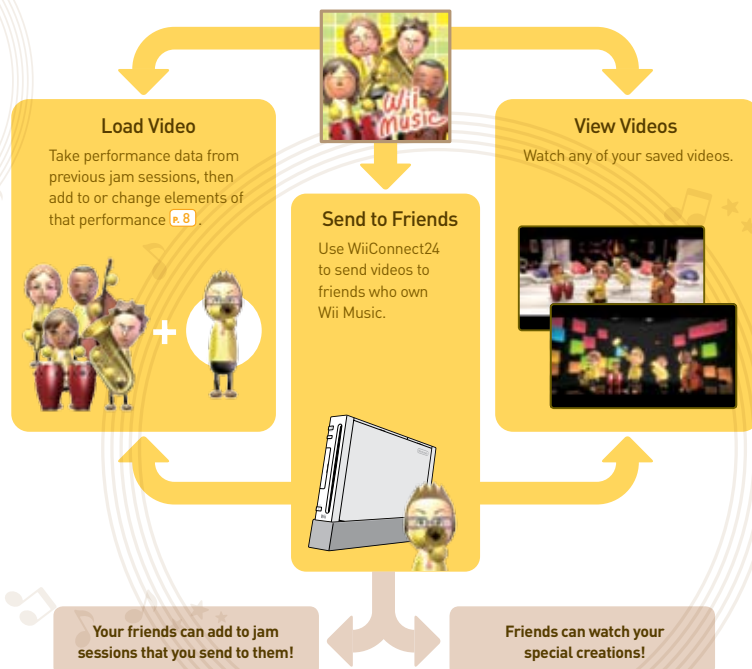

Methods for Viewing Videos

Select the Videos mode from the main menu, then select a method for viewing videos.

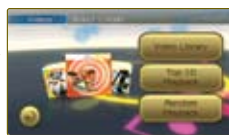

Video Library Select individual videos to view or send to friends.

Top-10 Playback Play back the top-10 ranked videos.

Random Playback Play back random videos from among all saved videos.

Video Library

All saved videos are displayed, 10 per page, in order of popularity-point value. When displaying in order of point value, videos sent from friends will come first. (Note: Unranked videos are displayed with a yellow frame. Rank them to place them in the list.)



Sharing Settings Turn video sharing on or off, plus change Mii display settings.

OK Select video and proceed to the Videos menu.

Sort By Switch between different sort methods.

Sharing Settings

Setting video sharing to "ON" sends information to your Wii Friends that tells them you have Wii Music, which can lead to sharing videos between friends who own Wii Music. Also, setting the Mii display for videos received to "OFF" will result in friends' Miis being replaced with Wii Music Guest Miis during playback. (Note: Updates to your Wii Friend Roster after changing video sharing settings, and the ability to send and receive videos between friends, could take several days or more.)

Videos Menu

Select a video and then choose OK to display the video menu.



Play Play back video.

Send to Friend Send the video to Wii Friends (p.16).

Change Points Reassign a popularity-point score to the Videos.

Delete Delete the video. Caution: Deleted videos cannot be restored.

Video Playback

Press (+) during video playback to display a control menu. You can pause, skip ahead, and more by pointing at the control icons, then pressing (A).



Control Menu

Single-Video Playback

Random/Top-10 Playback

	Repeat video	Loop all videos
	Return to beginning	First to beginning of video, then previous song
	Pause/play	Pause/play
	Return to beginning	To next video
	End video	End video

Send to Friend

Select the Send to Friend option from the Videos menu to send a video to Wii Friends via WiiConnect24. Choose which Wii Friends to send to, then select OK. You can send a video to up to eight friends at once. (Note: You can only share videos with Wii Friends who own Wii Music. Turn on video-sharing settings using Sharing Settings if you want to share videos (p.15).)



Wii Friend Roster

This is a list of friends registered on your Wii console. The names of the Wii Friends who own Wii Music will be displayed in black.

What is WiiConnect24?

24

Using your home's Internet connection, WiiConnect24 connects the Wii console to the Internet 24 hours a day, even when the console is turned off, which enables a variety of data transmissions and message sharing between friends and family.

Video Sharing Warning

- To share videos with a friend using the Send to Friend option, you and the friend must both satisfy the following conditions.
 - Wii system is connected to the Internet via broadband connection and has WiiConnect24 enabled.
 - WiiConnect24 is not restricted by the Wii system's Parental Controls.
 - Wii Music video-sharing settings are set to "ON."
 - *For details on Internet and WiiConnect24 settings, consult the Wii Operations Manual.
- To share videos, you and the other party must be registered as Wii Friends on each other's systems.
 - *For more details, consult the Wii Operations Manual.
- Data for videos sent during operation of Wii Music is limited to 10 blocks.
 - *Note: Wii Friends who receive your Wii Music videos can send your videos to their Wii Friends. Your videos can also be modified by anyone who receives the videos. You cannot retract a video once you have sent it.

Games

The Games mode features Mii Maestro, Handbell Harmony, and Pitch Perfect, three minigames for one to four players.

•In each minigame, participants play at the same time. A Wii Remote is required for each player when playing with multiple participants. (A Nunchuk for each player is required only for Handbell Harmony.)

Mii Maestro

Conduct an orchestra by waving a baton.

Raise the Wii Remote to get the attention of your musicians. Wave the Wii Remote to start, then begin conducting after the countdown.



1

2

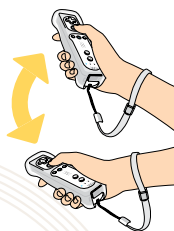

Wave the Wii Remote like a real conductor. You can alter the performance by changing the tempo and force of your waving.

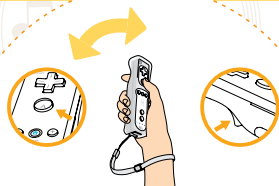

Hold **A** or **B** while waving to add powerful impact to the performance with a "mega hit." (Overusing the "mega hit," however, will tire out your musicians and result in lost points.)

Handbell Harmony

Ring your handbells in time with the music-flow guide.

1

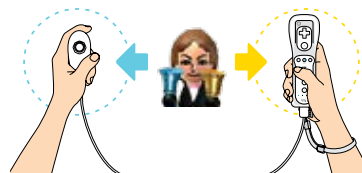

The Wii Remote and Nunchuk correspond to the Mii's two bells.

2



When your own bell color reaches the yellow bar, wave the Wii Remote (or Nunchuk).

Bells with **+** require you to press **A** or **B** on the Wii Remote or **C** or **Z** on the Nunchuk while waving.

Pitch Perfect

Take on tone-recognition challenges.

1



Read the question, then point at the on-screen speaker or Mii and press **A** to hear their tones.

2

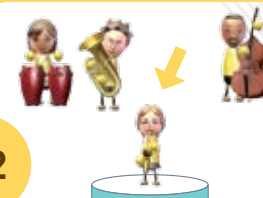

Point at Mii's and hold down **B** to grab them. Place the correct Mii on the platform, then let go of the button to drop the Mii.

Drum Mode



Wii Balance Board Required

Select from the main menu to access Drum mode, which uses the Wii Balance Board in addition to the Wii Remote and Nunchuk.

- To play this mode, you will need the Wii Balance Board that is sold with the Wii software "Wii Fit" (sold separately). This mode is unavailable for users without a Wii Balance Board.
- Select from the Drum mode menu to perform a Wii Balance Board operational check.
- The Wii Balance Board must be synchronized with your Wii console before use. Do not synchronize the board with the console until instructed to do so by the Wii Music game program. See pages 7-8 in the Wii Balance Board Operations Manual for synchronization instructions.

Lessons

Drum Lessons

Take lessons to learn how to play real-life drums by using the Wii Remote, Nunchuk, and Wii Balance Board, and following the on-screen instructions.



Jam

Free Play

Freely play the drums.

Jam Session

Use the "Wii Balance Board Drums" to perform in a jam session with other instruments. As in a usual jam session, select a song and stage. You can also load videos created in Jam mode's Quick Jam and Custom Jam, and videos made in this mode can be loaded into Custom Jam.

Caution for Playing Drums with the Wii Balance Board

For this mode, sit on a chair or sofa, place both feet on the Wii Balance Board, and keep your heels down as you tap your feet up and down to control the drum pedals. While playing the "Wii Balance Board Drums," do not sit on anything but furniture designed to support a seated person.

- Note: If you are having trouble controlling the hi-hat with your left foot, try shifting your weight or adjusting your posture.

- Also, if you are playing on an upper floor, be aware that playing Drum mode may result in noise being heard on the floor below you.

SONG CREDITS

EMI:

CHARIOTS OF FIRE

By Vangelis
Published by EMI APRIL MUSIC INC. (ASCAP)
All Rights Reserved. Used by Permission.

DAYDREAM BELIEVER

By John Stewart
Published by EMI BLACKWOOD MUSIC INC. (BMI)
All Rights Reserved. Used by Permission.

EVERY BREATH YOU TAKE

By Sting
Published by EMI BLACKWOOD MUSIC INC. (BMI)
All Rights Reserved. Used by Permission.

I'LL BE THERE

By Hal Davis, Berry Gordy, Jr., Willie Hutch and Bob West
Published by JOBETE MUSIC CO., INC. (ASCAP)
All Rights Reserved. Used by Permission.

I'VE NEVER BEEN TO ME

By Ronald Miller and Kenneth Hirsch
Published by STONE DIAMOND MUSIC CORP. (BMI)
All Rights Reserved. Used by Permission.

MATERIAL GIRL

By Peter Brown and Robert Rans
Published by EMI BLACKWOOD MUSIC INC. (BMI)
All Rights Reserved. Used by Permission.

PLEASE MR. POSTMAN

By Brian Holland, George Dobbins, William Garrett, Robert Bateman and Freddie Gorman
Published by EMI BLACKWOOD MUSIC INC. (BMI), JOBETE MUSIC CO., INC. (ASCAP) and STONE AGATE MUSIC (A Division of Jobete Music Co., Inc.) (BMI)
All Rights Reserved. Used by Permission.

SEPTEMBER

By Maurice White, Al McKay and Allee Willis
Published by EMI APRIL MUSIC INC. (ASCAP) and EMI BLACKWOOD MUSIC INC. (BMI)
All Rights Reserved. Used by Permission.

SUKIYAKI

By Rokusuke Ei and Hachidai Nakamura
Published by BEECHWOOD MUSIC CORP. (BMI)
All Rights Reserved. Used by Permission.

THE LOCO-MOTION

By Carole King and Gerry Goffin
Published by SCREEN GEMS-EMI MUSIC INC. (BMI)
All Rights Reserved. Used by Permission.

WOMAN

By John Lennon
Published by EMI BLACKWOOD MUSIC INC. (BMI)
All Rights Reserved. Used by Permission.

Warner/Chappell:

"Wake Me Up Before You Go-Go" 100% Interest
(George Michael)
© 1984 Wham Music LTD. (PRS)
All Rights On Behalf of Wham Music LTD. (PRS)
Administered by Chappell & CO. (ASCAP)
All Rights Reserved. Used by Permission.

"Jingle Bell Rock" 100% Interest
(Joe Beal and Jim Boothe)
© 1957 (Renewed) Chappell & CO., Inc (ASCAP)
All Rights Reserved. Used by Permission.

Williamson Music:

DO-RE-MI
Written by Richard Rodgers & Oscar Hammerstein II
Williamson Music (ASCAP)

It is a violation of Federal Copyright Law to copy, duplicate or reproduce this Product or any portions of this Product without the express written permission of the copyright owner.

STAFF CREDITS

GENERAL PRODUCER
Shigeru Miyamoto

PRODUCER
Takashi Tezuka

CO-PRODUCER
Katsuya Eguchi

DIRECTOR
Kazumi Totaka

SUBDIRECTORS
Junji Morii
Makoto Wada
Mitsuhiro Hikino

PROGRAMMING DIRECTOR
Yusuke Shibata

PROGRAMMING
Yuichiro Okamura
Kazuya Sumaki
Shinji Okane
Wataru Tanaka
Shoichi Obayashi
Jun Ito
Shintaro Sato

DESIGN DIRECTOR
Koji Takahashi

CHARACTER DESIGN
Takafumi Kiuchi
Hirohito Shinoda

STAGE DESIGN
Jun Takamura
Takuro Shimizu

EFFECT DESIGN
Kazumi Yamaguchi

UI DESIGN
Ryo Tanaka
Akiko Hirono
Michiko Iwasawa

2-D DESIGN
Satoko Okada
Chiharu Takabayashi

DESIGN SUPPORT
Takahiro Hamaguchi
Keijiro Inoue

SOUND DIRECTOR
Hajime Wakai

MUSIC
Kenta Nagata
Toru Minegishi
Mahito Yokota

SOUND PROGRAMMING
Junya Osada

SOUND EFFECT
Takahiro Watanabe

VOICE
Sanae Uchida

PROGRESS MANAGEMENT
Keizo Kato

TECHNICAL SUPPORT
Hironobu Kakui
Masahiro Takeguchi

PROGRAMMING SUPPORT
Tsumoru Kaneshige
Keizo Ohta
Katsuhito Nishimura
Takuhiro Dohta
Network Development Group

MUSIC SUPPORT
Koji Kondo

SOUND PROGRAMMING SUPPORT
Yoji Inagaki

DEBUG
Naofumi Terazono
Takaomi Ueno
Super Mario Club

ARTWORK
Daki Nishioka
Keisuke Okubo
Keizo Takagi

NCL COORDINATION
Emi Haga
Keiyo Kondo
Mina Miyanaga

NOA COORDINATION
Marc Doyal
Tim Bechtel
Ruhe Yamasaki
Sally Miyagi

NDE COORDINATION
Masako Meinke
Stefan Werning
Chaz Seydoux

SPECIAL THANKS
Masafumi Kawamura
Tadashi Sugiyama
Takaya Imamura
Hisashi Nogami
Ryuji Kobayashi
Tomohiro Kawase
Yukihiko Ito

EXECUTIVE PRODUCER
Satoru Iwata

NOA LOCALIZATION MANAGEMENT:
Nate Bihldorff
Jeff Miller
Leslie Swan

NOA LOCALIZATION
Gema Almguera
Joanie Grenader
Steven Grimm
Kevin Sullivan
Jonathan Yeckley

NOA DESIGN
Mark Goetz
Ross Hirai

NOA PRODUCT TESTING
Masayasu Nakata
Kyle Hudson
Eric Bush
Sean Egan

Tomoko Mikami
Makiko Szolvas
Zac Evans
Israel Cruz-Morales
NOA Product Testing

VEUILLEZ LIRE ATTENTIVEMENT L'INTÉGRALITÉ DU MODE D'EMPLOI DE LA Wii™ AVANT D'UTILISER VOTRE SYSTÈME, VOTRE DISQUE DE JEU, OU VOS ACCESSOIRES Wii. CE MODE D'EMPLOI COMPREND D'IMPORTANTES INFORMATIONS SUR VOTRE SANTÉ ET VOTRE SÉCURITÉ.

INFORMATIONS IMPORTANTES CONCERNANT VOTRE SÉCURITÉ : VEUILLEZ LIRE LES PRÉCAUTIONS SUIVANTES AVANT QUE VOUS OU VOTRE ENFANT NE JOUIEZ À VOS JEUX VIDÉO.

⚠ AVERTISSEMENT - Danger d'attaque

- Même si elles n'ont jamais connu de tels problèmes auparavant, certaines personnes (environ 1 sur 4 000) peuvent être victimes d'une attaque ou d'un évanouissement déclenché par des lumières ou motifs clignotants, et ceci peut se produire pendant qu'elles regardent la télévision ou s'amuse avec des jeux vidéo.
- Toute personne qui a été victime d'une telle attaque, d'une perte de conscience ou de symptômes reliés à l'épilepsie doit consulter un médecin avant de jouer à des jeux vidéo.
- Les parents doivent surveiller leurs enfants pendant que ces derniers jouent avec des jeux vidéo. Arrêtez de jouer et consultez un médecin, si vous ou votre enfant présentez les symptômes suivants:

Convulsions	Tics oculaires ou musculaires	Perte de conscience
Problèmes de vision	Mouvements involontaires	Désorientation

- Pour diminuer les possibilités d'une attaque pendant le jeu :
 1. Tenez-vous aussi loin que possible de l'écran.
 2. Jouez sur l'écran de télévision le plus petit disponible.
 3. Ne jouez pas si vous êtes fatigué ou avez besoin de sommeil.
 4. Jouez dans une pièce bien éclairée.
 5. Interrompez chaque heure de jeu par une pause de 10 à 15 minutes.

⚠ AVERTISSEMENT - Blessures dues aux mouvements répétitifs et tension oculaire

Les jeux vidéo peuvent irriter les muscles, les poignets, la peau ou les yeux. Veuillez suivre les instructions suivantes afin d'éviter des problèmes tels que la tendinite, le syndrome du tunnel carpien, l'irritation de la peau ou la tension oculaire :

- Évitez les périodes trop longues de jeu. Les parents devront s'assurer que leurs enfants jouent pendant des périodes adéquates.
- Même si vous ne croyez pas en avoir besoin, faites une pause de 10 à 15 minutes à chaque heure de jeu.
- Si vous éprouvez de la fatigue ou de la douleur au niveau des mains, des poignets, des bras ou des yeux, ou si vous ressentez des symptômes tels que des fourmillements, engourdissements, brûlures ou courbatures, cessez de jouer et reposez-vous pendant plusieurs heures avant de jouer de nouveau.
- Si vous ressentez l'un des symptômes mentionnés ci-dessus ou tout autre malaise pendant que vous jouez ou après avoir joué, cessez de jouer et consultez un médecin.

⚠ ATTENTION - Nausée

Jouer à des jeux vidéo peut causer étourdissement et nausée. Si vous ou votre enfant vous sentez étourdi ou nauséux pendant le jeu, cessez de jouer immédiatement et reposez-vous. Ne conduisez pas et n'entreprenez pas d'autres activités exigeantes avant de vous sentir mieux.

INFORMATIONS LÉGALES IMPORTANTES

Ce jeu Nintendo n'est pas conçu pour l'utilisation avec un appareil non autorisé. L'utilisation d'un tel appareil invalidera votre garantie de produit Nintendo. Le copiage d'un jeu Nintendo est illégal et strictement interdit par les lois domestiques et internationales régissant la propriété intellectuelle. Les copies de « sauvegarde » ou d'« archivage » ne sont pas autorisées et ne sont pas nécessaires à la protection de vos logiciels. Tout contrevenant sera poursuivi.

REV-E

RENSEIGNEMENTS SUR L'ENTRETIEN ET LA GARANTIE

REV-Q

Vous pourriez n'avoir besoin que de simples instructions pour corriger un problème. Vous pouvez visiter notre site Web à support.nintendo.com ou appeler notre Ligne de Service à la Clientèle, au 1 (800) 255-3700, plutôt que de retourner chez votre détaillant. Nos heures d'ouverture sont de 6 h 00 à 19 h 00, heure du Pacifique, du lundi au dimanche (heures sujettes à changement). Si le problème ne peut pas être résolu en consultant les renseignements sur les problèmes et leurs solutions en ligne ou au téléphone, on vous offrira un service en usine express chez Nintendo. Veuillez n'expédier aucun produit sans avoir appelé Nintendo au préalable.

GARANTIE SUR LES APPAREILS

Nintendo of America Inc. (« Nintendo ») garantit à l'acheteur original que l'appareil ne connaîtra aucun défaut de matériaux ou de main-d'œuvre pour une période de douze (12) mois suivant la date d'achat. Si un tel défaut couvert par la présente garantie se produit pendant cette période de garantie, Nintendo réparera ou remplacera sans frais le produit défectueux.* L'acheteur original peut être couvert par cette garantie seulement si la date d'achat est enregistrée à un point de vente ou que le client peut démontrer, à la satisfaction de Nintendo, que le produit a été acheté au cours des 12 derniers mois.

GARANTIE SUR LES JEUX ET ACCESSOIRES

Nintendo garantit à l'acheteur original que le produit (jeu ou accessoire) ne connaîtra aucun défaut de matériaux ou de main-d'œuvre pour une période de trois (3) mois suivant sa date d'achat. Si un tel défaut couvert par la présente garantie se produit pendant cette période de trois (3) mois, Nintendo réparera ou remplacera sans frais le produit défectueux.*

ENTRETIEN APRÈS ÉCHÉANCE DE LA GARANTIE

Vous pouvez visiter notre site Web, support.nintendo.com ou appeler la Ligne de Service à la Clientèle au 1 (800) 255-3700 pour trouver des renseignements sur les problèmes et solutions, sur les options de réparation ou de remplacement et les prix.*

*Dans certains cas, il peut s'avérer nécessaire d'expédier le produit, PORT PAYÉ ET ASSURÉ CONTRE DOMMAGES ET PERTE, chez Nintendo. Veuillez n'expédier aucun produit sans appeler Nintendo au préalable.

LIMITES DE LA GARANTIE

LA PRÉSENTE GARANTIE SERA NULLE SI LE PRODUIT : (a) A ÉTÉ UTILISÉ AVEC D'AUTRES PRODUITS QUI NE SONT NI VENDUS, NI BREVETÉS PAR NINTENDO (Y COMPRIS, SANS S'Y LIMITER, LES MÉCANISMES D'AMÉLIORATION ET DE COPIE DE JEUX, LES ADAPTATEURS ET LES MÉCANISMES D'APPROVISIONNEMENT EN ÉLECTRICITÉ); (b) A ÉTÉ UTILISÉ À DES FINS COMMERCIALES (Y COMPRIS LA LOCATION); (c) S'IL A ÉTÉ MODIFIÉ OU ALTÉRÉ; (d) EST ENDOMMAGÉ À CAUSE DE NÉGLIGENCE, ACCIDENT, UTILISATION ABUSIVE OU DE TOUTES AUTRES CAUSES QUI NE SERAIENT PAS RELIÉES À DES MATÉRIELS DÉFECTUEUX OU DE MAIN-D'ŒUVRE DÉFECTUEUSE; OU (e) SI SON NUMÉRO DE SÉRIE A ÉTÉ MODIFIÉ, EFFACÉ OU RENDU ILLISIBLE.

TOUTES LES GARANTIES IMPLICITES, Y COMPRIS LES GARANTIES DE COMMERCIALITÉ OU D'USAGE DESTINÉES À UN BUT PRÉCIS, SONT LIMITÉES AUX PÉRIODES DE GARANTIES DÉCRITES CI-DESSUS (12 MOIS OU 3 MOIS SELON LE CAS). NINTENDO NE SERA EN AUCUN CAS TENUE RESPONSABLE DE DOMMAGES ACCIDENTELS OU INDIRECTS RÉSULTANT D'UNE INFRACTION À TOUTE STIPULATION EXPLICITE OU IMPLICITE DES GARANTIES. CERTAINS ÉTATS OU PROVINCES NE PERMETTENT PAS LA LIMITATION DE LA DURÉE D'UNE GARANTIE IMPLICITE, NI L'EXCLUSION DES DOMMAGES ACCIDENTELS OU INDIRECTS. DANS CES CAS, LES LIMITES ET EXCLUSIONS MENTIONNÉES CI-DESSUS NE S'APPLIQUENT PAS.

La présente garantie vous donne des droits légaux précis. Vous pourriez posséder d'autres droits qui varient d'un État ou d'une province à l'autre.

L'adresse de Nintendo est : Nintendo of America Inc., P.O. Box 957, Redmond, WA 98073-0957 U.S.A.

La présente garantie n'est valide qu'aux États-Unis et au Canada.



Comment jouer à Wii Music

Wii Music vous permet de créer de la musique facilement en jouant des instruments avec la manette Wii Remote, le Nunchuk et la Wii Balance Board.

Jouez des instruments

Tout d'abord, essayez les instruments dans le mode Improvisation (p. 27). Vous pourrez y jouer des instruments en bougeant de toutes sortes de façons!



Faites des concerts

Dans les « concerts » (p. 29), vous pouvez former un groupe avec un maximum de trois autres joueurs et sauvegarder votre performance.



Apprenez de nouveaux styles de musique

Une fois que vous avez enregistré assez de performances, vous aurez accès aux Leçons (p. 33), où vous pourrez apprendre à créer de tout nouveaux arrangements des chansons disponibles.



Sauvegardez vos performances préférées

Vous pouvez sauvegarder toutes vos performances sous forme de « vidéoclips » (p. 34) et les regarder plus tard.



Table des matières de Wii Music

Commandes	25
Modes de concert	27
Concert	29
Leçons	33
Vidéoclips	34
Mini-jeux	37
Mode Batterie	39

Menu principal

Le menu principal sera affiché dès que vous démarrerez le jeu. Pointez l'image de la section à laquelle vous voulez jouer (ou sélectionnez-la avec ou et appuyez sur . Sélectionnez pour jouer à la batterie en utilisant la Wii Balance Board ou sélectionnez pour retourner au Menu Wii.



Menu principal

- Concert (p. 27-29)
- Leçons (p. 33)
- Vidéoclips (p. 34-36)
- Mini-jeux (p. 37-38)

Retourner au Menu Wii

Mode Batterie (p. 39)

Sauvegarder votre partie

Tout le progrès que vous faites dans les modes Concert et Mini-jeux sera automatiquement sauvegardé dans un fichier de sauvegarde. Pour créer un nouveau fichier de sauvegarde, vous aurez besoin de 53 blocs vides dans la mémoire de votre console Wii. Vous pourrez également sauvegarder vos séances de concert en tant que « vidéoclips » après chaque performance. Référez-vous à la page 14 pour plus d'informations sur les vidéoclips.

Mise à jour du menu du système

Veillez noter que lorsque vous insérez le disque de jeu dans votre Wii, la console vérifiera si vous avez la version la plus récente du menu du système. Un écran de mise à jour du système apparaîtra si nécessaire. Appuyez sur OK pour continuer.



ATTENTION : Utilisation de la dragonne

Veillez utiliser la dragonne afin d'éviter de blesser les autres, d'endommager les objets à proximité ou de briser la manette Wii Remote si vous la lâchez accidentellement au cours d'une partie.

Assurez-vous également...

- que tous les joueurs attachent la dragonne correctement à leur poignet lorsque c'est leur tour de jouer;
- de ne pas lâcher la manette Wii Remote pendant que vous jouez;
- d'essuyer vos mains si elles deviennent moites;
- d'allouer assez d'espace autour de vous lorsque vous jouez et de vérifier qu'il n'y a aucune personne et aucun objet dans votre aire de jeu que vous risqueriez de heurter;
- de vous tenir à au moins un mètre de la télévision;
- d'utiliser le protecteur de la manette Wii Remote.

Commandes

Wii Music utilise principalement la manette Wii Remote et le Nunchuk. Pour le mode Batterie, vous devrez aussi utiliser la Wii Balance Board.

Wii Remote et Nunchuk

Lorsque vous naviguez dans les menus, pointez avec la Wii Remote (ou utilisez ou) , puis appuyez sur **(A)** pour confirmer. Pour retourner à l'écran précédent, appuyez sur **(B)** ou pointez à l'écran et appuyez sur **(A)**.

- Si un problème de connexion entre la manette Wii Remote et le Nunchuk survient pendant la partie, un apparaîtra pour vous indiquer une erreur de connexion du Nunchuk. Reconnecter le Nunchuk règle généralement le problème. (Veuillez consulter le Mode d'emploi de la Wii si le problème ne se règle pas.)

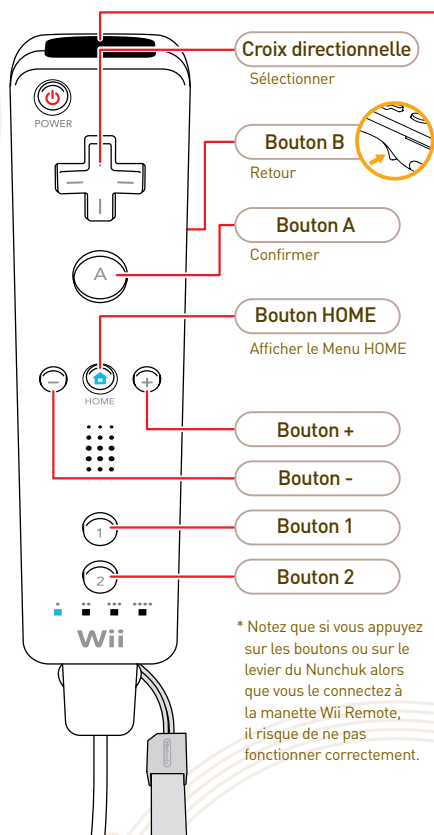
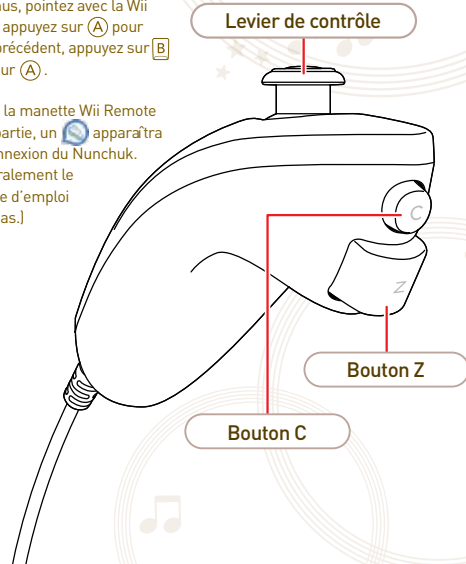

Pointeur

« Pointer » réfère à l'action de diriger le curseur sur un point spécifique à l'écran.

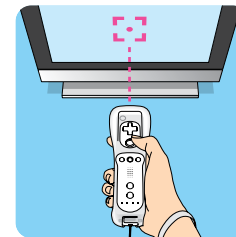

Wii Balance Board

En plus de la manette Wii Remote et du Nunchuk, vous pouvez jouer en utilisant la Wii Balance Board dans le mode Batterie [p.39](#) . Vous pouvez aussi apprendre différentes méthodes pour jouer de la batterie dans la section Leçons du mode Batterie.



* Notez que si vous appuyez sur les boutons ou sur le levier du Nunchuk alors que vous le connectez à la manette Wii Remote, il risque de ne pas fonctionner correctement.

Commandes des instruments

Les commandes des instruments que vous pouvez utiliser dans un concert [p.29-32](#) varient selon l'instrument. La plupart des instruments trouvent leur place dans l'une des catégories décrites ci-dessous. Pour plus de détails sur les commandes d'un instrument en particulier, sélectionnez Comment jouer dans le mode Improvisation [p.27](#) .

Commandes de type guitare

Tenez la manette Wii Remote tel qu'illustré à gauche et grattez vers le bas.

Commandes de type trompette

Tenez la manette Wii Remote dans le sens de la longueur (assurez-vous que pointe vers le haut), puis appuyez sur **(1)** et **(2)**.

Commandes de type violon

Appuyez sur **(B)**, **(C)** ou **(Z)** pendant que vous bougez la manette Wii Remote à gauche et à droite.

Commandes de type batterie

Tenez la manette Wii Remote et le Nunchuk devant vous, puis abaissez-les et montez-les fermement et rapidement.

Lorsque vous jouez un concert, appuyez sur pour prendre la pose et faire des actions variées.

Les modes Concert

Après avoir sélectionné Concert dans le menu principal, vous pourrez essayer les instruments dans le mode Improvisation ou faire des concerts de type rapide ou personnalisé.

- Notez que vous pouvez essayer les instruments pendant la sélection dans les modes où vous devez choisir un instrument avant de jouer. Vous aurez éventuellement le choix entre plus de 60 instruments et un total de 50 chansons, mais plusieurs options (chansons, instruments, scènes et styles de musique) seront verrouillées quand vous commencerez à jouer à Wii Music et seront disponibles à mesure que vous créerez des vidéoclips.

● Improvisation

Vous pouvez sélectionner et essayer les instruments librement dans le mode Improvisation. Une fois que vous avez sélectionné votre Mii, pointez un panneau d'instrument et appuyez sur (A) ou faites défiler la liste d'instruments à l'aide de (+) et de (-). Vous pourrez ensuite jouer de cet instrument ou sélectionner d'autres options. Appuyez sur (O) pour quitter le mode Improvisation et retourner au menu Concert. De plus, si vous maintenez (A), (+), ou (-) enfoncé, vous pourrez sauter rapidement d'une catégorie d'instruments à l'autre.

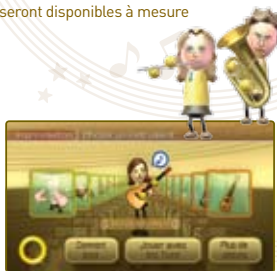

Apprendre les commandes des instruments

À l'écran du mode Improvisation, sélectionnez Comment jouer pour voir les commandes de l'instrument sélectionné. Appuyez sur (A) pour tourner les pages.

Détails des instruments

- Choisissez l'option Plus de détails pour lire des faits intéressants à propos de l'instrument sélectionné.
- Si vous jouez d'un instrument alors que vous êtes à l'écran de sélection, vous verrez un (B) apparaître à côté de votre Mii. Ce symbole indique que vous utilisez actuellement les commandes pour jouer de l'instrument et que vous ne pouvez pas utiliser les commandes du pointeur ou les boutons pour naviguer dans le menu. Les commandes de navigation des menus seront rétablies une fois que vous aurez terminé de jouer de l'instrument.

Jouer avec les Tute

Sélectionnez l'option Jouer avec les Tute pour vous exercer avec d'autres musiciens qui joueront en arrière-plan. Pendant que vous jouez, de plus en plus de Tute se joindront à vous. (La combinaison d'instruments est choisie au hasard.) Pour arrêter de jouer avec les Tute, appuyez sur (+) et sélectionnez Autre instrument.

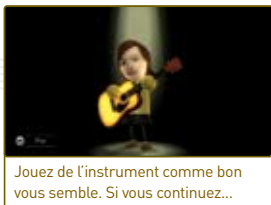

Les Tute sont des musiciens assistants qui jouent de leurs instruments automatiquement. Puisqu'ils adaptent leur jeu à ce que le joueur fait, vous pourrez apprécier la nature d'un concert même dans le mode Improvisation.



● Concert : Rapide

Pour une façon facile et rapide de commencer un concert, choisissez le type Rapide afin que la chanson, la scène, les instruments et les parties du groupe soient sélectionnés pour vous. Lorsque vous aurez déterminé le nombre de joueurs et les Mii qui feront partie du concert, les paramètres seront choisis au hasard et apparaîtront à l'écran. (À ce moment, vous pourrez essayer l'instrument sélectionné.) Choisissez l'option Commencer pour débiter un concert avec ces paramètres, ou sélectionnez Changer pour lancer à nouveau la sélection aléatoire des paramètres.



● Concert : Personnalisé

Le type de concert Personnalisé vous permet de sélectionner la chanson, la scène, les instruments et les parties du groupe, puis de commencer un concert. Vous sélectionnez d'abord le nombre de joueurs et les Mii, puis la chanson et la scène.

Sélection de la chanson et de la scène

Sélectionnez la chanson et la scène pour votre concert, puis sélectionnez OK.

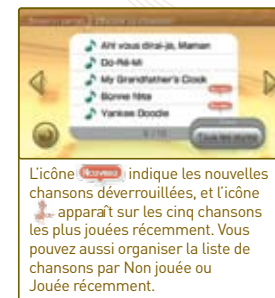
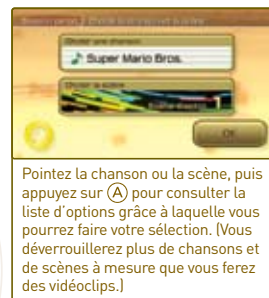

Sélection de l'instrument et de la partie

Pointez la partie du groupe que vous voulez jouer, puis appuyez sur (A) pour la sélectionner. Appuyez sur (+) ou sur (-) pour faire défiler la liste des instruments disponibles pour cette partie du groupe, puis appuyez sur (A) pour confirmer. Pour enlever n'importe quelle partie du groupe, pointez-la et appuyez sur (B). Sélectionnez OK, puis Commencer pour débiter le concert.



Pointez (B) et appuyez sur (A) pour afficher le menu Options ci-dessous, où vous pourrez changer les options du concert.



- **Ajouter/ôter des parties** Pour les parties qui ne sont pas contrôlées par les joueurs, vous pouvez ajouter un assistant Tute qui jouera la partie automatiquement, utiliser le Mii qui jouait cette pièce précédemment ou retirer cette partie complètement. (Seules les données des cinq dernières chansons jouées par le Mii seront sauvegardées.)
- **Changer le style** Changez la combinaison des instruments selon le style de musique.
- **Changer le tempo** Changez le tempo de la chanson. Pointez le curseur du tempo et appuyez sur (A) pour le saisir et le glisser à gauche ou à droite.
- **Changer les Mii** Accédez à l'écran de sélection des Mii pour changer les Mii utilisés durant le concert.
- **Charger un vidéoclip** Si vous avez déjà sauvegardé un vidéoclip (p. 34) de la chanson que vous avez choisie, vous pouvez charger les parties du groupe déjà enregistrées pour les réutiliser dans votre concert, ou vous pouvez même les modifier!

Concert

Dans le mode Concert, les joueurs peuvent former un groupe en utilisant la manette Wii Remote et le Nunchuk pour jouer des instruments. Vous pourrez sauvegarder le concert une fois votre prestation terminée.

● Qu'est-ce qu'un concert ?

Chaque joueur joue sa propre partie et son propre instrument dans un groupe de musique formé d'autres joueurs. Dans Wii Music, le fait de jouer de la musique en groupe s'appelle un « Concert ». Jusqu'à quatre joueurs peuvent jouer ensemble. Puisqu'il y a six parties dans chaque chanson, un assistant Tute jouera les parties qui ne sont pas occupées par un joueur.

[Notez que vous pouvez aussi retirer les parties ou remplacer les Tute avec des données d'un concert personnalisé précédemment joué par un Mii.]

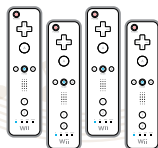

Chacun joue une partie différente... Mais tous jouent ensemble pour former une seule chanson!

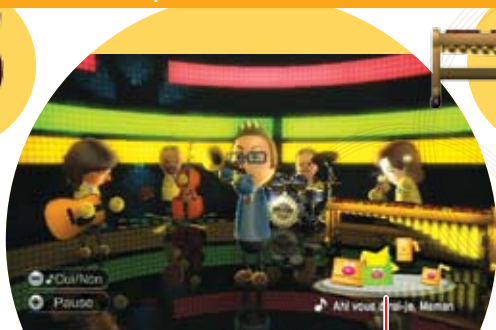

Be-Bops

Les Be-Bops sont des guides rythmiques qui sautent en suivant la mesure de la chanson. Ils indiquent aussi le début, la fin et les changements dans la chanson.

Dans un concert, vous pouvez activer un guide de progression de la musique (voir la page suivante) pour vous aider à comprendre comment jouer d'un instrument. Ce guide est pratique pour les chansons et les instruments auxquels vous n'êtes pas habitué(e). Mais même si le guide de progression de la musique est activé, vous n'êtes pas obligé(e) de suivre les notes à la lettre. Sentez-vous libre de changer la façon dont vous jouez pour créer un concert unique et empreint de votre propre style!

● Guide de progression de la musique

Si vous appuyez sur \ominus pendant un concert, vous activez un guide de progression de la musique pour votre instrument. Le guide est en fait une feuille de musique qui vous offre des suggestions sur le moment idéal de jouer les notes, affichées en gris. Les notes que vous jouez seront affichées en bleu lorsque vous êtes le joueur 1. Appuyez à nouveau sur \ominus pour désactiver le guide de progression de la musique.

Les notes que jouent les joueurs 2, 3 et 4 sont, respectivement, rouges, vertes et jaunes.

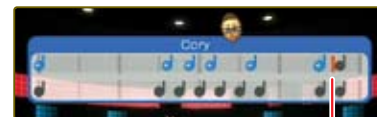

Marqueur de temps

● Après la prestation

Lorsque vous avez fini de jouer, le menu suivant apparaîtra.



Conserv. un vidéoclip Sauvegardez votre performance en tant que vidéoclip.

Autre instrument Terminez la séance et retournez à l'écran de sélection des parties et des instruments. Si vous choisissez une partie différente de la même chanson, vous pourrez créer un enregistrement fractionné en jouant avec les parties enregistrées précédemment (p. 32).

Recommencer Recommencez un concert du début.

Revoir la session Regardez votre performance. Pour quitter, appuyez sur \oplus pour mettre le vidéoclip sur pause, puis sélectionnez Quitter.

Menu pause

Appuyez sur \oplus pendant le concert pour mettre la performance sur pause et accéder au menu pause. Appuyez sur \oplus ou sélectionnez Continuer pour retourner à votre performance.



Continuer Retournez à la performance.

Recommencer Recommencez du début.

Autre instrument Terminez le concert, puis sélectionnez une nouvelle partie et/ou de nouveaux instruments.

● Conserver un vidéoclip

Si vous sélectionnez Conserver un vidéoclip après une performance, vous pouvez sauvegarder un vidéoclip (p. 34) de votre concert. Vous devrez d'abord attribuer des points à votre performance selon votre niveau de satisfaction. Pointez le curseur et appuyez sur (A) pour le saisir, puis glissez-le vers la gauche ou vers la droite (ou appuyez sur ←) pour attribuer des points à votre concert. Sélectionnez OK pour passer à la création de la pochette.



Curseur

Création de la pochette

Vous pouvez créer votre propre pochette de disque pour votre vidéoclip. Utilisez les « autocollants Mii » et choisissez entre plusieurs arrière-plans et cadres pour personnaliser la pochette. Appuyez sur (Y) pour voir les commandes de création. Sélectionnez Fini lorsque votre pochette est terminée.



Pochette

Boîte de sélection des autocollants Mii

Pointez une tête et appuyez sur (A) pour y remettre l'autocollant que vous avez déjà placé sur la pochette.

Bougez la manette Wii Remote et placez les autocollants Mii.

Autocollant Mii

Pointez une tête Mii et appuyez sur (A) pour la sélectionner. Vous pourrez ensuite déplacer l'autocollant Mii sur la surface de la pochette et appuyer encore une fois sur (A) pour le coller. Avant de placer l'autocollant, vous pouvez appuyer sur (1) et (2) pour changer la pose du Mii, ou avancer et reculer la manette Wii Remote pour modifier sa taille.

Terminer la création du vidéoclip

Lorsque votre pochette finale est affichée à l'écran, appuyez sur (A) pour regarder le vidéoclip. Pour sauvegarder le vidéoclip, pointez l'écran, appuyez sur (Z) et sélectionnez X. Enfin, sélectionnez Terminer pour finir la création de votre vidéoclip.

- Jusqu'à 100 vidéoclips peuvent être sauvegardés. Dès que vous aurez dépassé 100, les vidéoclips seront automatiquement effacés, en commençant par ceux qui ont reçu le moins de points.

● Vidéoclips en solo

Wii Music sauvegarde les données de vos cinq dernières performances. Cette fonction vous permet d'enregistrer une à une les six parties d'une chanson afin de créer des vidéoclips par vous-même.



Comment créer des vidéoclips en solo

Une fois votre concert terminé, sélectionnez Autre instrument. Vous remarquerez que votre Mii et la partie que vous venez de jouer seront automatiquement ajoutés au groupe affiché à l'écran. À ce moment, si vous choisissez une autre partie et rejouez la chanson, vous pourrez créer un enregistrement fractionné avec la partie enregistrée précédemment.



Sélectionnez Autre instrument après avoir joué un concert pour ajouter une nouvelle partie à la chanson.



Si vous répétez cette procédure, vous pourrez jouer toutes les parties vous-même et créer un vidéoclip en solo.

- Nous vous recommandons de laisser un Tute jouer la mélodie pendant que vous jouez votre première partie.

● Enregistrement fractionné

Sélectionnez Charger un vidéoclip à l'écran de sélection des instruments et des parties dans un concert de type personnalisé pour remplacer une des parties d'un vidéoclip. Vous pouvez utiliser cette technique pour ajouter votre propre performance aux vidéoclips que vous avez reçus de vos amis. Vous formerez ainsi un groupe « virtuel » avec ces amis, et vous pourrez créer de tout nouveaux vidéoclips!



Leçons

Le mode Leçons vous enseigne les bases de Wii Music et vous montre plusieurs façons de vous amuser encore plus avec Wii Music. Par exemple, les leçons vous apprendront comment utiliser des techniques spéciales pour créer des arrangements inspirés d'un style musical spécifique ou d'un style original et unique.

● Techniques de base

Essayez les instruments de Wii Music et apprenez à jouer de façon simple dans un concert.



● Perfectionnement

Découvrez des trucs pour créer votre propre arrangement musical dans une variété de styles musicaux. Sélectionnez votre Mii, puis sélectionnez un leçon. Pour chaque style de musique, vous créez des arrangements en jouant chaque partie du groupe dans l'ordre. (Notez que les leçons de perfectionnement seront déverrouillées à mesure que vous créez des vidéoclips.)

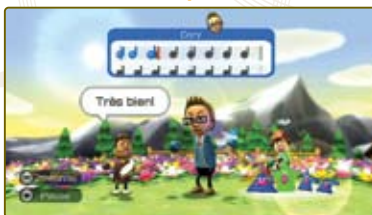

Vidéoclips

Dans le mode Vidéoclips, vous pourrez regarder tous les vidéoclips que vous avez sauvegardés et vous pourrez échanger des vidéoclips avec des amis qui possèdent Wii Music grâce à WiiConnect24.

● Qu'est-ce qu'un « vidéoclip »?

Un vidéoclip Wii Music est un enregistrement d'un concert que vous pouvez sauvegarder, puis rejouer et regarder comme un vrai vidéoclip! Après avoir joué un concert, sauvegardez simplement votre performance en tant que vidéoclip en sélectionnant Conserver un vidéoclip.

- Vous pouvez sauvegarder jusqu'à 100 vidéoclips.
- Une fois que vous aurez dépassé 100 vidéoclips, ils seront automatiquement effacés, en commençant par ceux qui ont reçu le moins de points.

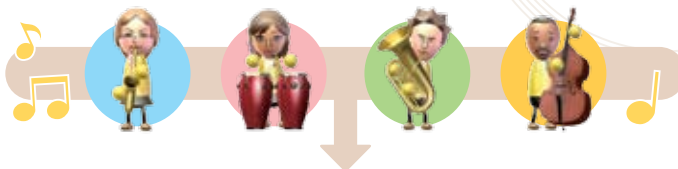

Sauvegardez vos prestations préférées sous forme de vidéoclips!

Charger un vidéoclip

Utilisez les données des concerts précédents, puis ajoutez ou modifiez des éléments de cette performance **28**.



Envoyer à des amis

Utilisez WiiConnect24 pour envoyer des vidéoclips à des amis qui possèdent Wii Music.



Regarder des vidéoclips

Regardez n'importe lequel de vos vidéoclips sauvegardés.



Vos amis peuvent ajouter des éléments aux concerts que vous leur envoyez!

Vos amis peuvent regarder vos créations spéciales!

Méthodes pour regarder des vidéoclips

Sélectionnez le mode Vidéoclips dans le menu principal, puis sélectionnez une méthode pour regarder les vidéoclips.

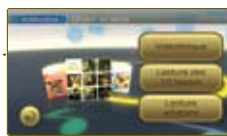

Vidéothèque Sélectionnez des vidéoclips de façon individuelle pour les regarder ou les envoyer à vos amis.

Lecture des 10 favoris Regardez les 10 vidéoclips qui ont reçu le plus de points.

Lecture aléatoire Regardez des vidéoclips choisis au hasard parmi tous les vidéoclips sauvegardés.

Vidéothèque

Tous les vidéoclips sauvegardés sont affichés ici, 10 par page, triés selon le nombre de points de popularité qui leur a été attribué. Lors de l'affichage en ordre de points de popularité, les vidéoclips envoyés par vos amis seront présentés en premier. (Note : Les vidéoclips non classés sont affichés avec un cadre jaune. Classez-les pour les insérer dans la liste.)



Options de partage Activez ou désactivez le partage des vidéoclips et changez les paramètres d'affichage des Mii.

OK Sélectionnez le vidéoclip et passez au menu des vidéoclips.

Trier par Sélectionnez une méthode de triage.

Options de partage

Réglez l'option de partage des vidéoclips sur « OUI » pour envoyer de l'information à vos amis Wii et leur faire savoir que vous possédez Wii Music. Vous pourrez alors partager des vidéoclips avec vos amis qui possèdent Wii Music. Si vous réglez l'affichage des Mii des vidéoclips reçus sur « NON », Wii Music remplacera automatiquement les Mii de vos amis par des Mii invités pendant la lecture. (Note : La mise à jour de votre liste d'amis Wii après avoir changé les paramètres de partage des vidéoclips ainsi que l'envoi et la réception des vidéoclips entre amis pourraient prendre plusieurs jours.)

Menu des vidéoclips

Sélectionnez un vidéoclip, puis choisissez OK pour afficher le menu du vidéoclip.



Lecture Lecture d'un vidéoclip.

Envoyer à un ami Envoyez le vidéoclip à vos amis Wii (p. 36).

Changer le pointage Attribuez un nombre de points de popularité différent au vidéoclip.

Supprimer Supprimez le vidéoclip. Attention : Les vidéoclips supprimés ne peuvent pas être récupérés.

Lecture du vidéoclip

Appuyez sur (+) pendant la lecture d'un vidéoclip pour afficher un menu de contrôle. Pointez les icônes de contrôle et appuyez sur (A) pour mettre sur pause, pour passer au vidéoclip suivant, et encore plus.



Menu de contrôle

Lecture d'un seul vidéoclip	Aléatoire/Lecture des 10 favoris
Répéter la lecture	Lecture continue des vidéoclips
Retourner au début	Appuyer une fois : retourner au début du vidéoclip. Appuyer deux fois : retourner au vidéoclip précédent.
Mettre sur pause/lecture	Mettre sur pause/lecture
Retourner au début	Passer au vidéoclip suivant
Terminer la lecture	Terminer la lecture

Envoyer à un ami

Sélectionnez l'option Envoyer à un ami à partir du menu des Vidéoclips pour envoyer un vidéoclip à un ami Wii par le biais de WiiConnect24. Choisissez les amis Wii auxquels vous voulez envoyer le vidéoclip, puis sélectionnez OK. Vous pouvez envoyer un vidéoclip à un maximum de huit amis en même temps. (Note : Vous pouvez partager des vidéoclips seulement avec des amis Wii qui possèdent Wii Music. Réglez le partage de vidéoclips sur « OUI » dans les Options de partage pour activer le partage avec vos amis (p. 35).)



Liste d'amis Wii

Voici une liste d'amis enregistrés sur votre console Wii. Les noms des amis Wii qui possèdent Wii Music seront affichés en noir.

● Qu'est-ce que WiiConnect24?

24h

WiiConnect24 utilise votre connexion Internet à domicile pour connecter votre console Wii à Internet 24 heures par jour, même lorsque la console est éteinte. Connecter votre Wii à Internet vous permet d'envoyer une variété de données et de messages à vos amis et à votre famille.

● Avertissement concernant le partage de vidéoclips

- Pour partager des vidéoclips avec un ami en utilisant l'option Envoyer à un ami, vous et votre ami devez tous les deux satisfaire les conditions suivantes.
 - La console Wii est connectée à Internet et l'option WiiConnect24 est activée.
 - WiiConnect24 n'est pas limité par la fonction du contrôle parental.
 - L'option de partage est réglée sur « OUI ».
- *Pour plus de détails concernant les paramètres d'Internet et de WiiConnect24, consultez le Mode d'emploi de la Wii.
- Pour partager des vidéoclips, vous et votre ami devez être enregistrés en tant qu'amis Wii dans vos consoles Wii respectives. *Pour plus de détails, consultez le Mode d'emploi de la Wii.
- Les données des vidéoclips envoyés pendant que vous jouez à Wii Music sont limitées à 10 blocs. *Note : Les amis Wii qui reçoivent vos vidéoclips de Wii Music peuvent envoyer vos vidéoclips à leurs amis Wii (même si vous ne connaissez pas leurs amis Wii). Vos vidéoclips peuvent aussi être modifiés par vos amis Wii (et par n'importe quel de leurs amis Wii). Vous ne pouvez pas retirer un vidéoclip une fois envoyé.

Mini-jeux

Le mode Mini-jeux comprend Mii chef d'orchestre, Symphonie de cloches et Note parfaite, trois mini-jeux pour un à quatre joueurs.

- Dans chaque mini-jeu, les participants jouent en même temps. Une manette Wii Remote est requise pour chaque joueur lorsque vous jouez à plusieurs. (Un Nunchuk est requis pour chaque joueur seulement dans le mode Symphonie de cloches.)



Mii chef d'orchestre



Dirigez un orchestre en remuant une baguette.

Levez la Wii Remote pour attirer l'attention de vos musiciens. Remuez la Wii Remote pour démarrer, puis commencez à diriger l'orchestre après le compte à rebours.

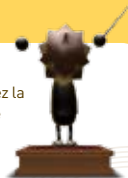

1



2

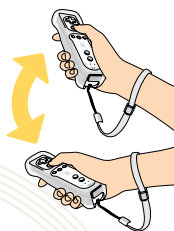

Remuez la Wii Remote comme un vrai chef d'orchestre. Vous pouvez influencer la performance en changeant le tempo et la force de vos mouvements.

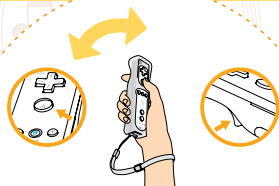

Appuyez sur **A** ou **B** en remuant la manette pour ajouter un impact puissant à la performance avec un « coup intense ». (Par contre, il ne faut pas abuser du « coup intense », car il fatiguera vos musiciens et vous perdrez des points.)



Symphonie de cloches



Faites sonner vos cloches au rythme de la musique en suivant le guide de progression de la musique.

1

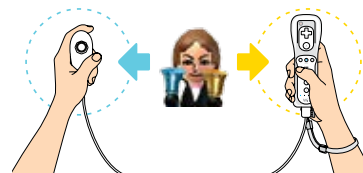

La manette Wii Remote et le Nunchuk correspondent aux deux cloches du Mii.

2



Lorsque la couleur de votre propre cloche atteint la barre jaune, remuez la manette Wii Remote (ou le Nunchuk).

Les cloches avec un indiquent que vous devez appuyer sur **A** ou **B** sur la Wii Remote ou sur **C** ou **Z** sur le Nunchuk tout en les remuant.



Note parfaite



Relevez des défis d'identification de notes.

1



Lisez la question, puis pointez le haut-parleur ou les Mii à l'écran et appuyez sur **A** pour entendre leur note.

2

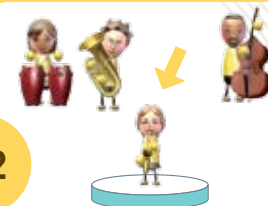

Pointez les Mii et maintenez **B** enfoncé pour les saisir. Placez le bon Mii au-dessus du podium, puis relâchez le bouton pour le déposer.

Mode Batterie



Nécessite la
Wii Balance Board

Sélectionnez  à partir du menu principal pour accéder au mode Batterie, qui nécessite la Wii Balance Board en plus de la manette Wii Remote et du Nunchuk.

- Pour jouer à ce mode, vous aurez besoin de la Wii Balance Board qui est vendue avec le logiciel « Wii Fit » (vendu séparément). Ce mode n'est pas disponible pour les joueurs qui ne possèdent pas la Wii Balance Board.
- Sélectionnez  à partir du menu du mode Batterie pour procéder à une vérification du fonctionnement de la Wii Balance Board.
- La Wii Balance Board doit être synchronisé avec votre console Wii pour l'utiliser. Ne synchronisez pas la Wii Balance Board avec la console avant que le logiciel de jeu Wii Music ne vous le demande. Veuillez vous référer aux pages 27-28 du mode d'emploi de la Wii Balance Board pour consulter les instructions de synchronisation.

Leçons

Leçons de batterie

Prenez des leçons pour apprendre à jouer d'une vraie batterie en utilisant la manette Wii Remote, le Nunchuk et la Wii Balance Board. Suivez simplement les instructions à l'écran.



Concert

Jeu Libre

Dans ce mode, vous pourrez jouer de la batterie librement.

Concert

Utilisez la « Batterie Wii Balance Board » pour jouer dans un concert avec d'autres instruments. Tout comme dans un concert normal, vous sélectionnez une chanson et une scène. Vous pourrez aussi charger des vidéoclips créés dans le mode Concert (rapide ou personnalisé). Notez que vous pourrez également charger des vidéoclips créés dans ce mode lorsque vous jouerez dans le mode Concert personnalisé.

Précautions à prendre lorsque vous jouez à la batterie avec la Wii Balance Board...

Dans ce mode, asseyez-vous sur une chaise ou un divan, placez vos deux pieds sur la Wii Balance Board et gardez vos talons sur la surface lorsque vous tapez des pieds pour contrôler les pédales. Quand vous jouez de la « Batterie Wii Balance Board », asseyez-vous seulement sur un meuble qui est conçu pour supporter une personne assise.

- Note : Si vous avez de la difficulté à contrôler la charleston avec votre pied gauche, essayez de déplacer votre poids sur la Wii Balance Board ou d'ajuster votre posture.

- De plus, si vous jouez sur un deuxième étage, gardez à l'esprit que l'utilisation du mode Batterie pourrait causer du bruit à l'étage d'en dessous.

POR FAVOR LEA CUIDADOSAMENTE TODO EL MANUAL DE OPERACIONES DEL Wii™ ANTES DE USAR SU SISTEMA, DISCO DE JUEGO O ACCESORIO. ESTE MANUAL CONTIENE INFORMACIÓN DE SALUD Y SEGURIDAD IMPORTANTE.

INFORMACIÓN DE SEGURIDAD IMPORTANTE: LEA LAS SIGUIENTES ADVERTENCIAS ANTES DE QUE USTED O SUS HIJOS JUEGUEN VIDEOJUEGOS.

⚠ AVISO - Ataques

- Algunas personas (aproximadamente 1 de cada 4000) pueden tener ataques o desmayos a causa de destellos o patrones de luz, y esto puede suceder cuando ven televisión o juegan videojuegos, aunque no hayan tenido un ataque previamente.
- Cualquier persona que haya tenido un ataque, pérdida de conocimiento u otro síntoma asociado a una condición epiléptica, debe consultar con un médico antes de jugar un videojuego.
- Los padres deberían observar a sus hijos mientras que estos juegan videojuegos. Deje de jugar y consulte con un médico si usted o sus hijos tienen alguno de los siguientes síntomas:

Convulsiones	Contorsión de ojos o músculos	Pérdida de consciencia
Alteración en la visión	Movimientos involuntarios	Desorientación
- Para evitar la posibilidad de un ataque mientras juegue con los videojuegos:
 1. Siéntese o párese lo más lejos posible de la pantalla.
 2. Juegue videojuegos en la pantalla más pequeña que tenga disponible.
 3. No juegue si siente cansancio o necesita dormir.
 4. Juegue en una habitación bien iluminada.
 5. Descanse de 10 a 15 minutos por cada hora.

⚠ AVISO - Lesiones por movimiento repetitivo y vista cansada

Jugar videojuegos puede causar dolor en sus músculos, articulaciones, piel u ojos. Siga estas instrucciones para evitar problemas como tendinitis, síndrome del túnel carpiano, irritación de piel o vista cansada:

- Evite el juego excesivo. Los padres deben controlar que el modo de juego de los niños sea apropiado.
- Descanse de 10 a 15 minutos por cada hora de juego, aun cuando piense que no es necesario.
- Si al jugar siente cansancio en las manos, muñecas, ojos o brazos, o si tiene síntomas como hormigueo, adormecimiento, irritación o tensión, deje de jugar y descanse por varias horas antes de empezar de nuevo.
- Si continúa teniendo alguno de estos síntomas o si siente otro malestar mientras o después de estar jugando, deje de jugar y consulte con un médico.

⚠ ATENCIÓN - Enfermedad de movimiento

Jugar videojuegos puede causar enfermedad de movimiento en algunos jugadores. Si usted o sus hijos se sienten mareados o con náusea al jugar videojuegos, dejen de jugar y descansen. No conduzca ni realice otra actividad pesada hasta sentirse mejor.

INFORMACIÓN LEGAL IMPORTANTE Este juego de Nintendo no ha sido diseñado para uso con ningún aparato no autorizado. El uso de dicho aparato invalidará la garantía de su producto Nintendo. La duplicación de cualquier juego de Nintendo es ilegal y está terminantemente prohibida por las leyes de propiedad intelectual domésticas e internacionales. "Copias de respaldo" o "copias archivadas" no están autorizadas y no son necesarias para proteger su programa (software). Los transgresores serán enjuiciados.

Cómo jugar Wii Music



Wii Music te permite crear música fácilmente tocando instrumentos al usar el Wii Remote, el Nunchuk y la Wii Balance Board.

Toca instrumentos

Primero, intenta tocar los instrumentos en Ensayo instrumental p. 45. ¡Aquí puedes tocar los instrumentos como quieras!



Toca en una sesión de grupo

En las sesiones de grupo p. 47, puedes tocar junto con un máximo de tres jugadores y guardar tu actuación.



Aprende nuevos estilos de música

Cuando hayas grabado suficientes actuaciones, desbloquearás las Clases p. 51, donde podrás aprender a crear arreglos musicales de distintas formas.



Guarda tus actuaciones favoritas

Puedes guardar todas tus actuaciones como "videos" p. 52 y verlos después.



Menú principal

El menú principal se mostrará al comenzar el juego. Apunta a la imagen de la sección que quieres jugar (o selecciónala con o) y oprime . Selecciona para tocar la batería usando la Wii Balance Board o para volver al Menú de Wii.



Menú principal

- Improvisación p. 45-47
- Clases p. 51
- Videos p. 52-54
- Juegos p. 55-56

Volver al Menú de Wii

Modo batería p. 57

Cómo guardar el juego

El progreso que hagas en las secciones de Improvisación y Juegos se guardará automáticamente en un archivo de memoria. Para crear un nuevo archivo necesitarás 53 bloques de espacio en la memoria de la consola Wii. Además, puedes guardar tus sesiones de grupo como "videos" después de cada actuación. Consulta la página 54 para obtener más información sobre videos.

Actualización del menú del sistema

La primera vez que insertes el disco en la consola Wii, esta comprobará si tienes el menú de sistema más reciente, y si es necesario, mostrará una pantalla de actualización del sistema Wii. Oprime "Aceptar" para proceder.



Advertencia: Uso de la correa de muñeca

Utiliza la correa de muñeca para ayudar a prevenir lesiones a otras personas o daño a los objetos a tu alrededor o al mando de Wii en caso de que sueltes accidentalmente el Wii Remote durante el juego.

También recuerda lo siguiente:

- Asegúrate que todos los jugadores usen la correa de muñeca apropiadamente cuando sea su turno.
- Nunca sueltes el Wii Remote durante el juego.
- Sécate las manos si te empiezan a sudar.
- Dispón de espacio suficiente a tu alrededor mientras que juegas y asegúrate que el sitio donde juegas está despejado de personas u objetos.
- Mantente a un mínimo de 3 pies de tu televisor.
- Usa la funda del Wii Remote.







Índice de Wii Music

Controles	43
Modos de improvisación	45
Sesión de grupo	47
Clases	51
Videos	53
Juegos	55
Modo batería	57

Controles

Principalmente, Wii Music usa el Wii Remote y Nunchuk. En el Modo batería necesitarás también la Wii Balance Board.

Wii Remote y Nunchuk

En las pantallas del menú, apunta con el Wii Remote (lo usa  o ) y después oprime  para confirmar. Para regresar a la pantalla anterior, oprime  o apunta al  que aparece en la pantalla, y después oprime .

•Si ocurre un problema de comunicación entre el Wii Remote y el Nunchuk durante el juego, un  aparecerá, que indicará el error de comunicación con el Nunchuk. Normalmente, volver a conectar el Nunchuk suele resolver el problema. [Consulta el manual de operaciones de la consola Wii si esto no lo resuelve.]

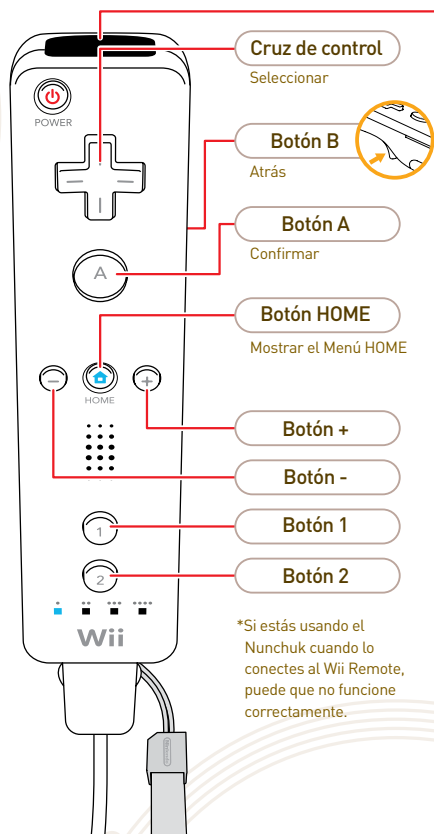
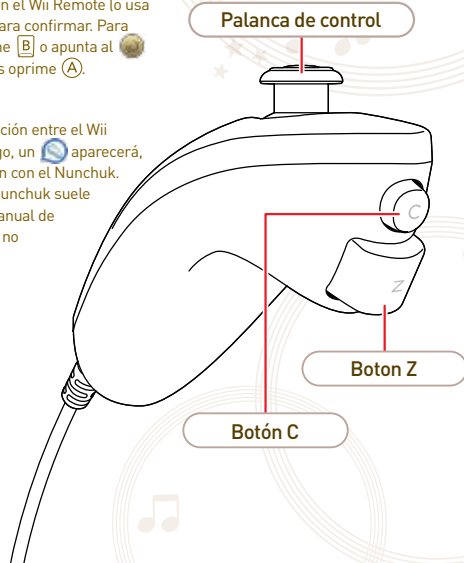

Puntero

"Apuntar" se refiere a utilizar el puntero para señalar a un punto en específico en la pantalla.

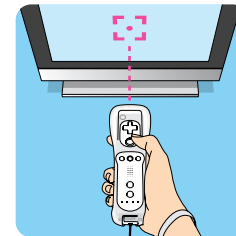

Wii Balance Board

Además del Wii Remote y el Nunchuk, también puedes tocar música usando la Wii Balance Board en el Modo batería [p. 57](#). También puedes aprender acerca de los distintos métodos para tocar la batería en el modo de Clases de batería.



Controlar los instrumentos



Los controles para los instrumentos que toques en una sesión de grupo [p. 47-50](#) varían dependiendo del instrumento, y suelen corresponder con los métodos que se muestran abajo. Para obtener detalles acerca de un instrumento, selecciona Cómo tocar en el modo de Ensayo instrumental [p. 45](#).

Controles del tipo guitarra

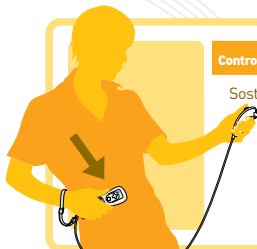
Sostén el Wii Remote como se muestra y puntea hacia abajo.





Controles del tipo trompeta

Sostén el Wii Remote de manera vertical con  hacia arriba y oprime  y/o .



Controles del tipo violín

Oprime  o  mientras mueves el Wii Remote a la izquierda y derecha.



Controles del tipo batería

Sostén el Wii Remote y el Nunchuk delante de tu cuerpo y muévelos firmemente hacia arriba y abajo.



Mientras toques en las sesiones de grupo, puedes oprimir  para realizar varias poses y acciones.

Modos de improvisación

Después de seleccionar Improvisación en el menú principal, puedes probar los instrumentos en Ensayo instrumental o tocar sesiones de grupo en los modos de improvisación Rápida o Personal.

- En los modos en los que tengas que seleccionar un instrumento antes de interpretar una canción, puedes probar los instrumentos durante la selección. Podrás elegir entre más de 60 instrumentos y tocar un total de 50 canciones, pero muchas opciones (canciones, instrumentos, escenarios y estilos musicales) estarán bloqueadas cuando juegues por primera vez y se desbloquearán a medida que crees videos.

● Ensayo instrumental

Puedes seleccionar y tocar instrumentos con libertad en el modo de Ensayo instrumental. Una vez que selecciones tu Mii, apunta a un panel de instrumento y oprime (A) o cambia de instrumento con (+) y (-). Después podrás tocar el (O) instrumento o seleccionar más opciones. Selecciona para salir del modo de Ensayo instrumental y regresar al menú de Improvisación. Si mantienes oprimido (A), (+) o (-), puedes cambiar rápidamente de categoría de instrumento.



Aprender los controles de instrumentos

En la pantalla de Ensayo instrumental, selecciona Cómo tocar para aprender a tocar el instrumento actual.

Oprime (A) para pasar las páginas.

Detalles de los instrumentos

Usando la opción de más detalles, podrás ver curiosidades acerca del instrumento seleccionado.

- Si tocas los instrumentos en las pantallas de selección de instrumentos, verás un (B) que aparece al lado del Mii. Esto indica que estás usando los controles para tocar el instrumento y no puedes usar el puntero ni activar los botones de la pantalla. Esta condición finalizará unos momentos después de que termines de tocar con el instrumento seleccionado, y luego podrás apuntar y hacer selecciones.

Tocar con los profes

Selecciona la opción de Tocar con los profes para practicar con otros instrumentos de fondo. Conforme tocas, otras secciones de instrumentos se unirán para tocar contigo. (La combinación de instrumentos cambia al azar.) Para dejar de tocar con los profes, oprime (+) y selecciona Cambiar instrumento.

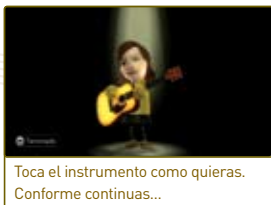

Toca el instrumento como quieras. Conforme continúas...



...los profes aparecerán y se unirán a tu actuación.

Los profes son ayudantes musicales que tocan sus instrumentos automáticamente. Como ellos ajustarán su interpretación a lo que el jugador haga, puedes disfrutar improvisando en una sesión de grupo incluso en el modo de Ensayo instrumental.



● Sesión de grupo: Rápida

Si quieres una forma rápida y fácil de comenzar una sesión de grupo, elige Rápida. El juego elegirá la canción, el escenario, los instrumentos y las secciones del grupo por ti. Una vez que selecciones el número de jugadores y escojas los Miis, los ajustes aleatorios de la sesión de grupo se mostrarán. (En ese momento, puedes practicar cómo tocar el instrumento seleccionado.) Elige Empezar para comenzar con esos ajustes aleatorios, o selecciona Cambiar para obtener nuevos ajustes aleatorios al azar.



● Sesión de grupo: Personal

En Personal, podrás seleccionar la canción, el escenario, los instrumentos y las secciones del grupo para después tocar en una sesión de grupo. Primero, seleccionarás el número de jugadores y los Miis, y después la canción y el escenario.

Selección de canción y escenario

Selecciona la canción y el escenario de la sesión de grupo, y después elige Aceptar.



Apunta a la canción o el escenario y después oprime (A) para abrir una lista de opciones. (Desbloquearás más canciones y escenarios a medida que crees más videos.)

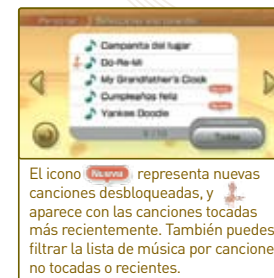

El icono **Nuevas** representa nuevas canciones desbloqueadas, y aparece con las canciones tocadas más recientemente. También puedes filtrar la lista de música por canciones no tocadas o recientes.

Selección de instrumentos y secciones

Apunta a la sección del grupo que quieras tocar y después oprime (A) para seleccionarla. Oprime (+) o (-) para ver todos los instrumentos disponibles para esa sección del grupo y después (A) para confirmar. Si quieres tocar sin una sección del grupo, apunta a esa sección y después oprime (B). Selecciona Aceptar y luego Empezar para comenzar la sesión de grupo.



Apunta a (B) y oprime (A) para ver el menú de opciones que se muestra abajo, en el que podrás cambiar las opciones de la sesión de grupo.

Opciones

- Miembros** Para las secciones que no están controladas por los jugadores, puedes seleccionar entre un profe ayudante para que toque su sección automáticamente o elegir el Mii que tocó esa sección anteriormente. También puedes tocar sin esa sección. (La información de las secciones interpretadas por los Miis se guardarán solamente para las últimas cinco canciones tocadas.)
- Estilo musical** Puedes cambiar la combinación de instrumentos basándote en el estilo musical.
- Tempo** Puedes cambiar el tempo de la canción. Apunta al indicador de tempo, oprime (A) para agarrarlo y deslízalo hacia la izquierda o derecha.
- Cambia los Miis** Puedes acceder la pantalla de selección de Mii para cambiar los Miis que toquen contigo.
- Cargar video** Si tienes un video (52) de la misma canción, puedes cargarlo en tu sesión de grupo para usar sus selecciones y música grabada para todas las secciones, o incluso para cambiarla.

Sesión de grupo

En las sesiones de grupo, los jugadores pueden tocar canciones juntos usando el Wii Remote y el Nunchuk para tocar los instrumentos. Cuando la canción termine, podrás guardar la sesión de grupo.

¿Qué es una sesión de grupo?

Cada jugador toca su propio instrumento y sección, y luego se une con otros jugadores en un grupo para tocar música. En Wii Music, esto se conoce como sesión de grupo. Un máximo de cuatro jugadores pueden disfrutar improvisando juntos. Hay seis secciones por canción, y las secciones que no toquen los jugadores serán interpretadas automáticamente por un profé. [Nota: Puedes quitar secciones o reemplazar profés con datos de las actuaciones de los Mii de una improvisación Personal anterior.]

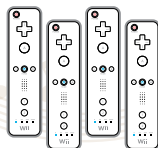

¡Todos tocan una sección diferente, pero tocan juntos para hacer una sola canción!



Be-Nitos

Los Be-Nitos son guías rítmicos que saltan al son de la música. Ellos también marcan el principio, el final y los cambios de la canción.

En las sesiones de grupo, puedes activar una guía musical (consulta la siguiente página) para comprender cómo tocar tu instrumento, especialmente con canciones o instrumentos que no conoces bien. Pero aun cuando una guía musical está activada, no tienes que seguirla si no quieres. Cambia tu forma de tocar con confianza para crear una canción con tu propio estilo.

Guía musical

Si oprimos durante una sesión de grupo, puedes activar una guía musical para tu instrumento. La guía te dará sugerencias acerca de cuándo tocar que se mostrarán con notas de color gris. Las notas que hayas tocado se muestran en azul para el jugador 1. Oprime otra vez para esconder la guía musical.

Las notas para los jugadores 2, 3 y 4 se muestran en rojo, verde y amarillo, respectivamente.

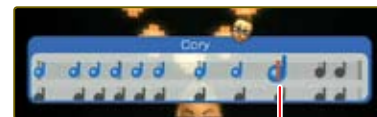

Marcador de tiempos

Después de actuar

Cuando termines de tocar, el siguiente menú se mostrará.



- | | |
|-----------------------------|---|
| Guardar video | Guarda tu actuación de la sesión de grupo como un video. |
| Cambiar instrumentos | Termina la sesión de grupo y regresa a la pantalla de selección de secciones e instrumentos. Si seleccionas una sección diferente en la misma canción, puedes realizar una sesión de superposición para tocar con las secciones previamente grabadas (p. 50). |
| Reiniciar sesión | Volver a empezar la actuación desde el principio. |
| Ver repetición | Ver la actuación. Para salir, oprime para pausar y luego selecciona Salir. |

Menú de pausa

Oprime durante una sesión de grupo para pausar la actuación y acceder al menú de pausa. Oprime o selecciona Continuar para volver a la actuación.



- | | |
|-----------------------------|--|
| Continuar | Volver a la actuación. |
| Reiniciar | Comenzar otra vez desde el principio. |
| Cambiar instrumentos | Terminar la sesión de grupo y volver a seleccionar las secciones y/o los instrumentos. |

● Cómo guardar un video

Si seleccionas Guardar video después de la actuación, podrás guardar un video (p. 52) de tu sesión de grupo. Primero, tienes que asignar puntos a tu interpretación para mostrar cuánto te gustó. Apunta al indicador, oprime (A) para agarrarlo y después deslízalo a la izquierda o derecha (u oprime ←/→) para asignar una calificación en puntos a tu sesión de grupo. Selecciona Aceptar para avanzar a la creación de la carátula.

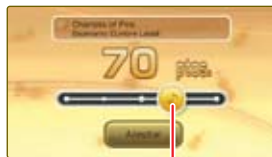

Indicador

Crear carátulas

Puedes diseñar tu propia carátula para el video. Usa "estampas Mii" y elige entre diferentes fondos y marcos para personalizar la carátula. Oprime (O) para ver detalles de los controles. Selecciona Terminado cuando acabes tu diseño.



Apunta a la cabeza de un Mii y oprime (A) para seleccionarlo. Después puedes mover la estampa Mii en la carátula. Oprime (A) de nuevo para colocarla. Antes de ponerla, puedes usar (1) y (2) para cambiar la posición de la estampa, o cambiar su tamaño acercando y alejando el Wii Remote a la pantalla de la televisión.

Terminar la creación de tu video

Una vez que se muestre tu carátula final, oprime (A) para pasarlo. Para pasarlo, apunta a la pantalla, oprime ←/→ y luego selecciona X. Finalmente, selecciona Terminado para concluir la creación de tu video.

•Puedes guardar un máximo de 100 videos. Cuando haya más de 100, los videos se borrarán automáticamente, comenzando con aquellos que hayan recibido la calificación más baja.

● Videos en solitario

Wii Music guarda las interpretaciones anteriores de tus últimas cinco canciones. Esta función permite que una persona pueda grabar todas las secciones de una canción para poder hacer videos en solitario.



Cómo hacer videos en solitario

Después de terminar tu sesión de grupo, selecciona Cambiar instrumentos. Verás que tu Mii y la sección que acabas de interpretar se quedan automáticamente en esa sección. Luego, si eliges otra sección y comienzas una sesión de grupo, podrás interpretar una sesión de superposición junto a la sección previamente grabada.



•Te recomendamos que permitas que un profe interprete la sección de la melodía mientras que tú tocas tu primera sección.

● Superposición

Selecciona Cargar video de la pantalla de selección de instrumentos y secciones en el modo Personal para grabar tu propias secciones sobre un video. Puedes usar esta técnica para agregar tus propias actuaciones a los videos enviados por tus amigos para improvisar juntos virtualmente y crear nuevos videos.



Clases

El modo de Clases te enseñará las técnicas básicas de Wii Music, además de muchas formas de disfrutar Wii Music aún más, incluyendo técnicas especiales para tocar para ciertos estilos de música y arreglos únicos para canciones.

● Técnicas básicas

Aprende cómo tocar los instrumentos de Wii Music y cómo tocar en una sesión de grupo básica.



● Técnicas avanzadas

Recibe consejos prácticos para crear tus propios arreglos musicales en una gran variedad de estilos de música. Selecciona tu Mii y después una clase. Para cada estilo de música, crearás arreglos tocando cada una de las secciones del grupo en orden. (Nota: Las clases de técnicas avanzadas se desbloquearán a medida que crees más videos.)

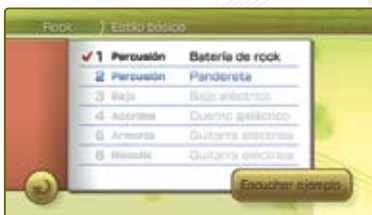

Videos

En el modo de Videos, puedes ver todos los videos que has guardado, y también intercambiar videos por medio de WiiConnect24 con amigos que tienen Wii Music.

● ¿Qué es un "Video"?

Un video de Wii Music es una grabación de tu sesión de grupo que puedes guardar, para volver a verlo en forma de video musical. Después de terminar una sesión de grupo, simplemente guárdala como video seleccionando Guardar video.

- Puedes guardar un máximo de 100 videos.
- Cuando haya más de 100 videos, los videos se borrarán automáticamente, comenzando con aquellos que hayan recibido la calificación más baja.

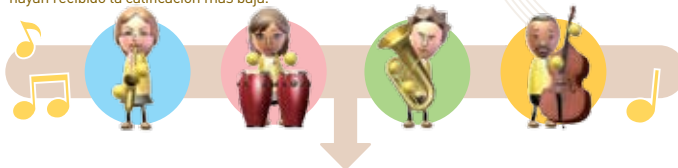

¡Guarda los videos de tus sesiones de grupo favoritas!



Métodos para ver videos

Selecciona el modo de Videos del menú principal y después elige un método para ver videos.

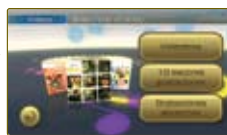

- Videoteca** Selecciona videos individuales para verlos o enviarlos a tus amigos.
- 10 mejores grabaciones** Reproduce los 10 mejores videos.
- Grabaciones aleatorias** Reproduce videos aleatorios eligiendo entre todos los videos guardados.

Videoteca

Se mostrarán todos los videos guardados, 10 por página, siguiendo el orden de los puntos recibidos por popularidad. Cuando se muestren ordenados por su puntuación, los videos enviados por tus amigos estarán primero.

(Nota: Los videos no calificados se mostrarán con un borde amarillo. Daleś una puntuación para ponerlos en la lista.)



- Opciones de intercambio** Activa o desactiva el intercambio de videos. También puedes decidir si quieres mostrar los Miis en los videos recibidos.
- Aceptar** Selecciona el video y continúa al menú de video.
- Seleccionar** Escoge entre distintos métodos de ordenación.

Opciones de intercambio

Si eliges "Si" en las opciones de intercambio, se enviará información a tus amigos Wii que les informará de que tienes Wii Music, lo cual puede resultar en el intercambio de videos con los amigos que tengan Wii Music. Además, si eliges "No", los Miis de tus amigos se sustituirán por Miis invitados durante las reproducciones de las actuaciones. (Nota: Las actualizaciones de tu lista de amigos Wii después de cambiar las opciones de intercambio de videos y la posibilidad de enviar y recibir videos entre amigos pueden demorar varios días o más.)

Menú de videos

Selecciona un video y luego elige Aceptar para mostrar el menú de video.



- Ver** Reproducir el video.
- Enviar a un amigo** Envía el video a un amigo Wii (p. 54).
- Cambiar puntos** Cambiar la puntuación de popularidad del video.
- Borrar** Borra el video. ¡Ten cuidado! No podrás recuperar los videos borrados.

Reproducción de video

Oprime (+) durante la reproducción del video para mostrar un menú de control. Entre otras funciones, podrás pausar y adelantar el video apuntando a los iconos de control y oprimiendo (A).

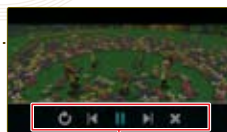

Menú de control

Reproducción de video individual	Reproducción aleatoria/10 mejores
Repetir video	Repetir todos los videos
Regresar al principio	Primero al principio del video, después a la canción anterior
Pausar/Continuar	Pausar/Continuar
Regresar al principio	Ver siguiente video
Terminar video	Terminar video

Enviar a un amigo

Selecciona la opción de Enviar a un amigo del menú de Videos para enviar un video a tus amigos Wii a través de WiiConnect24. Escoge a qué amigos Wii quieres enviarlo y después elige Aceptar. Puedes enviar un video a un máximo de ocho amigos a la vez. (Nota: Solamente puedes intercambiar videos con amigos Wii que tengan Wii Music. Activen el intercambio de videos usando las opciones de intercambio si quieren intercambiar videos (p. 53).)



Lista de amigos Wii

Esta es una lista de amigos registrados en tu consola Wii. Los nombres de los amigos Wii que tienen Wii Music aparecerán en color negro.

¿Qué es WiiConnect24?

24

Usando la conexión de Internet de tu casa, WiiConnect24 conecta la consola Wii al Internet 24 horas al día, aunque la consola esté apagada. Esto permite una variedad de transmisiones de datos e intercambio de mensajes con tus amigos y familiares.

Aviso sobre el intercambio de videos

- Para intercambiar videos con un amigo usando la opción de Enviar a un amigo, tu amigo y tú deben cumplir con los siguientes requisitos:
 - La consola Wii debe estar conectada al Internet y tener WiiConnect24 activado.
 - Debes permitir el acceso a WiiConnect24 en el control parental de la consola Wii.
 - Debes haber seleccionado "Si" en los ajustes de intercambio de video en Wii Music.
 - * Para detalles acerca de los ajustes de Internet y WiiConnect24, consulta el manual de operaciones de la consola Wii.
- Para compartir videos, tu amigo y tú deben registrarse mutuamente como amigos Wii en sus consolas. * Para más detalles, consulta el manual de operaciones de la consola Wii.
- El tamaño de los datos de videos que puedes enviar en Wii Music está limitado a 10 bloques.
 - * Nota: Los amigos Wii que reciben tus videos de Wii Music pueden enviar tus videos a sus amigos Wii (incluso si no conoces a sus amigos Wii). Tus videos también pueden ser modificados por tus amigos Wii (y sus respectivos amigos Wii). No puedes retirar un video una vez que lo hayas enviado.

Juegos

El modo de Juegos incluye Mii Director, Sinfonía de campanas, y Tono perfecto, tres minijuegos de uno a cuatro jugadores.

•En cada minijuego, los participantes juegan al mismo tiempo. Si hay varias personas jugando al mismo tiempo, necesitarás un Wii Remote para cada jugador. (Solo necesitarás un Nunchuk por jugador en Sinfonía de campanas.)

Mii Director

Dirige una orquesta moviendo una batuta.

Levanta el Wii Remote para atraer la atención de tus músicos. Mueve el Wii Remote para empezar y comienza a dirigir después de la cuenta regresiva.

1

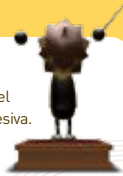

2

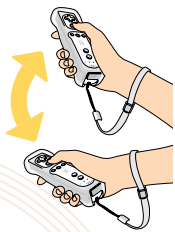

Mueve el Wii Remote como un director de orquesta real. Podrás alterar la actuación cambiando el tempo y agregando fuerza a tus movimientos.

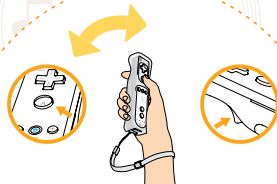

Oprime **A** o **B** mientras mueves el Wii Remote para darle más énfasis a la actuación. (Sin embargo, si lo haces demasiado, puede cansar a tus músicos y perder puntos.)

Sinfonía de campanas

Haz sonar las campanas siguiendo la guía musical.

1

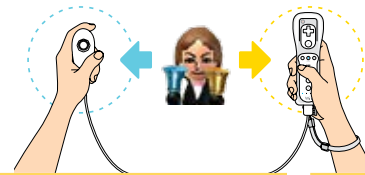

El Wii Remote y Nunchuk se corresponden con las dos campanas del Mii.

2



Cuando el color de tu campana pase por la barra amarilla, mueve el Wii Remote (o el Nunchuk).

Para las campanas con **+**, tendrás que oprimir **A** o **B** en el Wii Remote, o **C** o **Z** en el Nunchuk, mientras los mueves.



Tono perfecto

Participa en retos de reconocimiento de tonos.

1

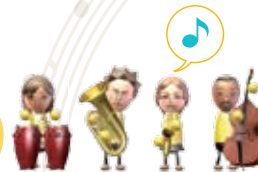

Lee la pregunta, apunta al altavoz que aparece en la pantalla o a los Miis y oprime **A** para escuchar sus tonos.

2



Apunta a los Miis y mantén oprimido **B** para agarrarlos. Pon el Mii correcto en la plataforma, y suelta el botón para dejar caer el Mii.

Modo Batería



Necesitarás la
Wii Balance Board

Selecciona  del menú principal para entrar al Modo Batería. Este modo usa la Wii Balance Board, además del Wii Remote y Nunchuk.

• Para jugar en este modo, necesitarás la Wii Balance Board que se vende junto con el juego de Wii llamado "Wii Fit" (se vende por separado). Este modo no está disponible para los jugadores que no tengan una Wii Balance Board.

• Selecciona  del menú del Modo Batería para comprobar el funcionamiento de la Wii Balance Board.

• Debes sincronizar la Wii Balance Board con tu consola antes de usarla. No sincronices la Wii Balance Board con la consola hasta que Wii Music te lo indique. Consulta las páginas 45-46 del manual de operaciones de la Wii Balance Board para obtener instrucciones de sincronización.

Clases

Clases de batería

Toma clases para aprender cómo tocar la batería real usando el Wii Remote, el Nunchuk y la Wii Balance Board, y sigue las instrucciones que aparecen en la pantalla.



Improvisación

Solo

Toca la batería libremente.

En grupo

Usa la batería Wii Balance Board para tocar en una sesión con otros instrumentos. Al igual que una sesión de grupo, selecciona una canción y un escenario. También puedes cargar videos creados en los modos de Improvisación Rápida y Personal. Los videos creados en este modo se pueden cargar en Personal.

Aviso al tocar la batería con la Wii Balance Board

En este modo, siéntate en una silla o sillón, coloca ambos pies en la Wii Balance Board y mantén los talones bajados mientras mueves los pies hacia arriba y abajo para controlar los pedales de la batería. Mientras toques la batería con la Wii Balance Board, siéntate sólo en un mueble diseñado para sostener a una persona sentada.

- Nota: si tienes problemas controlando el hi-hat con el pie izquierdo, intenta cambiar de postura.

- Además, si estás jugando en un piso alto, ten en cuenta que jugar en el Modo Batería puede crear ruido que se escuche en el piso de abajo.

INFORMACIÓN SOBRE GARANTÍA Y SERVICIO DE REPARACIÓN

REV-Q

Es posible que sólo necesite instrucciones sencillas para corregir un problema con su producto. En lugar de ir a su comerciante, trate nuestra página de Internet support.nintendo.com, o llame a nuestra línea de Servicio al Cliente al 1-800-255-3700. El horario de operación es: Lunes a Domingo, de 6:00 a.m. a 7:00 p.m., Horario Pacífico (las horas pueden cambiar). Si el problema no se puede resolver con la información para localización de averías disponible por Internet o teléfono, se le ofrecerá servicio expreso de fábrica a través de Nintendo. Favor de no enviar ningún producto a Nintendo sin comunicarse primero con nosotros.

GARANTÍA DE SISTEMAS (HARDWARE)

Nintendo de America Inc. ("Nintendo") garantiza al comprador original que el sistema será libre de defectos de material y fabricación por un período de doce (12) meses desde la fecha de compra. Si durante este período de garantía ocurre un defecto cubierto bajo esta garantía, Nintendo reparará o reemplazará libre de costo el sistema o componente defectuoso.* El comprador original tiene derecho a esta garantía solamente si la fecha de compra se registra al momento de la venta o si el consumidor puede demostrar, a la satisfacción de Nintendo, que el producto fue comprado dentro de los últimos 12 meses.

GARANTÍA DE JUEGOS Y ACCESORIOS

Nintendo garantiza al comprador original que el producto (juegos y accesorios) será libre de defectos de material y fabricación por un período de tres (3) meses desde la fecha de compra. Si un defecto cubierto bajo esta garantía ocurre durante este período de tres (3) meses de garantía, Nintendo reparará o reemplazará el producto defectuoso libre de costo.*

SERVICIO DESPUÉS DEL VENCIMIENTO DE LA GARANTÍA

Por favor trate nuestra página de Internet support.nintendo.com, o llame a nuestra línea de Servicio al Cliente al 1-800-255-3700 para obtener información sobre localización de averías y reparación, u opciones para reemplazo y costos.*

*En ciertos casos, puede ser necesario que nos envíe el producto completo, CON ENVÍO PREPAGADO Y ASEGURADO CONTRA PÉRDIDA O DAÑO. Favor de no enviar ningún producto a Nintendo sin comunicarse primero con nosotros.

LIMITACIONES DE LA GARANTÍA

ESTA GARANTÍA NO SE APLICARÁ SI ESTE PRODUCTO: (A) ES USADO CON PRODUCTOS QUE NO SEAN VENDIDOS NI AUTORIZADOS POR NINTENDO (INCLUYENDO, PERO NO LIMITADO A, APARATOS PARA AUMENTAR O COPIAR LOS JUEGOS, ADAPTADORES, Y FUENTES DE ENERGÍA ELÉCTRICA); (B) ES USADO CON PROPÓSITOS COMERCIALES (INCLUYENDO ALQUILERES); (C) ES MODIFICADO O FORZADO; (D) SE HA DAÑADO POR DESCUIDO, ACCIDENTE, USO IRRAZONABLE, O POR OTRAS CAUSAS NO RELACIONADAS A MATERIALES DEFECTUOSOS O ARTESANÍA; O (E) TIENE EL NÚMERO DE SERIE ALTERADO, BORRADO O HA SIDO REMOVIDO.

CUALQUIERA DE LAS GARANTÍAS IMPLÍCITAS APLICABLES (INCLUYENDO, **LAS GARANTÍAS DE COMERCIABILIDAD Y LA CONVENIENCIA PARA UN OBJETIVO CONCRETO**, SON POR ESTE MEDIO LIMITADAS EN DURACIÓN A LOS PERÍODOS DE GARANTÍA DESCRITOS ANTERIORMENTE (12 MESES O 3 MESES, COMO APLIQUE). NINTENDO NO SERÁ RESPONSABLE EN NINGUNA OCASIÓN POR DAÑOS CONSECUENTES O INCIDENTALES DEBIDO A INFRINGIDOS DE GARANTÍAS IMPLICADAS O EXPLÍCITAS. UNOS ESTADOS NO PERMITEN LIMITACIONES EN CUANTO DURA UNA GARANTÍA IMPLÍCITA, O LA EXCLUSIÓN DE DAÑOS CONSECUENTES O INCIDENTALES, POR LO TANTO, ES POSIBLE QUE LAS LIMITACIONES ANTES CITADAS NO LE SEAN APLICABLES.

Esta garantía le da derechos legales específicos. Usted también puede tener otros derechos, los cuales pueden variar de un estado a otro o de una provincia a otra.

La dirección de Nintendo es: Nintendo of America Inc., P.O. Box 957, Redmond, WA, 98073-0957, U.S.A.

Esta garantía es válida solamente en los Estados Unidos y Canadá.